

•56262

22 SEP.



MEMORIA DESCRIPTIVA

que se acompaña a

la solicitud de

un MODELO DE UTILIDAD por VEINTE AÑOS en ESPAÑA

a favor

Don FEDERICO RUIZ ALBERDI y Don FERNANDO OTAZU ZULUETA,
domiciliados en SAN SEBASTIAN, Guetaria -1,

p o r

" UN NUEVO DESTORNILLADOR PARA TRABAJOS ESPECIALES "

//////



56262

La invención a que se refiere la presente memoria, constituye una novedad industrial con características y ventajas que la hacen merecedora del privilegio de explotación exclusiva que por ella se solicita, de acuerdo con las prescripciones del Estatuto vigente de la Propiedad Industrial de 26 julio 1929, texto refundido, publicado el 30 de abril de 1930.

El destornillador a que nos referimos, es utilizable para penetrar en sitios complicados y difíciles en los que no se puede introducir un tornillo vulgar, y corriente, a no ser con medios que le sujeten para hacerlo llegar al sitio conveniente. El destornillador se describe a continuación a base del dibujo que se acompaña, cuyas figuras 1 y 2 indican las dos posiciones de su cabeza de ataque. Tal como muestran estas figuras, esta herramienta se compone de mango y varilla y esta última está constituida en su extremo superior por un tubo 1 de pared gruesa, que está provisto de dos láminas fijas 2 y 4, colocadas diametralmente a uno y otro lado del orificio central. Por este orificio asoma otra lámina 3, igual a las laterales 2 y 4, pero susceptible de tomar dos posiciones, una de ellas continuando la línea recta de las otras dos del modo que muestra la figura 1, y la otra torciéndose como representa la figura 2. En esta figura, la referida lámina 3 ha tomado posición transversal, lo que se efectúa por la acción de un muelle interior, que funciona cuando las láminas fijas sufren una presión al contacto con el material en que actúan. De este modo, la lámina 3 se convierte en un elemento de sujeción de la cabeza del tornillo, por cuya ranura se hicieron pasar las láminas 2, 3 y 4 en la posición de la figura 1.

5
10
15
20
25
30



.56262

35

La lámina móvil 3 se mantiene en una u otra de las posiciones referidas por virtud de un pivote 6, que se sujeta dentro de una ranura acodada 5, correspondiendo la posición de la lámina móvil a la posición del pivote en uno u otro extremo de dicha ranura.

40

Como puede deducirse de lo que antecede, este destornillador puede cumplir fines muy útiles en numerosos trabajos y en talleres de varia especie, especialmente cuando se trata de armar o desarmar mecanismos delicados. Los elementos de que se compone son sumamente sencillos y permiten que funcione con la eficacia y seguridad deseable.

45

Hecha la descripción precedente, es preciso añadir que los detalles de realización de la idea expuesta pueden variar, sin que por ello cambie la esencia de la invención, que es la que se desprende de los párrafos que anteceden y la que se reivindica en la siguiente

N O T A

50

En resumen: El Modelo de Utilidad que se solicita, recaerá sobre las reivindicaciones que siguen:

55

1ª.- Un nuevo destornillador para trabajos especiales, caracterizado porque se compone de mango y varilla y esta última está constituida, en su extremo superior, por un tubo de pared gruesa provisto de dos láminas fijas colocadas diametralmente a uno y otro lado del orificio central, por el cual asoma otra lámina igual a las laterales, pero susceptible de tomar dos posiciones, una de ellas continuando la línea recta de las otras dos y otra, torciéndose de modo que se coloca transversalmente, lo que se efectúa por la acción de un muelle interior que funciona cuando las láminas fijas, al contacto con el material en el que actúen

60

•56262



1956

65

sufren una presión, quedando fija la lámina móvil en una u otra de sus dos posiciones por virtud de un pivote que se sujeta dentro de una ranura acodada, correspondiendo la posición de la lámina móvil a la posición del pivote en uno u otro extremo de dicha ranura.

2*.- Se reivindica, por último, como objeto sobre el que ha de recaer el Modelo de Utilidad que se solicita:

"UN NUEVO DESTORNILLADOR PARA TRABAJOS ESPECIALES".

70

Todo conforme queda descrito en la presente memoria, que consta de cuatro páginas escritas a máquina y dibujos que se acompañan.

Madrid, 22 septiembre de 1956.

ALFONSO UNGRIA

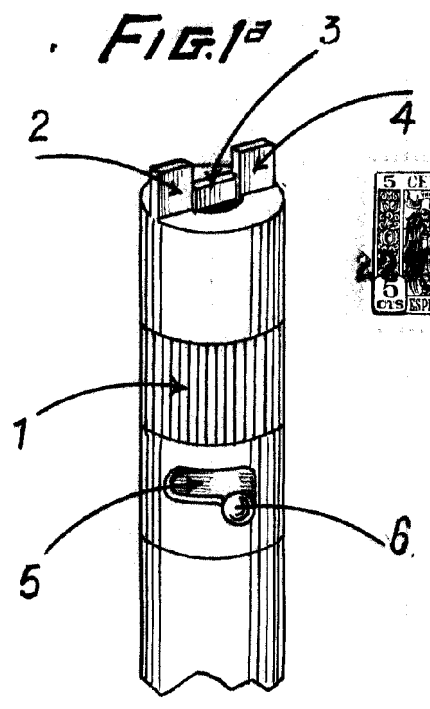
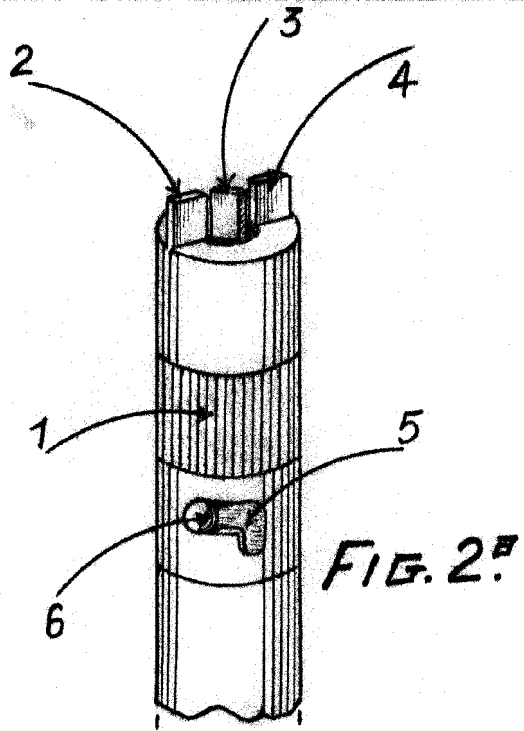

•56262

ESCALA VARIABLE
MADRID, 22 DE septiembre DE 1956.
ALFONSO UNGRIA