



56244

MEMORIA DESCRIPTIVA

DEL MODELO DE UTILIDAD POR VEINTE AÑOS, CUYO REGISTRO SE SOLICITA A FAVOR DE DOÑA MARIA DOLORES ORTIZ SANCHEZ, DE NACIONALIDAD ESPAÑOLA, CON DOMICILIO EN MADRID, CALLE DE ALCALA Nº 167, CUYO OBJETO RECAE SOBRE: "NUEVA PAPELERA CON SISTEMA DE PUBLICIDAD PARA LA VIA PUBLICA".

=====

5 Se trata de un receptáculo metálico, con la forma y accesorios indispensables para una perfecta adaptación al fin para que ha sido creada. En el estudio de este aparato y su sistema de publicidad, se ha procurado unir a la parte ornamental y estética, la práctica que por tener que estar al servicio público requiere.

10 Esta nueva papelera tiene su parte frontal y superior, hecha en forma de plano inclinado, donde lleva una abertura rectangular A (fig. 1), boca de la papelera, para la admisión de las materias propias de introducir en estos aparatos, papeles, desperdicios etc. Esta abertura lleva una pestaña p. redondeada con el fin de que no queden cantos vivos que puedan dañar a quien utilice los servicios del aparato. Por la forma en que está confeccionada esta



• 56244

15 boca, resulta perfectamente asequible una vez instalada  
la papelera. Encima de esta abertura, existe una placa  
D. que es de material plástico "luminoso" coloreado y que  
lleva un espacio, a la izquierda, para la colocación del  
emblema o escudo de la capital donde se instale y graba-  
20 da a continuación la palabra "PAPELERA".

Inmediatamente debajo de la boca y ocupando la par-  
te delantera plana del aparato, lleva un recuadro rectan-  
gular B. destinado a insertar el anuncio publicitario. Por  
ser este anuncio confeccionado en plástico rígido, la mol-  
25 dura del citado recuadro está hecha en forma de U (Sección  
d. fig. 3), estando los laterales a y el lado superior b  
(figs. 1 y 3) perfectamente unidos al cuerpo del aparato  
y siendo el inferior c (figs. 1 y 3) desmontable para una  
perfecta y cómoda introducción y extracción del citado  
30 anuncio en la ranura que forma la moldura.

En la parte inferior, hecha en forma redondeada,  
lleva la papelera una puerta C. (figs. 1 y 2), que gira  
sobre los goznes e (Fig. 2), con su correspondiente cerra-  
dura f (fig. 2), para el vaciado de las materias introdu-  
cidas en la misma.  
35

Los laterales y el fondo o parte de atrás de la  
papelera, siguiendo naturalmente la forma propia de la  
misma, son completamente planos. Todas las aristas o can-  
tos van redondeados y el acabado o pintado del aparato es  
al duco.  
40

N O T A

=====

Se declaran como de propiedad, novedad y utilidad  
en todo el territorio español, las siguientes :



80244

REIVINDICACIONES

1ª.- NUEVA PAPELERA CON SISTEMA DE PUBLICIDAD PARA LA VIA PUBLICA, que se caracteriza porque tiene en la parte superior una boca rectangular en forma de plano inclinado, con una pestaña redondeada, con el fin de que no queden cantos vivos, y una placa de material plástico luminoso con un espacio en la parte izquierda para el emblema o escudo de la capital donde se instalen y grabada la palabra "PAPELERA".

2ª.- NUEVA PAPELERA CON SISTEMA DE PUBLICIDAD PARA LA VIA PUBLICA, que se caracteriza tambien, porque en la parte delantera plana lleva un recuadro rectangular para insertar el anuncio publicitario, con una moldura de sección en forma de U con el lado inferior desmontable para una perfecta y cómoda introducción del citado anuncio.

3ª.- NUEVA PAPELERA CON SISTEMA DE PUBLICIDAD PARA LA VIA PUBLICA, que se caracteriza asimismo, porque la parte inferior, de forma redondeada, tiene una puerta de extracción con sus correspondientes goznes y cerradura.

4ª.- NUEVA PAPELERA CON SISTEMA DE PUBLICIDAD PARA LA VIA PUBLICA.

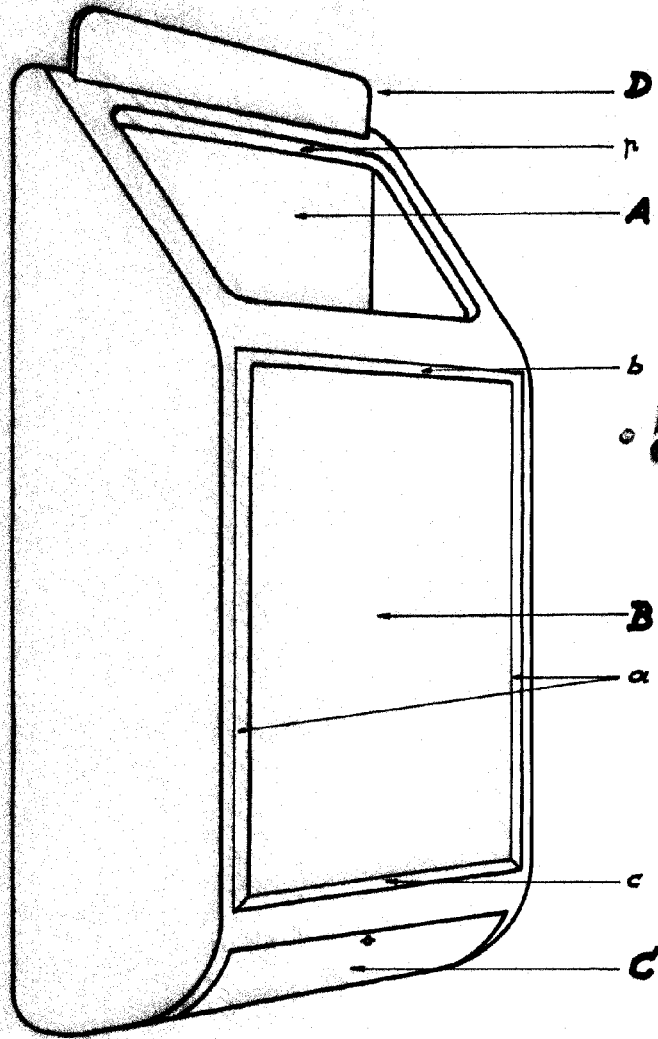
Todo cual queda descrito en la presente Memoria, que se compone de tres hojas mecanografiadas por una sola cara y figura en dibujos adjuntos.

Madrid 21 de Septiembre de 1956

*El Sr. D. Juan López*

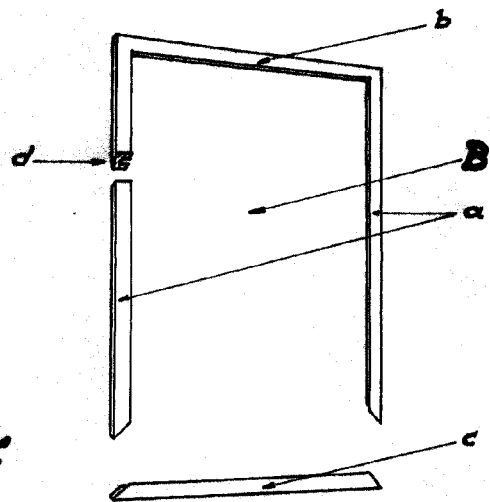
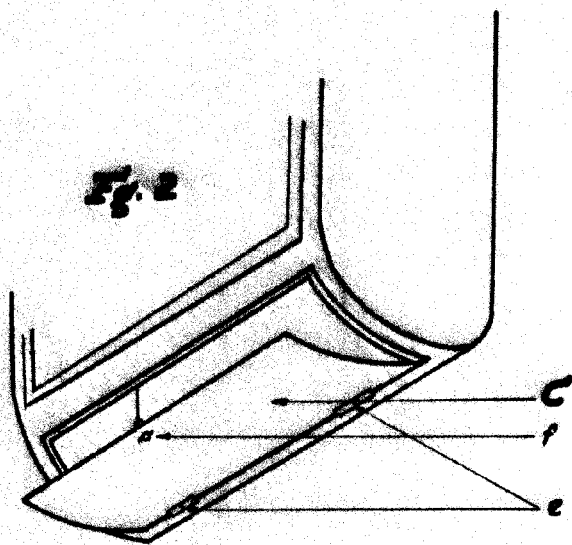


Fig. 1



56244

Fig. 3



*M<sup>o</sup> Dolores Ortiz Sánchez*