

56235



15 SEP 6

MEMORIA DESCRIPTIVA

del Modelo de Utilidad, por 20 años, solicitado a favor de Don Rafael de ORUS Navarro, Don Armando ESPINOSA García y Don Manuel DIAZ de San Pedro, de nacionalidad Española, residentes en Barcelona, calle de Dos de Mayo numero 288, por: " UN CLICHÉ PERFECCIONADO PARA ESTAMPACION SERIGRAFICA ".

El presente Modelo de Utilidad hace referencia a un cliché perfeccionado para estampación serigráfica.

Sabido és que los clichés para estampación serigráfica están constituidos por un cliché de seda o tejido análogo de ma-  
5 lla fina, el cual tratado con una gelatina sensibilizada, permite obtener clichés con los dibujos o leyendas que conven- gan.

Este cliché queda adherido por sus bordes a un marco o bas-  
10 tidor de una cierta altura constituyendo entre ambos una cubeta en cuyo interior se deposita la tinta, la cual se hace fluir a través del cliché por medio de un rastrillo.



En los dibujos de la hoja adjunta y a título de ejemplo se representa un caso particular de realización práctica del presente Modelo de Utilidad, mostrando la figura 1, un corte trans  
45 versal, la figura 2 una vista en perspectiva y, finalmente, la figura 3 una variante que muestra las posibilidades de adaptación del mismo a superficies no planas.

Siguiendo los diseños, vemos el cliché constituido esencialmente por un tejido de malla muy fina -1- unido por sus  
50 bordes a los de un bastidor -2- de forma sensiblemente rectangular o cuadrada a cuyo borde superior queda unida una tapa -3 que forma con el conjunto de cliché -1- y bastidor -2- una cámara -4- completamente cerrada en cuyo interior y precisamente encima del cliché -1- se deposita la tinta -5-.

A la tapa -3- y atravesándola lleva un conducto -6- procedente de un dispositivo de presión complementaria en este caso una botella -7- de aire comprimido, que a través de un dispositivo apropiado y las correspondientes válvulas y manorreductores -7'-7'', producen una presión en el interior de la cámara -4- que obliga a la tinta -5- a fluir a través de la malla del tejido que constituye el cliché -1-. Para evitar retrocesos de la tinta a través de la malla la cámara -4- cuenta con una válvula de admisión -8- dispuesta precisamente en la tapa -3-, la cual al originarse una pequeña depresión en  
60 el interior de dicha cámara -4- se abre dando entrada al aire preciso para restablecer el equilibrio de presiones.

En la figura 3, vemos una variante del marco -2'- que presenta en dos de sus lados paralelos una zona cóncava -9- para adaptarse a una superficie sensiblemente cilíndrica.

70 Se fabricará el cliché perfeccionado descrito con los materiales apropiados a cada uno de los elementos que lo integran



variando sus dimensiones, forma y acabado y en general, cuantos detalles no alteren, cambien o modifiquen su esencialidad.

===== N O T A =====

75 Se reivindica como objeto de este Modelo de Utilidad:-

1º.-Un cliché perfeccionado para estampación serigráfica, que esencialmente se caracteriza por un bastidor provisto de una-tapa que determina junto con el cliché una cámara hermética - en comunicación con un dispositivo complementario para la pro-  
80 ducción de presiones sobre la masa de tinta contenida en el cliché a la que obliga a fluir en la cantidad precisa para - producir cada vez una estampación.

2º.-Un cliché perfeccionado para estampación serigráfica, se-  
gún reivindicación 1º., que se caracteriza por un dispositivo  
85 complementario de presión mecánica o hidráulica unido por un conducto a la cámara formada por el propio cliché.

3º.- Un cliché perfeccionado para estampación serigráfica, se-  
gún reivindicaciones anteriores, caracterizado por una válvu-  
la de admisión establecida en la tapa de la cámara constituí-  
90 da por el propio cliché para regularizar las presiones del interior de la cámara en el momento de producirse la aspiración, según el tipo de elemento complementario de presión que se utilice.

4º.- Un cliché perfeccionado para estampación serigráfica .

95

C O N S T A la presente memoria des -

56235

- 5 -

1596



96 criptiva de cinco hojas foliadas y escritas por una sola cara.

Barcelona, 15 de Septiembre de 1956.

P. A.

M. LLORT

P. P. *H. H. H.*



Fig. 1

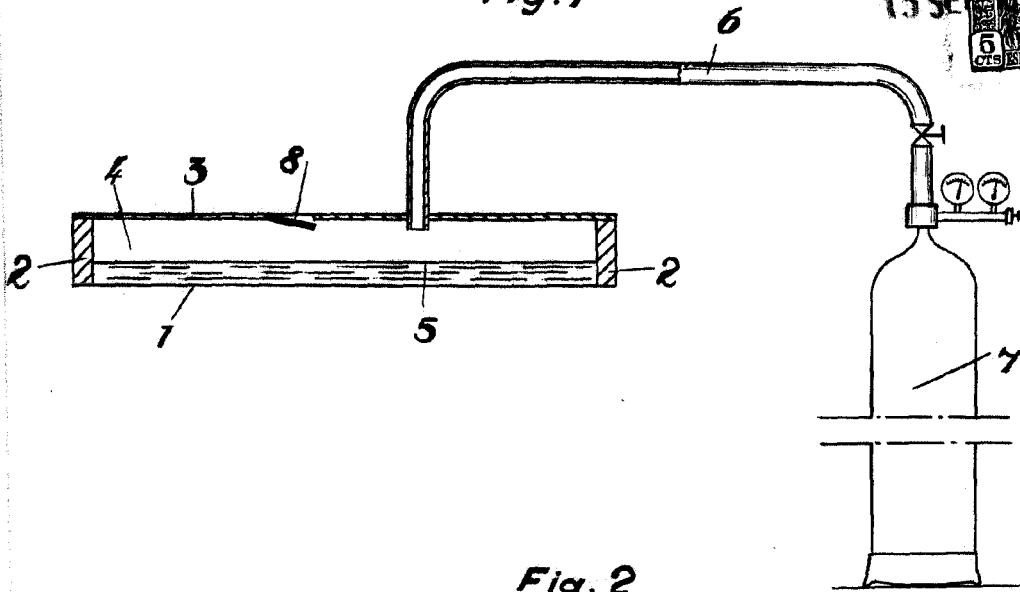

Fig. 2

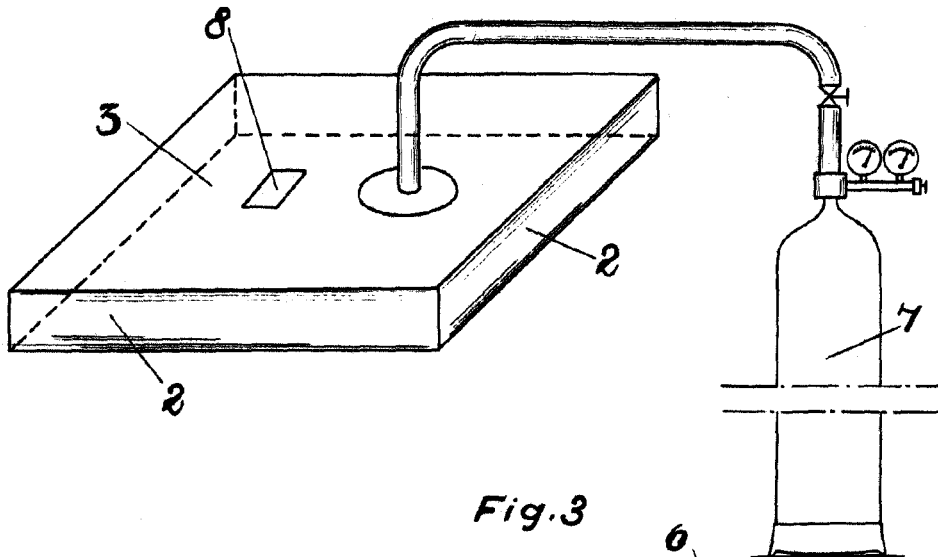
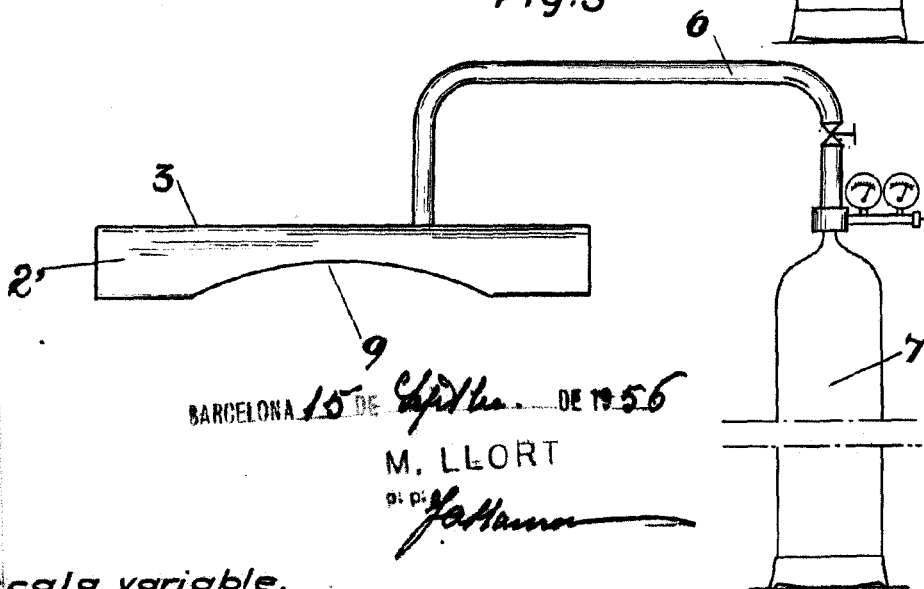

Fig. 3



BARCELONA 15 DE *Septiembre* DE 1956

M. LLORT

DI. DE

*J. Llorca*

Escala variable.