

•56183



M O D E L O  
D E  
U T I L I D A D

a favor de FABRICA DE ARTICULOS DE MATERIAL AISLANTE,  
S. A., domiciliada en Cornellá de Llobregat (Barcelona),  
calle Mártires de la Santa Cruzada, 125, por "CIERRE PA-  
RA ENVASES".

- . -

MEMORIA DESCRIPTIVA

La presente invención se refiere a un cierre pa-  
ra envases, especialmente propio para cajas de plástico  
y otras similares, como por ejemplo las destinadas a  
fiambreras y artículos análogos, que se caracteriza por  
5. lo cómodo y práctico que resulta su manipulación a la par  
que por la seguridad que ofrece.

El indicado cierre consiste esencialmente en dos  
aletas solidarizadas a los bordes de la boca del envase  
a cerrar y montadas correspondientemente, las cuales lle-  
10. van practicadas en lugar apropiado de su contorno y en

• 56183 '2



5. posición coincidente sendas entallas. Una de dichas aletas presenta en su cara externa, sobre la entalla, un refundido de forma adecuada, en tanto que la otra aleta lleva montado, sobre un eje transverso a su entalla, un vástago basculante, en cuyo extremo va unido elásticamente un botón susceptible de ser acoplado, por basculamiento del vástago en el interior de las entallas, sobre el refundido de la cara externa de la otra aleta.

10. Para la mejor comprensión de cuanto se indica en la presente memoria descriptiva, se acompaña un dibujo en el que tan sólo a título de ejemplo, se representa un caso práctico de realización de un cierre de las características indicadas.

15. En dicho dibujo, la figura 1 muestra una vista en perspectiva del cierre montado sobre los bordes de una caja seccionada; la figura 2 representa una vista de la sección correspondiente al plano diametral de las entallas, estando cerrada la caja y puesto el cierre; y en la figura 3 se observa una vista análoga a la anterior también con la caja cerrada pero sin poner el cierre.

20. El indicado cierre está constituido por dos aletas -1- y -2- montadas correspondientemente y solidarizadas a los bordes -3- y -4- de la boca del envase -5- a cerrar, cuyas aletas llevan practicadas en su parte frontal sendas entallas -6- y -7- que determinan al yuxtaponerse las aletas (figuras 2 y 3) una entalla única. La aleta -1- presenta en su cara externa superior, abarcando ambos bordes de la entalla -6-, un refundido -8- de perfil esférico. La aleta -2- lleva dispuesto en su entalla -7- un eje

•56183



transverso -9- sobre el cual va montado en forma basculante un vástago -10- en cuyo extremo va unido elásticamente, por intermedio de un resorte -11-, un botón esférico -12-.

5. Como se deduce de la descripción hecha y por la observación del dibujo, la forma de cerrar el envase por medio del cierre objeto de la invención es la siguiente: se yuxtaponen los bordes -3- y -4- de la boca del envase -5-, con lo cual y como se dijo anteriormente las entallas -6- y -7- determinan una entalla única, en la que se hace bascular, hacia la aleta -1-, al vástago -10- hasta que el botón extremo -12- quede situado sobre el refundido -8-, en cuyo momento se suelta dicho botón -12-, por el que previamente se llevó el vástago a la posición superior y bajo la acción del resorte -11- queda asentado dicho botón -12- en el refundido -8- y con ello cerrado el envase.
- 10.
- 15.

- Como puede observarse, la manipulación es en extremo práctica y cómoda de efectuar y el cierre ofrece seguridad, cualidades que recomiendan su adopción para el cierre de toda clase de envases y particularmente para las cajas de plástico como las destinadas a fiambreras, hueveras y otros artículos análogos.
- 20.

- Se comprende que serán independientes del objeto de la invención los materiales empleados en el cierre, así como la forma y dimensiones, tanto absolutas como relativas de sus elementos constitutivos y, en general, todo cuanto no afecte a su esencialidad.
- 25.



• 56183

N O T A

Se reivindica como objeto del presente modelo de utilidad:-

1. Cierre para envases, que se caracteriza por estar constituido por dos aletas montadas correspondientemente y solidarizadas a los bordes de la boca del envase a cerrar, cuyas aletas llevan practicadas, en lugar apropiado de su contorno, sendas entallas, determinativas de una única por yuxtaposición de aquellas, estando dotada una de dichas aletas, en su cara externa y sobre la entalla, de un refundido de perfil adecuado, en tanto que la otra aleta lleva montado, sobre un eje transversal a su entalla, un vastago basculante, en cuyo extremo va unido elásticamente un botón susceptible de ser acoplado, por basculamiento del vástago en el interior de las entallas, sobre el refundido de la cara externa de la otra aleta.
- 5.
- 10.
- 15.

2. Cierre para envases.

La presente memoria consta de cuatro hojas foliadas, escritas a máquina por una sola cara.

Barcelona, a 12 de septiembre de 1956.

FABRICA DE ARTICULOS DE  
MATERIAL AISLANTE, S. A.

p.a.



2.582

56183

Fig. 1

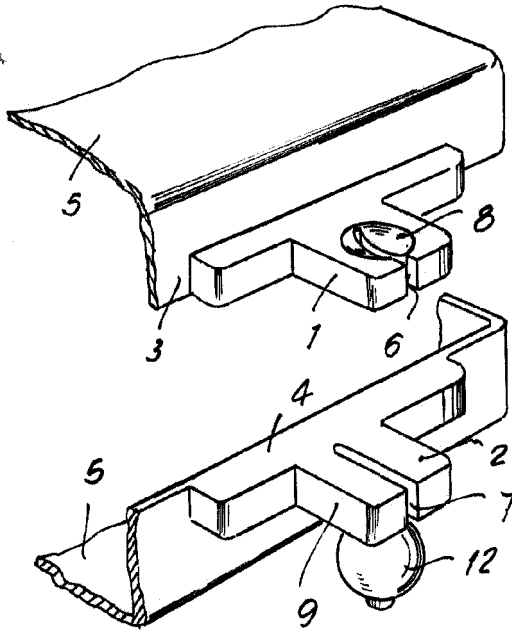

Fig. 2

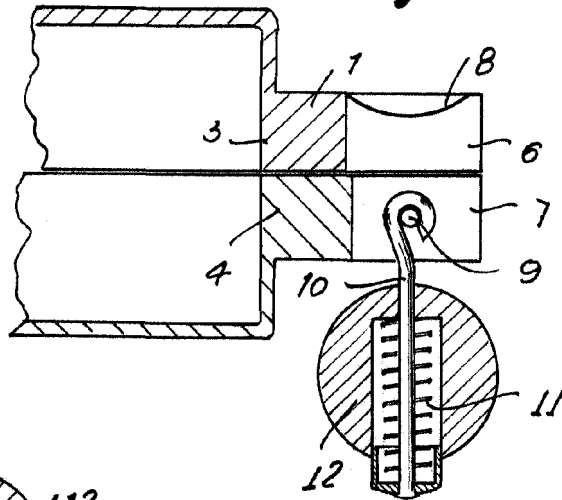
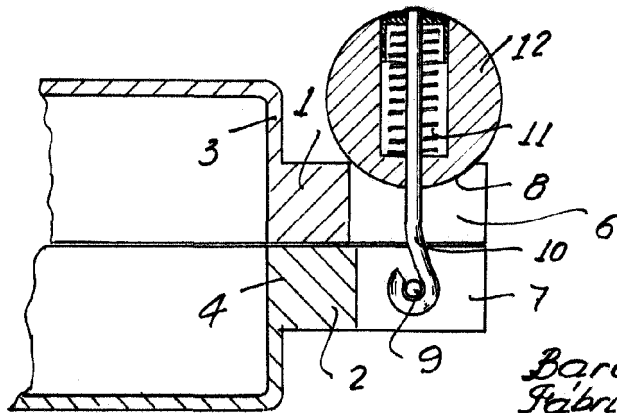

Fig. 3



Barcelona, 12 Septiembre, 1956  
Fabrica de Articulos de  
Material Aislante, S. A.

R.A.