



•56181

M O D E L O
D E
U T I L I D A D

a favor de EXCLUSIVAS INDUSTRIALES, S. A., entidad española, domiciliada en Barcelona, calle Roger de Flor, 84 por "JUGUETE SONORO CON MOVIMIENTO".

- . -

MEMORIA DESCRIPTIVA

La presente invención se refiere a un juguete de constitución simple, aunque de características tales que lo hacen sumamente atractivo.

5. En el juguete de referencia concurren varias cualidades, además de la simplicidad ya aludida, cuales són:

a) Efectos de tipo visual, ya que su desplazamiento imita con suma perfección el andar de un animalito, a la par que el movimiento de varios de sus miembros;
y

10. b) Otros de tipo auditivo, logrados al producir



el juguete, un sonido intermitente semejante al gruñido de ciertos animales.

5. El juguete en cuestión está constituido por un cuerpo de material adecuado que imita el de un animal a excepción de las extremidades traseras, las cuales están representadas por otra pieza arqueada, articulada a la primera de modo que pueda bascular, un ángulo determinado por una canaladura practicada en el primer cuerpo y que sirve de guía a un vástago o saliente solidario del cuerpo basculante.

10.

El cuerpo delantero posee un par de ruedas giratorias en cuyo eje va solidarizada una rueda parcialmente dentada, contra cuyo perfil dentado incide el extremo libre de una lengüeta provista de un acodamiento que está en contacto con una membrana vibratoria que obtura una pequeña cámara de resonancia practicada en el cuerpo.

15.

El propio eje lleva solidaria una rueda montada excéntricamente alrededor de la cual queda acoplada al extremo de una varilla, que por su extremo opuesto va solidarizada a una pieza que sobresale al exterior del cuerpo del animal simulando el hocico del mismo.

20.

El cuerpo trasero por su parte, va montado sobre un segundo par de ruedas, excéntricas y defasadas, de forma que al desplazarse el animal sobre los dos pares de ruedas, la excentricidad defasada de las ruedas traseras provoca la basculación de la pieza que simula las extremidades posteriores, cuya pieza lleva ado-

25.



sado un elemento flexible simulando la cola del animal.

Para la mejor comprensión de cuanto queda descrito en la presente memoria descriptiva, se acompaña un dibujo en el que, tan sólo a título de ejemplo se representa un caso práctico de realización del objeto de la invención.

5.

En dicho dibujo, la figura 1 es una vista en perspectiva del juguete; la figura 2, muestra una vista en sección longitudinal del mismo; y la figura 3 es un alzado de la pieza posterior marcando la oscilación de la misma.

10.

El juguete sonoro con movimiento objeto de la invención está representado en el aludido dibujo por un cuerpo -1- de material adecuado y que representa el cuerpo de un animal, a excepción de las extremidades inferiores las cuales están representadas por una segunda pieza arqueada en "U" -2-, articulada a la primera por medio del eje -3- de modo que la misma pueda bascular un cierto ángulo determinado por una acanaladura asimismo arqueada -4- practicada en el cuerpo -1- en cuyo interior se desliza un pequeño vástago -5- que a tal fin posee la pieza basculante -2-.

15.

20.

Dicho juguete se desliza sobre un par de ruedas -6- montado en el cuerpo anterior -1-, en cuyo eje -7- va solidarizada una rueda -8-, provista de un sector dentado -9- sobre el cual incide el extremo libre de una lengüeta -10-, provista de un acodamiento -11- en contacto con una lámina vibratoria -12- que obtura

25.

.56181

12 S



una pequeña cámara de resonancia -13- practicada en el cuerpo -1-.

5. Asimismo el eje -7- de las ruedas delanteras -6- lleva solidarizada una rueda -14- montada excéntricamente y a cuyo alrededor va acoplado el extremo de una varilla -15- cuyo extremo opuesto va unido a una pieza -16- que sobresale al exterior del cuerpo -1- y que simula el hocico del animal.

10. Por su parte el cuerpo -2-, que imita las extremidades inferiores del animal, posee un segundo par de ruedas -17- montadas excéntricamente y defasadas así como una prolongación o elemento flexible -18- que representa la cola del animal.

15. Como elementos complementarios se prevén un bramante -19- unido al cuerpo -1- por un gancho -20-, con el fin de comunicar movimiento o desplazar al animal de juguete.

20. Los distintos movimientos y efectos que se producen al desplazar al mismo sobre sus dos pares de ruedas son los siguientes:

25. El sector dentado -9- de la rueda -8- incide de forma intermitente sobre la lengüeta -10- produciendo un ruido que imita el gruñido de un animal, a lo que contribuye la membrana vibratoria -12- que obtura la caja de resonancia -13-. Asimismo la rueda excéntrica -14- montada sobre el eje -7- de las ruedas delanteras -6- comunica un desplazamiento alternativo y axial a la varilla -15- el cual lo transmite a la pieza -16- que simula el



hocico del animalito, con lo cual éste parece husmear.

- El defasado de las ruedas posteriores -17- comunica una basculación alternativa de la pieza -2- (representativa de las extremidades inferiores del animal),
5. alrededor del eje -3-, cuya basculación viene guiada por la acanaladura arqueada -4- en la que se desliza el saliente -5-. Con ello el animal parece andar al compás de sus gruñidos. Tal basculación de la pieza -2- provoca la oscilación del elemento flexible -18- o
10. cola, siendo el conjunto de efectos de gran similitud con las principales características del animal representado.

- Todo ello redundando en un mayor atractivo del juguete, que, por la descripción hecha, puede observarse que es sumamente sencillo y económico.
- 15.

- Serán independientes del objeto de la invención los materiales empleados en la construcción de los distintos elementos que la integran, formas y dimensiones, animal representado, así como cuantas variaciones puedan introducirse, siempre y cuando las mismas no alteren, cambien o modifiquen la esencialidad de la invención.
- 20.

- . -

N O T A

Se reivindica como objeto del presente modelo de utilidad:-

12 SEP



56181

1. Juguete sonoro con movimiento, que se caracteriza esencialmente por el hecho de que el mismo está constituido por un cuerpo de material adecuado el cual representa el de un animal, a excepción de sus extremidades inferiores representadas por un segundo cuerpo arqueado en "U", articulado al primero de forma que pueda bascular un cierto ángulo limitado por una a canaladura arqueada practicada en el cuerpo anterior y la cual sirve de guía y tope a un saliente que posee el cuerpo basculante, cuyo juguete se desliza sobre dos pares de ruedas, uno montado en el cuerpo delantero y el segundo acoplado en el cuerpo basculante, las ruedas de cuyo par posterior van montadas excéntricamente y defasadas, mientras que en el eje del par anterior de ruedas va solidarizada una rueda provista de un sector dentado, sobre el que incide el extremo libre de una lengüeta provista de un acodamiento en contacto con una lámina vibratoria obturadora de una caja de resonancia, al propio tiempo que sobre el mismo eje va montada excéntricamente una rueda a cuyo alrededor se acopla el extremo de una varilla unida por su extremo opuesto a una pieza saliente al exterior y simulando un miembro del animal.
5. 10. 15. 20.

2. Juguete sonoro con movimiento.

- La presente memoria consta de seis hojas foliadas, escritas a máquina por una sola cara.
- 25.

Barcelona, a 12 septiembre de 1956.

EXCLUSIVAS INDUSTRIALES, S.A.

p.a.

56181² SEP.



Fig. 1

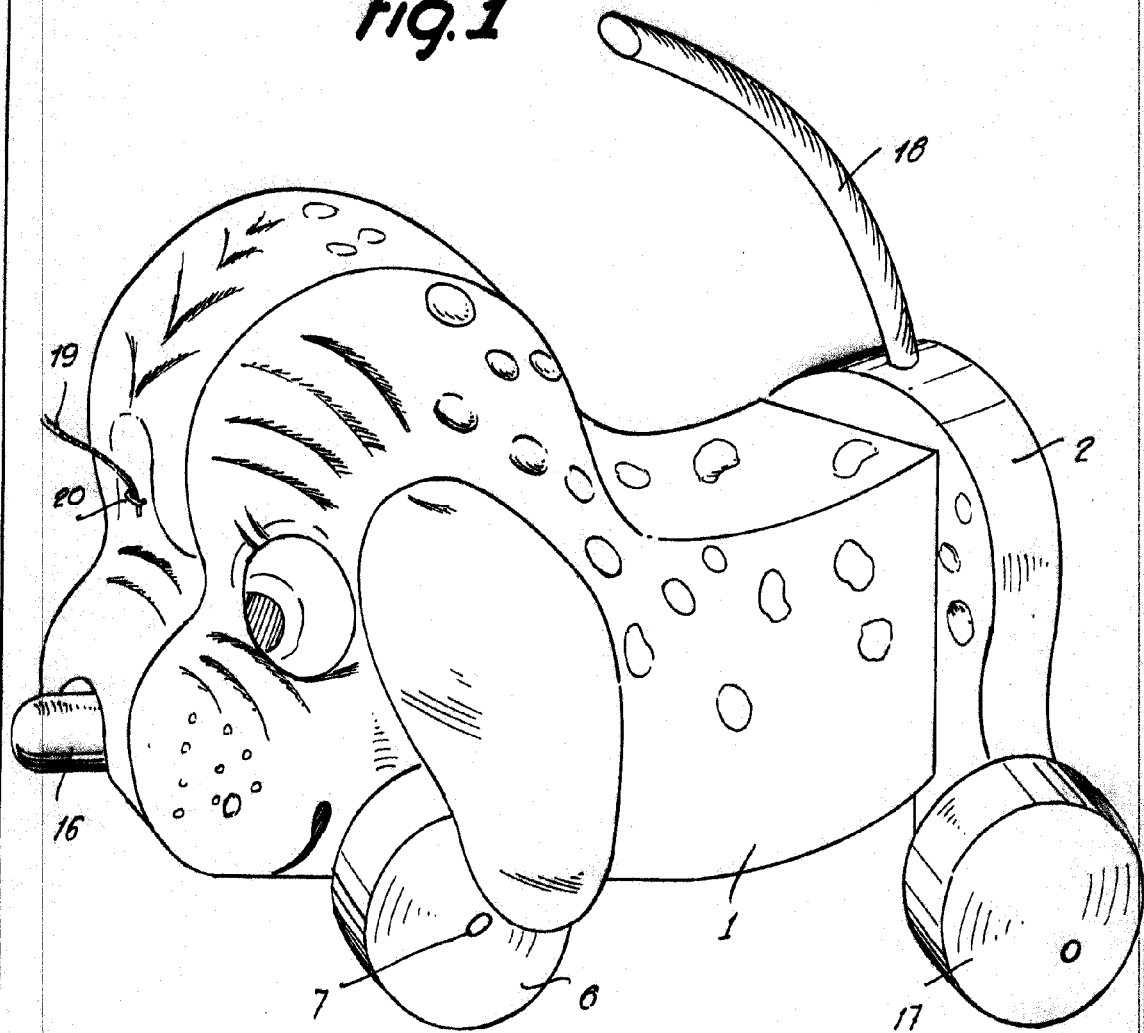

Barcelona, 12 Septiembre 1956
Exclusivas Industriales, S. A.
i.a.

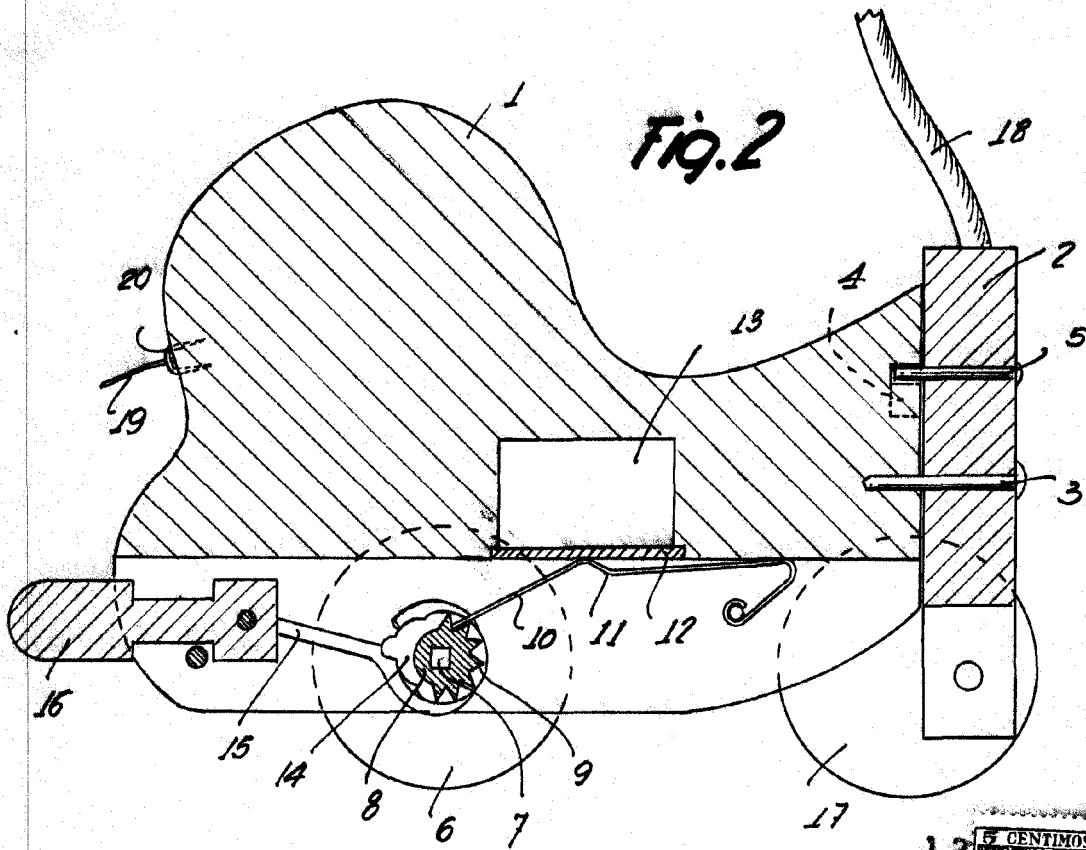

Fig. 2

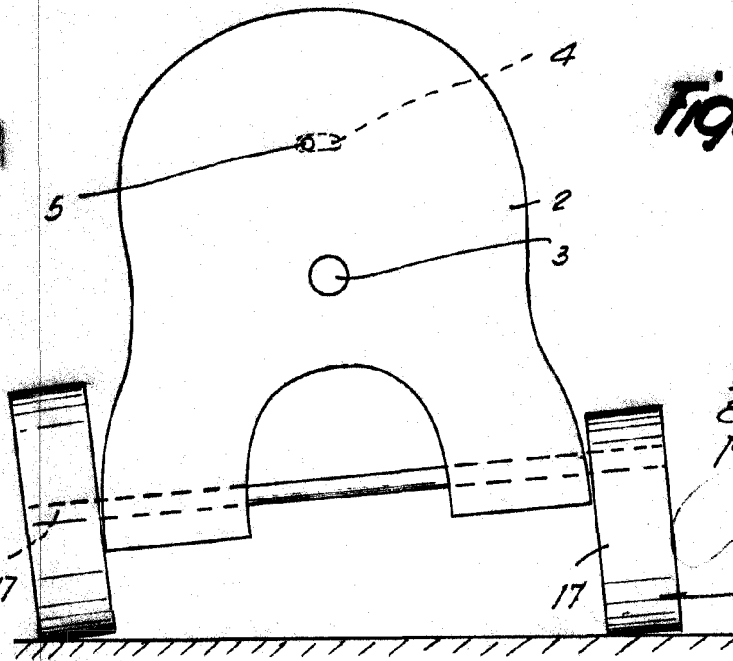
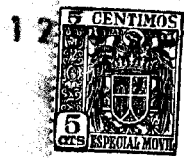

Fig. 3



56181

*Barcelona, 12 Septbr. 1958
Exclusivas Industriales, S.A.
r.a.*