

56177

MODELO DE UTILIDAD

per "Un armazón de sillón"

a favor de Doña Francisca Bruguera Colominas, de nacionalidad española, domiciliada en Barcelona, Avenida Generalísimo Franco, nº 476.

MEMORIA DESCRIPTIVA

Se refiere el presente modelo de utilidad a un armazón de sillón, que siendo preferentemente de material metálico, permite por su particular estructura, la superponibilidad de unidades idénticas a efectos de poder ser almacenados en cantidad ocupando un reducido espacio.

En la hoja de dibujos anexa a la presente memoria, aparece representado el armazón que nos ocupa, mostrándole en perspectiva su figura única.

15 Constituye el armazón de referencia, dos montantes delanteros, uno en cada lado, que siendo rectos, paralelos e inclinados hacia atrás y viniendo solidarizados entre sí por

un travesaño horizontal 1 al nivel del asiento, determinan: desde dicho travesaño hacia abajo, las patas delanteras 2-2' y desde el mismo hacia arriba, las ramas ascendentes 3-3' que a conveniente altura se doblan hacia atrás configurando los apoyos 5 horizontales 4-4' de los brazos, cuales apoyos quedan al aire o sea sin fijación posterior, dándose la circunstancia de arrancar del travesaño 1 hacia arriba y cerca de los montantes, respectivas curvaturas 5-5' inversivas de sentido que se prolongan en línea recta formando las patas traseras 6-6' asimismo inclinadas y paralelas cuya separación entre sí es más pequeña que la de los montantes, estando solidarizadas entre sí por otro travesaño horizontal 7 situado al mismo nivel que el 1 que solidariza a los montantes delanteros, siendo ambos travesaños 1 y 7 apoyo sobre el que va fijada otra pieza que configura una base horizontal cuyas ramas 8-8' fijadas con centraje simétrico, convergen ligeramente hacia atrás para luego doblarse hacia arriba formando dos ramas paralelas 9-9' que enlazando a conveniente altura 10, están situadas en un mismo plano algo inclinado hacia atrás.

20 El asiento cualquiera 11 del sillón, es de anchura algo menor que la separación entre sí de los montantes laterales, viniendo fijado sobre la base horizontal de apoyo que determinan las ramas 8-8' e los travesaños 1-7, y el respaldo también cualquiera 12, va fijado sobre las ramas paralelas ascendentes 9-9' en que se prolonga la referida base.

En la ejecución práctica del modelo según queda descrito, podrá ser cualquiera apropiado el material metálico constitutivo del armazón a que el mismo se refiere, pudiendo asimismo variar los medios utilizados para solidarizar entre sí sus 30 diversas piezas y la naturaleza, perfil y demás características

del asiento y del respaldo fijados al mismo.

N O T A

Se reivindica como objeto del presente modelo de utilidad:

- 5 1º.- Un armazón de sillón, que permitiendo la superponibilidad de unidades idénticas, se caracteriza por el hecho de constituirle dos montantes delanteros, uno en cada lado, que siendo rectos, paralelos e inclinados, vienen solidarizados entre sí por un travesaño horizontal al nivel del asiento, deter-
- 10 minando desde dicho travesaño hacia abajo las patas delanteras y desde dicho travesaño hacia arriba las ramas ascendentes que a conveniente altura se doblan hacia atrás configurando los apoyos horizontales de los brazos, cuales apoyos quedan al aire o sea sin sujeción posterior, dándose además la circunstancia de arran-
- 15 car del travesaño referido, hacia arriba y de cerca de los montantes que une, respectivas curvaturas inversoras de sentido que se prolongan en línea recta formando las patas traseras asimismo inclinadas y paralelas cuya separación entre sí es menor que la de los montantes, estando las referidas patas traseras a su vez
- 20 solidarizadas entre sí por otro travesaño horizontal situado al

mismo nivel que el que solidariza a los montantes delanteros, determinando ambos travesaños un apoyo sobre el que va fijada otra pieza que configura una base horizontal cuyas ramas fijadas a los travesaños con centraje simétrico, convergen ligeramente hacia atrás para luego doblarse hacia arriba formando dos ramas paralelas y algo inclinadas que enlazan a conveniente altura, siendo todo ello apropiado para fijar en la referida base de apoyo, un asiento cualquiera cuya anchura es algo menor que la separación entre sí de los montantes delanteros, y en las ramas paralelas ascendientes, un respaldo asimismo cualquiera.

2º.- UN ARMAZON DE SILLON.

Y todo cuanto afecte a la esencialidad de lo mostrado en el adjunto dibujo y descrito en la presente memoria que consta de cuatro hojas foliadas y mecanografiadas por una sola cara.

Barcelona, 12 de Septiembre de 1.956

Dña. FRANCISCA BRUGUERA COLOMINAS

P/a.



•56177

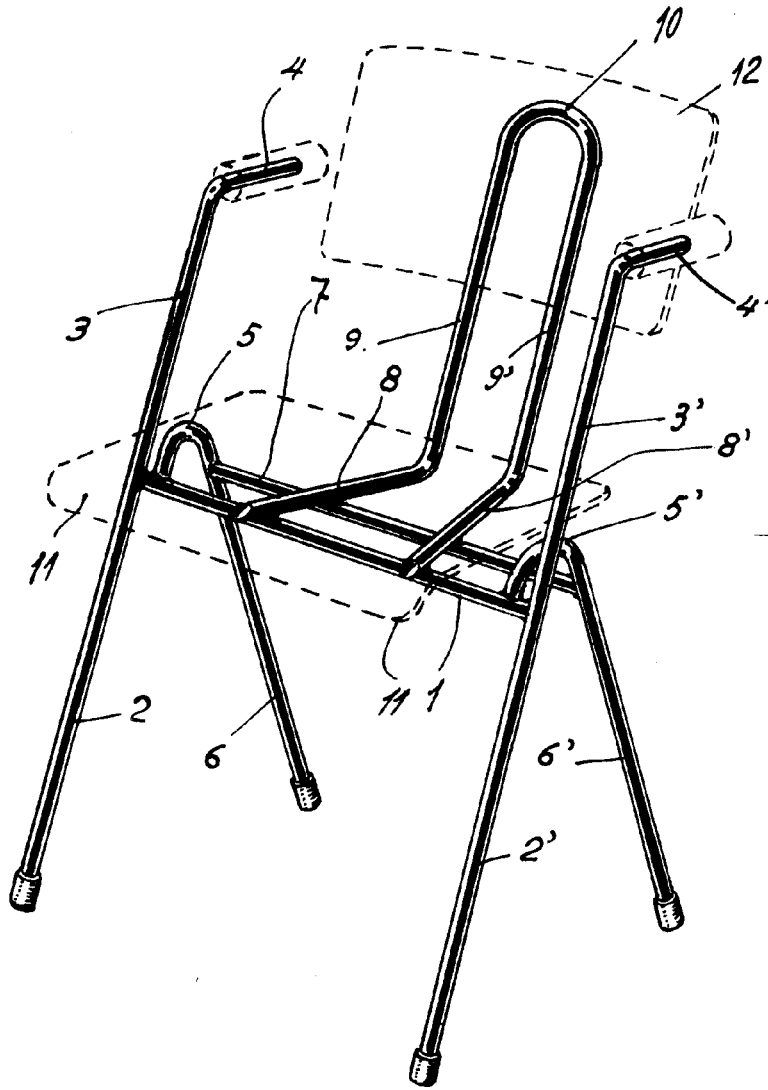

BARCELONA, 12 SEPTIEMBRE DE 1956.
P. R.

ESCALA VARIABLE