

.56175

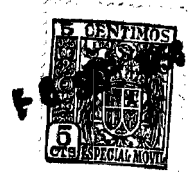

MODELO DE UTILIDAD

por 20 años

por "UN ESTUCHE PERFECCIONADO PARA PRENDAS DELICADAS",  
a favor de D. Luis Farré Montañá, de nacionalidad espa  
ñola, domiciliado en Tarrasa (Barcelona), Irineo, 3.

=====

MEMORIA DESCRIPTIVA

Existen una serie de prendas, extremadamente deli  
cadas, tales como medias de nylon, en las que es funda  
mental evitar que rocen con superficies irregulares y  
por supuesto, aristas vivas, ya que de lo contrario,  
5. existe el peligro de que se enganchen algunas de sus  
fibras, con el consiguiente deterioro.

Bajo esta idea se ha realizado el presente estuche,  
el cual se forma partiendo de una lámina con uno de sus  
bordes doblado sobre sí mismo, haciéndose el estuche de  
10. modo que el borde doblado constituya la entrada del mis



mo con la doblez hacia el exterior. Se prevé además una tapa adecuada que tampoco tiene aristas vivas en contacto con las prendas del estuche, quedando retenida por un anillo de goma elástico.

15. Para mejor comprensión se adjuntan unos dibujos de una de sus posibles realizaciones, en los que, a título de ejemplo, se ha supuesto un estuche de forma prismática rectangular.

20. La figura I muestra los diversos componentes del estuche, a saber, la caja -1- con su borde -2- rebatido hacia fuera, teniendo unas entallas -3- con escotadura circular -5- y embocadura convergente -6-, para la entrada y retención de una gomita elástica -4- y, finalmente, una tapa -8- que ajusta en la abertura del estuche, la
25. cual, tal como se indica en la figura II, está formada por una lámina rectangular que tiene en sus lados mayores dos pestañas -9- de mayor longitud que el propio rectángulo, cuyos extremos -10- se doblan en ángulo recto, formando parte de las paredes laterales menores que se
30. completan con las pestañas dobles -11- de contorno ligeramente trapezoidal, las cuales se doblan envolviendo a -10-, teniendo esta disposición la ventaja de que los excesos -12- debidos a la forma trapezoidal, rozan contra las pestañas -9-, impidiendo que se deshaga el montaje de
35. la tapa, no precisándose ninguna grapa ni tan siquiera de encolado.

40. La figura III es el estuche cerrado, observándose que la goma -4- impide la salida de la tapa -5- por estar enlazada simultaneamente en las entallas -3- de los dos lados mayores del borde superior de -1-.

Todo cuanto no afecte, altere, cambie o modifique



la esencia del estuche descrito, será variable a los efectos del actual Modelo.

N O T A.

45. Se reivindica como objeto de este registro por Mo  
delo de utilidad:

1. - Un estuche perfeccionado para prendas delicadas, caracterizado por estar formado por una caja cuya ab  
ertura de entrada tiene el borde rebatido hacia fuera, existiendo unos cortes con escotadura circular y en  
trada convergente, en la parte central de los lados mayores, completándose el estuche con una tapa que ajusta a la boca de entrada, quedando retenida por un anillo de goma elástico.

55. 2. - El propio estuche de la reivindicación anterior, caracterizado porque la tapa está formada por una lámina rectangular con dos largas pestañas en sus lados mayores, dobladas en ángulo recto y cuyos extremos a su vez también están doblados en ángulo recto, respecto las mismas pestañas, teniendo los lados menores del rectángulo unas pestañas dobles, de contorno ligeramen  
60. te trapezoidal que se doblan envolviendo los extremos de las primeras.

Sean cuales fueren las circunstancias que concurren en la esencialidad del Modelo de utilidad definido en las anteriores reivindicaciones, cual objeto es:

3. - "UN ESTUCHE PERFECCIONADO PARA PRENDAS DELICADAS".

Consta la presente memoria de cuatro hojas foliadas, mecanografiadas por una sola cara y del dibujo unido a la misma.

70. Barcelona, seis de septiembre de mil novecientos

56175

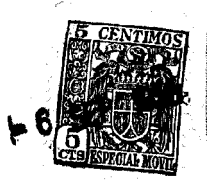

cincuenta y seis.

P.A. de D. Luis Farré Montaña,

L. DURÁN  
P. P.

A large, stylized handwritten signature in black ink, written over the typed name 'L. DURÁN'.

N

56175.6

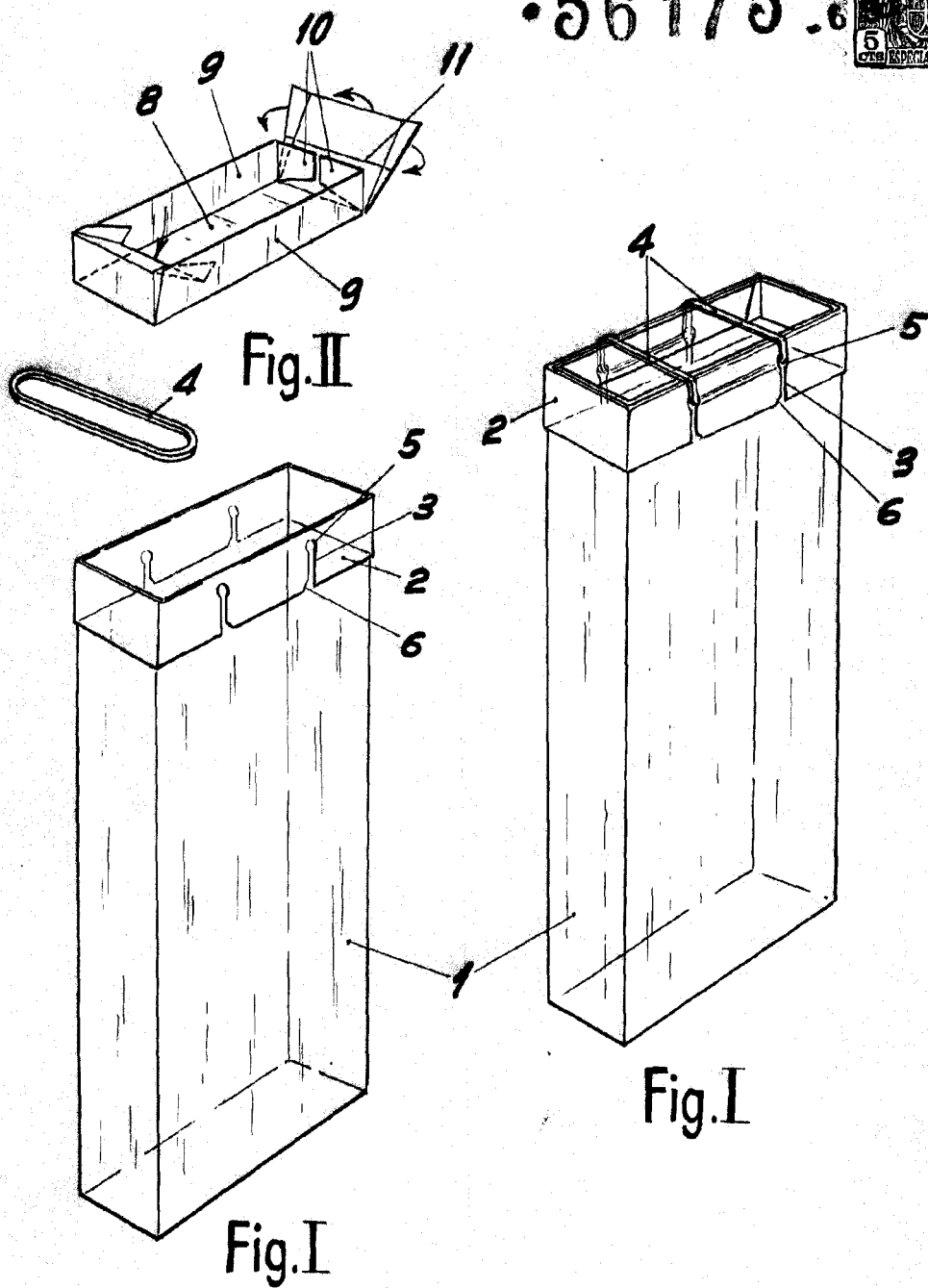

BARCELONA, 6 SEPTIEMBRE DE 1956

L. DURAN  
P.P.

ESCALA VARIABLE