

56167



56167

M O D E L O

D E

U T I L I D A D

por V E I N T E años

a favor de Don Casimito Rodríguez Murillo

de nacionalidad española

residente en Mahon (Baleares) Isabel II, 46

por: "PIEZA PARA LA CONFECCIÓN DE CINTURONES, PULSERAS, COLLARES Y SIMILARES"

M e m o r i a d e s c r i p t i v a

5.- Se refiere el presente Modelo de Utilidad, como su enunciado indica, a una pieza para la confección de cinturones, pulseras, collares y similares y está destinado a garantizar a su concesionario la propiedad y el derecho a la fabricación y explotación exclusiva de dicho objeto.

16.- La indicada pieza difiere por completo a las usadas hasta la fecha debido a su especial construcción, mejorando a las conocidas por su simplificación y resultados positivos.

Dicha pieza queda constituida por un cuerpo de material flexible, que independientemente de su



5.- configuración geometrica, ya que se le dotará de la que la práctica pueda aconsejar, tiene dos sectores, uno de mayor tamaño que el otro. El de mayores dimensiones está dotado de un taladro con los bordes redondeados y el menor, de un resalte coincidiendo su forma y tamaño con el taladro antes descrito, ya que al doblar la pieza por su mitad, este ha de encajar en el seño de aquel y retenido fuertemente merced a la acción de unas canales practicadas en toda la periferia del resalte al quedar introducidas en los bordes redondeados del sector hueco.

10.-
15.- Entre uno y otro sector figura un espacio completamente liso que tiene como misión, al ser la zona de pliegue de la pieza, retener en el uno de los bordes redondeados del sector hueco de una segunda pieza a alojar antes del cierre de la primera, repitiendo esta operación hasta el ensamble de la totalidad de las piezas que se deseen retener.

20.-
25.- Para la mejor comprensión de la invención que se preconiza, se acompaña a la presente Memoria una hoja de dibujos, la cual debe de considerarse como ejemplo ilustrativo y nunca restrictivo y en ella tenemos:

Figura 1ª.- Es una vista frontal de la pieza reivindicada y en posición desplegada.

30.-
Figura 2ª.- Son sendas secciones longitudinales de los dos sectores principales que constituyen la pieza.



Figura 3ª.- Es una perspectiva del conjunto

Figura 4ª.- Una sección longitudinal de la pieza una vez plegada para su uso.

En dicha figuras, toda la numeración tiene igual valor detallandose a continuación:

5.-

1.- Conjunto de la pieza

2.- Sector mayor, dotado de un taladro con sus bordes redondeados.

10.-

3.- Sector menor dotado de un resalte que encaja en el seno del taladro -2-

4.- Espacio liso por donde se plega la pieza, no sin antes haber recibido a una segunda pieza para formar cadena a través del reborde del taladro -2-

15.-

5.-Canal de que va dotado el resalte dispuesto en la pieza -3- a fin de encajar y quedar retenido en el sector -2-.

20.-

El funcionamiento, a la vista de cuanto queda expuesto, es simple en extremo y por tanto huelga su comentario.

25.-

Serán independientes del objeto de la invención, los materiales, formas y dimensiones tanto absolutas como relativas y en general, todos cuantos detalles puedan presentarse, siempre que no alteren, cambien o modifiquen su esencialidad.

N O T A

Se declaran de propiedad y novedad para todo el territorio nacional, sus colonias y dominios, las siguientes

Reivindicaciones

30.-

1.- Pieza para la confección de cinturones, pul-

58167



- 4 -

- 5.- seras, collares y similares, caracterizado por comprender un cuerpo de material flexible que, independientemente de la configuración geometrica, está dividido en dos sectores, uno de mayor tamaño que el otro, estando dotado el primero de un taladro con los bordes redondeados y el segundo de un resalte coincidente en forma y tamaño con el mencionado taladro.
- 10.- 2.-Pieza para la confección de cinturones, pulseras, collares y similares, segun nota anterior, caracterizado porque al resalte se le ha dotado en toda su periferia de una canal a fin de que cuando se aloje el resalte dentro del taladro quede fuertemente aprisionado merced a la acción de los bordes redondeados y flexibles sobre dichas canales.
- 15.- 3.- Pieza para la confección de cinturones, pulseras, collares y similares, segun notas anteriores, caracterizado porque entre uno y otro sector, figura un espacio liso cuya misión es la de alojar y retener a una segunda pieza hasta formar cadena y al ser plegada la anterior.
- 20.-

**4.- PIEZA PARA LA CONFECCION DE CINTURONES,
PULSERAS, COLLARES Y SIMILARES**

Todo ello conforme se describe y reivindica en la memoria que antecede que consta de cuatro hojas escritas por una sola de sus caras y un plano ilustrativo.

Madrid, 17 de Septiembre de 1956

Casimiro Rodríguez Murillo

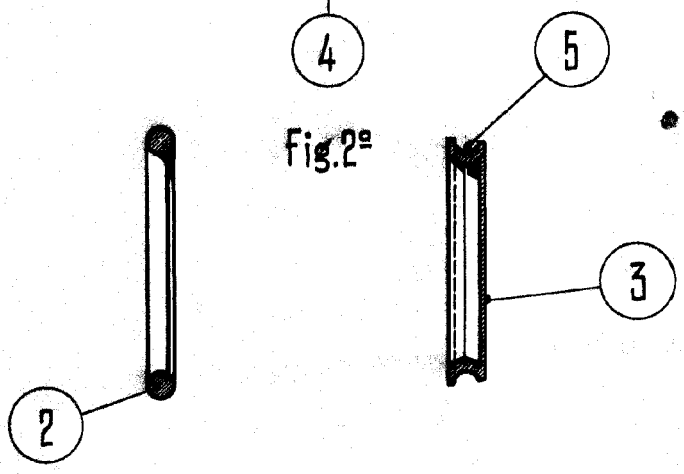
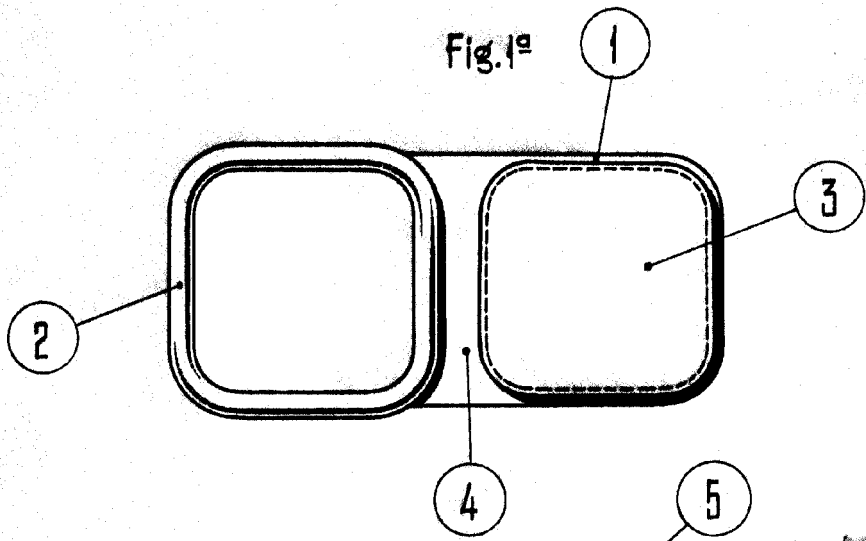

56167

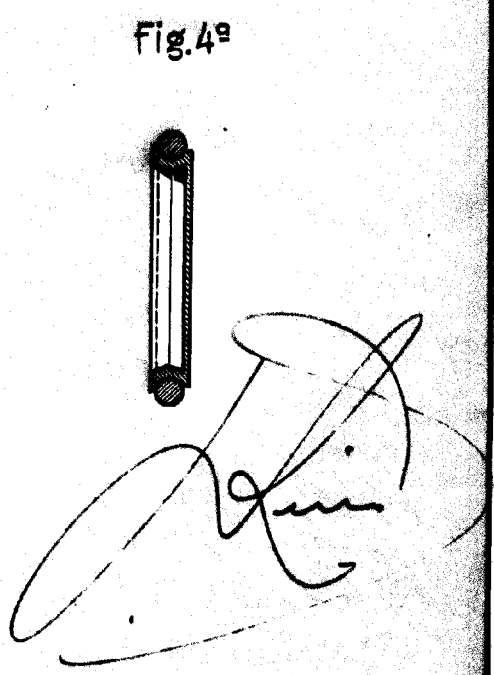
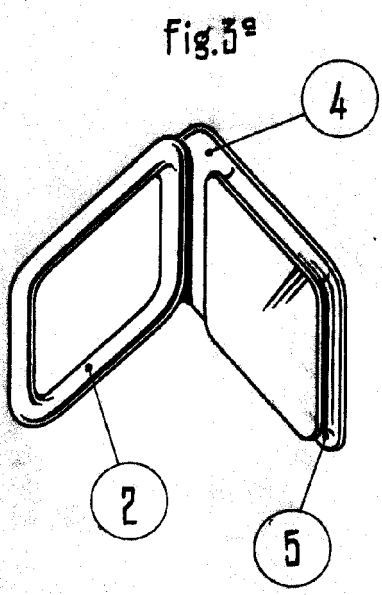

Escala variable