

56160

56160



MEMORIA.

MODELO DE UTILIDAD , solicitado por el ingeniero industrial D. Manuel Rodriguez Gutierrez, residente en Barcelona con domicilio en el Paje. del Crédito 2 pral. referente a un :

5. " sillín-bomba perfeccionado para velocípedos"

EXPOSICION.-

10. Con fecha 3 de Julio del corriente año, solicitamos de la Delegación de Industria de Barcelona cursara a ese Registro una petición de registro referente a un modelo de utilidad de un sillín-bomba para velomotores y bicicletas. Apenas transcurridas unas semanas, aquél modelo ha sido superado por el que constituye el objeto de la presente Memoria, cuya superioridad estriba en no ser necesario levantar el sillín para el accionamiento de la bomba lo que, a mas de una comodidad evidente, implica una simplificación que reduce el costo, como podrá apreciarse por la siguiente:

DESCRIPCION.-

15.
20. Nuestro modelo, como el sillín-bomba original, aprovecha la bomba como tubo de fijación del sillín y se caracteriza por el hecho de no ser necesario levantar éste para accionar aquella, lo que se logra me-

25.



diante una empuñadura giratoria que puede levantarse con un solo dedo por la parte posterior del sillín y hacerla pasar a través de éste por un paso que lleva recortado en el cuero o material de que está compuesto, en la forma que se indica en el dibujo que acompaña a la presente Memoria.

30.

El modelo es tan sencillo, en lo que tiene de esencial y el dibujo tan explicativo que no consideramos necesario añadir mas que , en su figura única:

1) representa el tubo del cuadro del velocípedo.

35.

2) el cuerpo de la bomba.

3) el vástago de la bomba.

4) la empuñadura de la misma en su postura de accionamiento.

40.

5) la empuñadura en su posición normal.

6) el vástago de la empuñadura.

7) el paso de la empuñadura.

8) el cuerpo del sillín.

REIVINDICACION.-

El presente Modelo de Utilidad, reivindica:

- 1º. Un sillín-bomba, caracterizado por el hecho de no requerir el levantamiento o basculación del sillín para el accionamiento de la bomba por estar dotado de un orificio o paso para que la empuñadura de la misma pueda pasar a su través.
- 2º. Un sillín-bomba perfeccionado para velocípedos.

Y cuanto afecte a la esencialidad de lo descrito en la presente Memoria y dibujo que la acompaña.

Barcelona, Septiembre de 1956.

EL PETICIONARIO:

[Handwritten signature]

56160

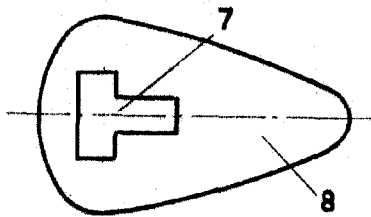
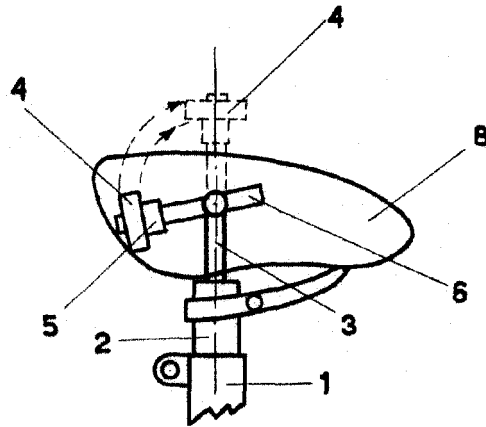

El Peticionario

MANUEL RODRIGUEZ GUTIERREZ