

•56107



MEMORIA DESCRIPTIVA

=====

Correspondiente a la solicitud de registro de Modelo de Utilidad que, por veinte años, se solicita para España y sus Colonias, a favor de Don Benito MANSO ALONSO, de nacionalidad española, residente en San Sebastián (Guipúzcoa), Paseo de Colón número 7 - 5º,-----

p o r

" JABONERA DE SUJECION NEUMATICA "

=====

Es evidente que en los cuartos de baño supone un problema la fijación de la jabonera, ya que sobre el revestimiento de azulejo, que generalmente tienen, es extraordinariamente difícil clavar. Por otra parte no siempre resulta adecuado el lugar primitivamente elegido para la fijación y de mudar su posición queda marcada la pared en el lugar anterior, afeándola considerablemente.

56707

13 SEP. 1949



10 Para conseguir una jabonera de aplicación fácil y sin los inconvenientes apuntados y que además resulte económica, se ha ideado y realizado la jabonera de sujeción neumática que constituye el objeto de la presente Memoria descriptiva y uno de cuyos posibles ejemplos de realización se representa, sin carácter limitativo, en los dibujos adjuntos.

15 La Fig. 1ª es una vista en perspectiva de la jabonera propiamente dicha.

La Fig. 2ª muestra el armazón sustentador de la misma

Y la Fig. 3ª muestra la forma de unión de la jabonera con el dispositivo sustentador de la misma.

20 La jabonera propiamente dicha, de material flexible, está formada por una serie de barras que se unen formando una cazoleta de contención de la pastilla, que se orea perfectamente en ella por el paso del aire entre las barras que la forman. En uno de sus lados, las barras se prolongan por encima del borde de la cazoleta citada y dos de ellas, de mayor sección, presentan en su parte superior unos orificios rasgados (1) y las otras, de posición intermedia entre ellas, unos resaltes posteriores triangulares (2), cuya línea posterior apoya en la pared al fijar a la misma la jabonera.

30 El borde superior de la jabonera (3) está curvado en forma que apoye firmemente sobre la armadura de alambre revestido (Fig. 2ª), la cual sigue el contorno frontal y lateral del borde (3) en forma de U, cuyas ramas al alcanzar la línea posterior del mismo se elevan con una ligera oblicuidad y forman después a cada lado un ángulo recto hacia el interior.

35 En cada uno de los orificios (1) penetra la cabeza de

5-3-17 13 SEP. 1938



40

la ventosa (4) (Fig. 3ª), provista de una perforación perpendicular al eje, en la que penetra la pieza (5) a manera de fiador, impidiendo la salida de la ventosa del citado orificio.

45

Esta pieza (5) es una pieza plana triangular, con el vértice hacia la parte inferior, la cual lleva formando parte de la misma un tubo (6) que sigue la base prolongándose ligeramente fuera de ella y en el cual penetran los extremos del alambre de la armadura (Fig. 2ª), es decir, que la pieza (5) sirve de sujeción a las ventosas (4) y a la armadura (Fig. 2ª), sobre la cual descansa la jabonera (Fig. 1ª), sin posibilidad de que por su flexibilidad ceda al peso de la pastilla, dejándola caer.

50

55

Merced a ésta disposición la jabonera se fija a la pared en el lugar que se desee y con posibilidad de cambiar el emplazamiento sin daño de la misma, merced a la adherencia de las ventosas, y resultando de fácil limpieza y excelente presentación, además de resultar económica.

60

Claro es que el ejemplo de realización descrito y representado podrá cambiar en detalles secundarios de materia, forma, dimensiones y decoración, sin por ello apartarse de sus características fundamentales, según quedan expuestas.

N O T A

65

EN RESUMEN: El Modelo de Utilidad que, por veinte años, se solicita para España y sus Colonias, ha de recaer sobre las siguientes reivindicaciones:

1ª:- " JABONERA DE SUJECION NEUMATICA ", que se caracteriza por estar constituida por la jabonera propiamente dicha, la cual prolonga en sentido ascendiente uno de sus lados mayores, que por la parte posterior lleva unos resal

13 SEP



70

tes triangulares, destinados a mantener la debida posicion horizontal por apoyo contra la pared, y en los dos extremos de la citada prolongacion estan dispuestas unas perforaciones rasgadas por las cuales introducen su cabeza sendas ventosas, que quedan fijas mediante una pieza triangular que penetra a presion en una perforacion perpendicular a su eje, la cual lleva unido a su base un cuerpo tubular en el que penetran los extremos de un alambre revestido, que se doblan en angulo recto para descender con ligera oblicuidad y, doblandose de nuevo, formar un marco horizontal en el que descansa el borde, curvado a tal fin, de la jabonera.

75

80

2<sup>a</sup>:- Por ultimo, se reivindica como objeto sobre el que ha de recaer el Modelo de Utilidad que, por veinte años se solicita para España y sus Colonias,-----

85

p o r

" JABONERA DE SUJECION NEUMATICA "

Todo conforme queda expresado en la presente Memoria descriptiva que consta de cuatro hojas escritas a maquina por una sola cara y dibujos que se acompañan.

Madrid, 13 SEP. 1856

P.A.,



Fig. 1<sup>a</sup>

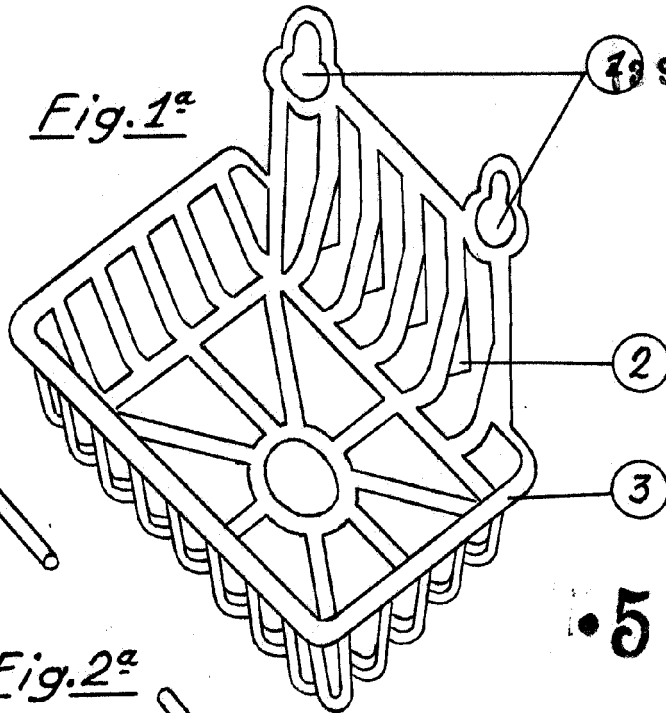

Fig. 2<sup>a</sup>

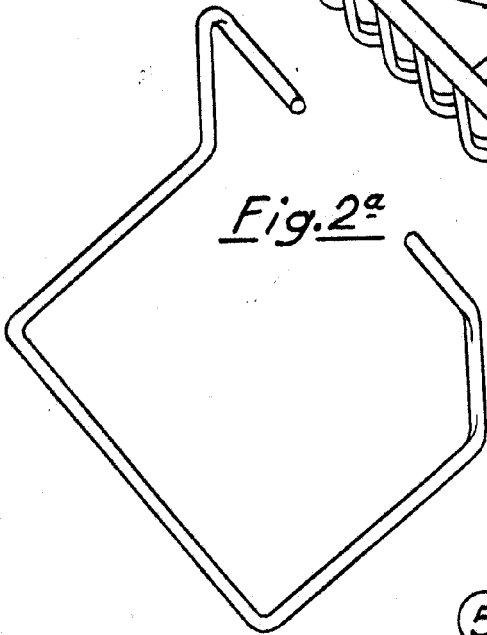
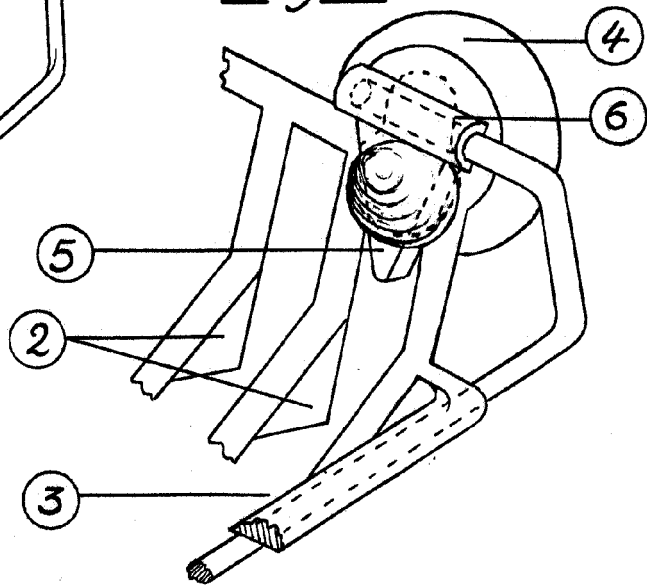

Fig. 3<sup>a</sup>



•56107

ESCALA VARIABLE  
MADRID, 18 SEP. 1956  
P.A.