

•56100

12 SEP 5



MEMORIA DESCRIPTIVA

para un Modelo de Utilidad, por veinte años, por:

"UN SOBRE PARA EL ENVASADO DE AGUJAS PARA COSER", a favor de LA IBERICA DE AGUJAS, S.A., entidad española, residente en BILBAO, Alameda de San Mamés, núm. 37.-

=====

Esta solicitud tiene por objeto proteger un modelo de sobre para el envasado de agujas para coser.

5.- En esencia, este sobre se caracteriza porque se compone de un trozo de material con dos dobleces que forman tres paneles, dos de ellos, adyacentes, de anchura sustancialmente igual, y el tercero de anchura relativamente mucho menor, teniendo el panel central dos vaciados espaciados y superpuestos, el mayor de ellos con su borde superior arqueado está destinado a la exhibición de

50100

- 2 -

12 SEP 5



- 10.- los ojos de las agujas envasadas, y el menor de forma rectangular, destinado a exhibir las puntas de las agujas, teniendo el panel ancho lateral un corte sustancialmente semicircular, de modo que una vez plegados los dos paneles extremos sobre el panel central, el
- 15.- panel estrecho puede encajarse con su borde por debajo de la lengüeta formada por el corte semicircular citado, quedando así reunido el conjunto y cerrado el sobre; y, en combinación con esta pieza, una hoja central suelta destinada a que las agujas a envasar sean ensartadas
- 20.- en ella para que sus ojos y sus puntas puedan verse a través de los dos vaciados del panel central, pegándose luego la parte central de esta hoja portadora de las agujas a la parte media del panel central, con lo que se obtiene un conjunto unitario.
- 25.- Para que no existan dudas en la comprensión del objeto del invento, descrito sucintamente en lo que antecede, a continuación se hará una descripción detallada del mismo en relación con el dibujo anejo, en el que
- La figura 1 muestra el sobre desplegado.
- 30.- La figura 2 en corte vertical, y
- La figura 3 cerrado.
- Como se ve en dichas figuras, el sobre está compuesto de un trozo de cartulina o papel fuerte dividido por dos dobleces verticales en tres paneles 1, 2 y
- 35.- 3. El panel central -2- tiene dos vaciados -4- y -5-,

- 3.56100



40.- estando destinado el vaciado superior -4- a que por él puedan verse los ojos de las agujas y la cabeza de éstas, a cuyo fin su borde superior tiene perfil arqueado. El vaciado inferior -5-, destinado a que a través de él se vean las puntas de las agujas, tiene forma de un simple rectángulo.

45.- El panel ancho marginal -3-, tiene un corte que en esencia tiene forma semicircular -6-, el cual sirve para que una vez plegado este panel -3- sobre el central -2- y el panel estrecho -1- sobre el -3-, reciba bajo la lengüeta -7-, formada por el corte -6-, el borde marginal del panel -1-, cerrándose así el sobre.

50.- Este queda completado por una hoja suelta -8- en la cual se ensartan las agujas a envasar y que se pega en su parte central -9- contra la parte central del recuadro -2-, formándose así un todo unitario, cerrándose luego el sobre en la forma antes descrita.

55.- Se ve que con el modelo de sobre descrito se logran ventajas evidentes, dado el carácter sencillo del mismo, que permite una fabricación barata, así como sus buenas características utilitarias por la facilidad con que se puede inspeccionar la clase de agujas envasadas en él, sin necesidad de abrirlo.

60.-       N O T A      

Descrito suficientemente el objeto del modelo



se declaran de novedad en España las siguientes

REIVINDICACIONES

- 65.- 1ª.- Un sobre para el envasado de agujas, caracterizado porque se compone de un trozo de material con dos dobleces que forman tres paneles, dos de ellos, adyacentes, de anchura sustancialmente igual, y el tercero de anchura relativamente mucho menor, teniendo el panel central dos vaciados espaciados y superpuestos,
- 70.- el mayor de ellos con su borde central arqueado, destinado a la exhibición de los ojos de las agujas envasadas, y el menor de forma rectangular destinado a exhibir las puntas de las agujas, teniendo el panel ancho lateral un corte sustancialmente semicircular, de modo
- 75.- que una vez plegado los dos paneles extremos sobre el panel central, el panel ancho antes que el estrecho, este último puede encajar su borde por debajo de la lengüeta formada por el corte semicircular citado, quedando así reunido el conjunto y cerrado el sobre;
- 80.- y, en combinación con esta pieza, una hoja central suelta destinada a que las agujas a envasar sean ensartadas en ella para que sus ojos y sus puntas puedan verse a través de los dos vaciados del panel central, pegándose luego la parte central de esta hoja portadora
- 85.- de las agujas a la parte media del panel central, con lo que se obtiene un conjunto unitario.

2ª.- UN SOBRE PARA EL ENVASADO DE AGUJAS PARA

- 5-5610012 S



COSER.

Todo según se describe y reivindica en la presente Memoria descriptiva que consta de cinco hojas y se ilustra en el dibujo que a la misma se acompaña.

Madrid, 12 de Septiembre de 1.956.

*Clave*



FIG. 1 • 56100 12 S

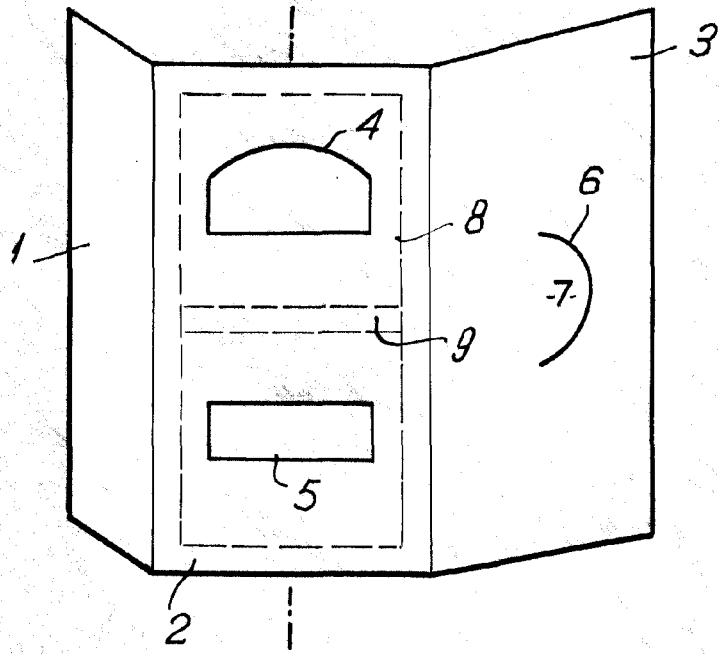
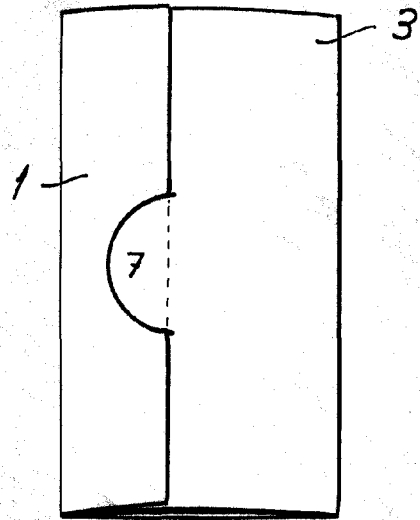

FIG. 2



FIG. 3



Madrid, 12 de Septiembre de 1.956.

Escala variable.

*Clavis*