

56093

56093

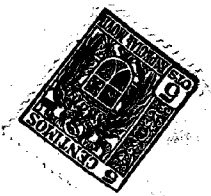

M O D E L O D E U T I L I D A D

cuyo registro solicita en España por veinte años,
Don NICOLAS SANGINES SUAREZ-GUANES, de nacionalidad
española, domiciliado en Madrid, Avenida Reina Victoria
nº 43, por:

" FUNDA-SOPORTE PARA EL CALZADO "
=====

M e m o r i a D e s c r i p t i v a

Esta solicitud tiene por objeto garantizar en territorio español la propiedad y explotación exclusiva de una funda-soporte para el calzado, cuyo registro trata de obtenerse de acuerdo con la legislación vigente en la materia.

5 La hoja de dibujos que se acompaña, representa en figura única la disposición y características de la funda que nos ocupa, la cual describiremos seguidamente de acuerdo con una serie de indicaciones que complementan el gráfico.

10 Consiste la funda-soporte en una superficie de material más o menos rígido 1, en cuya cara anterior se sitúan alineados en sentido horizontal, tres o más series paralelas de compartimientos verticales 2, unidos longitudinalmente a la citada superficie 1 por el centro de sus respectivos laterales y por su parte inferior estableciéndose así en los flancos de cada uno de los referidos
15 compartimientos, un fuelle 3 en disminución, que mantiene separada de dicha superficie 1 la boca del alojamiento, con objeto de acoplar en el mismo la parte delantera de un zapato.

20 Tanto las dimensiones y número de compartimientos, como la materia para realizar la funda, serán variables, sin que las modificaciones en este aspecto alteren la esencialidad de este registro.

Descrita suficientemente la naturaleza y objeto del presente modelo de utilidad, se declara que los puntos cuya inscripción se solicita por veinte años en España, están comprendidos en las siguientes:



REIVINDICACIONES
=====

1ª.- Funda-soporte para el calzado, caracterizada porque consta de una superficie en cuya cara anterior van alineadas horizontalmente tres series de compartimientos dispuestos en sentido vertical, unidos a dicha superficie por la parte inferior y longitudinalmente por el centro de los respectivos laterales, de modo que cada uno de los flancos constituye un fuelle en disminución, el cual mantiene separada de la superficie la boca del respectivo alojamiento, a fin de que pueda acoplarse la parte delantera de un zapato.

2ª.- FUNDA-SOPORTE PARA EL CALZADO.

Tal como queda descrito en la memoria que antecede y se ilustra en el plano que la acompaña.

Consta esta memoria de dos hojas foliadas y mecanografiadas por una sola cara.

Madrid, 12 de septiembre de 1956.



56093

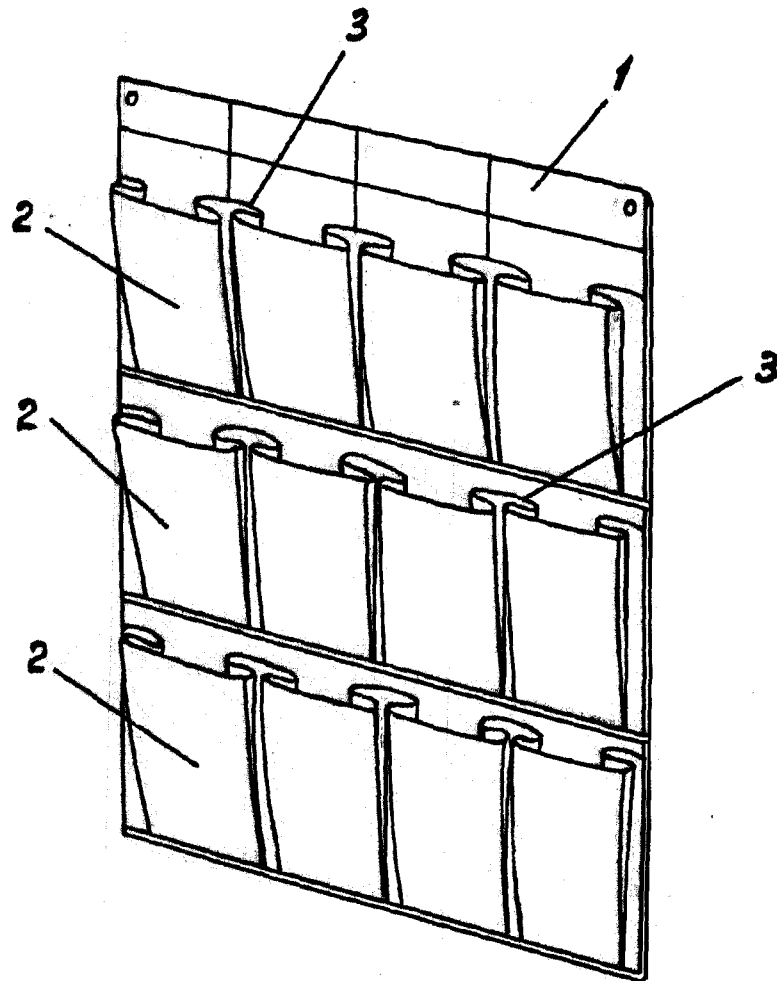

ESCALA VARIABLE
MADRID, SEPTBRE. 1956