

11 S



•56078

MODELO DE UTILIDAD
POR VEINTE AÑOS
EN ESPAÑA

Solicitado a favor de D. Claudio Benavent Linares, de nacionalidad española, domiciliado en Barcelona, Calle Nápoles, nº 316

p o r

==;==;==;==;= "NUEVO TIMBRE PARA JUGUETE" ==;==;==;==;=
~~~~~

MEMORIA DESCRIPTIVA  
=====

El Modelo de Utilidad a que se refiere la presente Memoria y dibujos anexos, tiene por objeto garantizar la explotación y propiedad exclusivas en España y Colonias, de un nuevo timbre para juguetes.

El efecto sonoro se consigue en el nuevo timbre, mediante la percusión en una campana corriente, de un elemento acoplado en un eje que gira a gran número de revoluciones, perteneciente a una caja multiplicadora



10

de velocidades accionada por un resorte de los, utilizados corrientemente en jugueteria.

La acción del timbre está controlada por una palanca freno. Esta condición, permite al nuevo timbre, adaptarlo a diversos tipos de juguetes en los que el efecto sonoro, se desee producirlo a voluntad.

15

Para una mejor interpretación se adjunta una hoja de planos, en los que se representa un ejemplo de realización práctica, del nuevo timbre para juguete. En la fig. 1, tenemos una vista en planta del conjunto; el freno de palanca, está representado en la fig. 2 y, por último, en la fig. 3, tenemos un detalle esquemático de la actuación del percutor sobre la campana sonora.

20

25

Los elementos que integran el nuevo timbre son los siguientes: Una caja multiplicadora de velocidades -1-, provista del correspondiente resorte en espiral -2-, arrollado en una espiga de cuadradillo -3-; el sistema de engranajes interior, termina en un último piñón -4- cuyos extremos sobresalen lateralmente de la caja -1-, una porción -5-, en la que actúa un freno de palanca (ver fig. 2) y otra -6-, en el otro extremo, a la que se acopla el percutor (según fig. 3).

30

35

El freno, lo constituye una palanca -7-, que gira sobre un eje -8- colocado en un extremo, la cual está provista de una ventana -9- de forma semicircular, que aloja la porción -5- posterior del eje del último piñón -4- de la caja multiplicadora; además,

• 56078



1956

- 3 -

40

la citada palanca, tiene una pestañita -10- sujetadora del extremo de un resorte helicoidal -11- de tensión, cuyo otro extremo está fijo a la plataforma de apoyo -12- del mecanismo.

45

El percutor (ver fig. 3), lo forma un pequeño y robusto aro -13-, que en su agujero central es atravesado holgadamente por un eje -14-, perteneciente a un brazo -15- solidario a una balona -16- fija al extremo anterior -6- del eje del último piñón -4- de la caja multiplicadora de velocidades.

50

La cam-pana sonora -17-, corriente, de forma semiesférica, se sujeta a la plataforma de apoyo -12- con la concavidad hacia arriba, tiene la característica de que en un punto de la periferia se le han practicado dos cortes paralelos, obteniendo una ancha pestañita -18-, abatida horizontalmente, en la que actúa el percutor.

55

El funcionamiento del nuevo timbre para juguete, se efectúa de la siguiente forma. Con una llave de cuadrado aplicada a la espiga -3- del resorte espiral -2-, arrollamos éste, con lo cual se acumula o almacena cierta cantidad de energía para poder accionar el timbre. El sistema de engranajes se encuentra frenado en el último piñón -4-, por el efecto o presión que ejerce la ventana semicircular -9- sobre la porción posterior -5- del eje del citado piñón -4-; esta presión es producida por el resorte de tensión -11-, que actúa sobre la palanca. Al pulsar en el extremo de la palanca -7-, anulamos el efecto del resorte -11- y, entonces, el sistema de engranajes gira libremente bajo la

65

•56078



- 4 -

acción de la energía almacenada en el resorte espiral  
-2-.

70

El último piñón -4- gira a elevado número de re-  
voluciones, a causa de la gran multiplicación que pro-  
ducen los engranajes; ello origina que la balona -16-  
fija en su extremo anterior -6-, arrastre al brazo -15-  
solidario a ella, y, a su vez, al aro -13- montado en  
su extremo, a gran velocidad, golpeando sucesivamente  
75 la ancha pestaña -18- de la campana -17-. El golpe es  
facilitado por la holgura del aro -13- sobre su eje  
-14-, que le permite situarse excéntricamente por efec-  
to de la fuerza centrífuga, y saltar al producirse el  
golpe, eliminando el roce que se originaría si el aro  
80 -13- estuviera fijo en el eje.

80

Al dejar de pulsar la palanca -7-, la acción del  
muelle -11- tiende a levantarla ocasionando nuevamente  
el frenado del eje -5-. Consiguiendo el efecto sonoro  
deseado, tantas veces como se pulse la palanca del fre-  
85 no, hasta agotar la energía acumulada por el resorte  
de espiral.

85

Suficientemente descrita la constitución y fun-  
cionamiento de este mecanismo, resta consignar la po-  
sibilidad de que sean variables los materiales, formas  
y dimensiones, siempre que con ello no se altere lo  
90 que es esencial y característico de la invención.

90

N O T A

=====

Se reivindica como objeto de este Modelo de Uti-  
lidad:

1º.- Nuevo timbre para juguete, caracterizado por



95

que el elemento percutor está constituido por un pequeño y robusto aro, atravesado holgadamente en su agujero central, por un eje perteneciente a un brazo radial, de una balona solidaria al extremo anterior del eje del último piñón de una caja multiplicadora de velocidades, de las utilizadas en juguetería, accionada por un resorte en espiral.

100

2º.- Nuevo timbre para juguete, según la anterior reivindicación, caracterizado por disponer de una campana sonora corriente, a la cual se le han practicado dos cortes paralelos en su periferia, obteniendo una ancha pestaña, abatida horizontalmente, en la que actúa el percutor.

105

110

3º.- Nuevo timbre para juguete, según precedentes reivindicaciones, caracterizado por tener sistema de frenado, montado en la parte lateral de la caja multiplicadora de velocidades citada, constituido por una palanca, que gira sobre un eje situado en un extremo, la cual está provista de una ancha ventana semicircular que aloja la porción posterior del eje del último piñón de la susodicha caja de velocidades; próxima a esta ventana, tiene una pestaña en la que engancha un resorte helicoidal de tensión, cuyo otro extremo está fijo a la plataforma de apoyo del mecanismo, produciéndose en la ventana semicircular una presión contra el eje que origina su frenado. Y

115

120

4º.- "NUEVO TIMBRE PARA JUGUETE", de conformidad en un todo en lo esencial y fines industriales a lo descrito en la precedente Memoria Descriptiva y gráfi-



125

camente representado en los adjuntos planos para su mejor comprensión.

Esta Memoria consta de SEIS hojas escritas o mecanografiadas por una sola cara a doble espacio en 125 líneas.

Valencia, 30 de Agosto de 1956  
Por autorización del interesado.

Fig. 1

56078

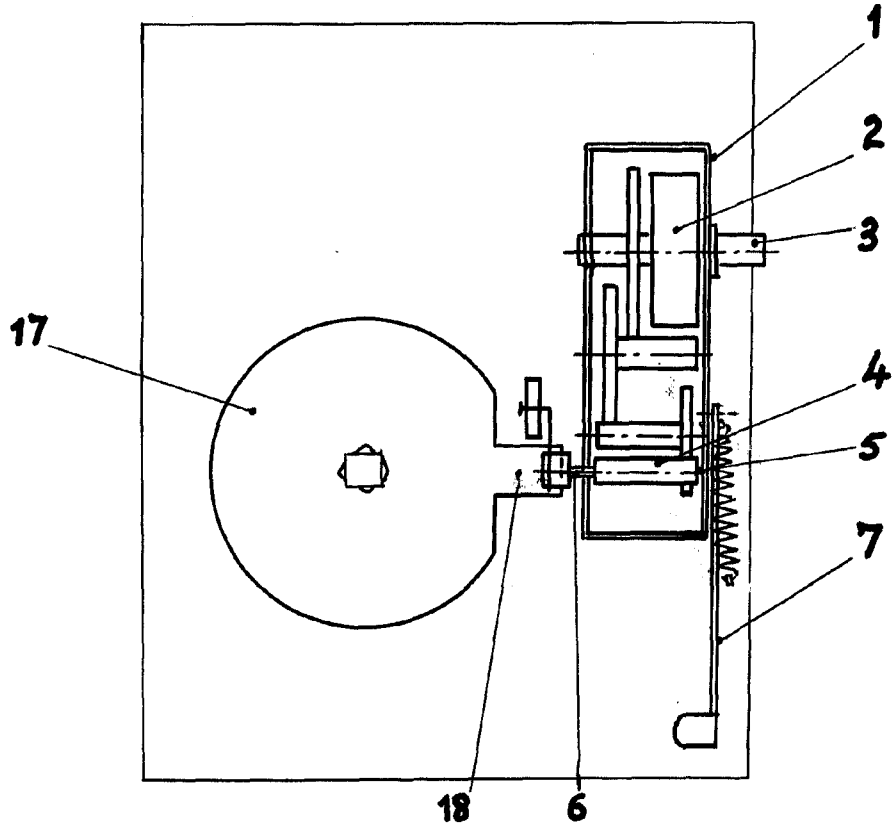

Fig. 2

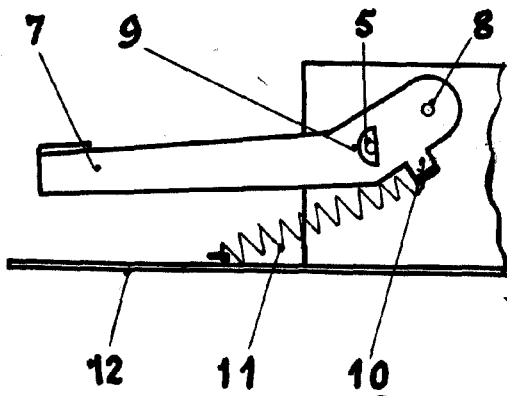
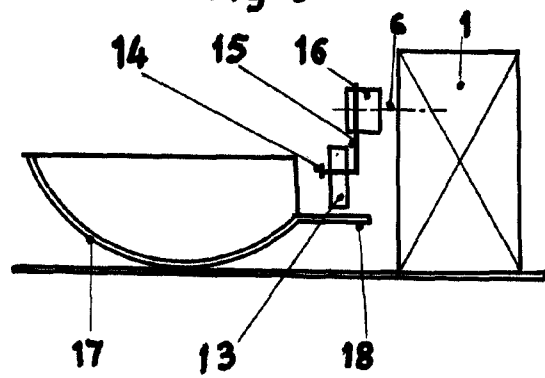

Fig. 3



ESCALA VARIABLE  
Valencia, agosto 1956  
P.A.