

11 SEP



•56077

M E M O R I A   D E S C R I P T I V A

que se acompaña a

la solicitud de

un MODELO DE UTILIDAD por VEINTE AÑOS en ESPAÑA

a favor de

DON DIONISIO P. VILLAR BIDEGARAY, residente en

San Sebastián, calle Prim, núm. 27,

p o r

"UN MECANISMO ARTICULADO PARA EL PLEGADO DE COCHES  
Y SILLAS DE NIÑOS".

%E%C%



56077 11 SEP

5 La invención a que se refiere la presente memoria, constituye una novedad Industrial, con características y ventajas que la hacen merecedora del privilegio de explotación exclusiva que por ella se solicita, de acuerdo con las prescripciones del Estatuto vigente de la Propiedad Industrial, de 26 de julio de 1929, texto refundido, publicado el 30 de abril de 1930.

10 La invención a que se refiere el presente dibujo, constituye una novedad y perfeccionamiento para el plegado y desplegado de una tijera para chasis de coches de niño, sillas de niño, cunas o cualquier otro artículo similar o que requiera el uso de este sistema de plegado en tijera.

Su funcionamiento es describe de la siguiente forma:

15 En la fig. 1ª, podemos observar el chasis desplegado y dispuesto para su servicio. Este conjunto lleva otro juego igual y paralelo unido por tirantes transversales que les hace formar un mismo armazón o chasis.

20 La pieza 1 sobre la que descansa posteriormente, la silla o coche, etc, lleva en un extremo unida, pero permitiéndola girar la pieza 3. La poeza 2 va unida a la 1 en el punto A, sobre una corredera, que queda sujeta por un procedimiento cualquiera conocido, y que no le permite deslizarse por dicha corredera. Las piezas 2 y 3, van unidas entre sí aproximadamente en su parte central, pero permitiéndoles girar , para efectuar el plegado y desplegado.

30 Plegado y desplegado.- Cuando se desee plegar el chasis, se hace la siguiente operación: En el punto A, se sueltan la sujeción que inmoviliza la pieza 1 a la pieza 2. Sobre la pieza 4 se ejerce un tiro en la dirección de la flecha (esta pieza va unida a la 1, pudiendo girar, como se aprecia en el dibujo). Entonces el punto B gira hacia su derecha y co

56077



35 mo en dicho punto hay una biela 5,, que está unida a las piezas 4 y 2ª hace que el punto A extremo de la pieza 2, se deslice por la corredera, dando lugar a un perfecto plegado de la tijera.

40 El desplegado fig 2ª, la operación es inversa. De la pieza nº 4 a la que va unida al manillar del chasis, se ejerce un tiro en dirección de la flecha, dando lugar al desplegado, que se mantiene al sujetar la unión de las piezas 2 y 5 a la pieza 1 en el punto A.

Las piezas 6 son las ruedas del chasis.

45 Hecha la descripción que antecede, hemos de añadir que los detalles de realización de la idea expuesta, pueden variar, sin que por ello cambie la esencia de la invención, que es la que se desprende de los párrafos que anteceden y la que se reivindica en la siguiente

NOTA

En resumen: El Modelo de Utilidad que se solicita, recaerá sobre las reivindicaciones que siguen:

50 1ª.- UN MECANISMO ARTICULADO PARA EL PLEGADO DE COCHES Y SILLAS DE NIÑOS, caracterizado porque está constituido por dos barras que se cruzan en forma de tijera y de las cuales las extremidades inferiores están articuladas a los ejes de las ruedas del coche y las superiores al bastidor o soporte del asiento, estando provista una de las barras de este soporte, en uno de sus extremos de una ranura por la que se desliza el eje de uno de los extremos superiores de la tijera, a cuyo eje está articulada una biela que, por su otro extremo, está articulada a su vez con una barra basculante;

60 2ª.- UN MECANISMO ARTICULADO, según reivindicación 1ª, caracterizado porque para plegar el mecanismo articulado des-



65

crito, basta empujar hacia abajo la tijera formada por las barras en cruz con lo cual, el extremo superior referido correrá por la ranura del bastidor horizontal, permitiendo a la biela tomar posición también horizontal y como consecuencia el que pueda abatirse la barra (4) a cuyo extremo está articulada dicha biela.

70

3<sup>a</sup>.- Se reivindica, por último, como objeto sobre el que ha de recaer el modelo de Utilidad que se solicita; "UN MECANISMO ARTICULADO PARA EL PLEGADO DE COCHES DE Y SILLAS DE NIÑOS".

75

Todo conforme queda descrito en la presente memoria, que consta de cuatro páginas escritas a máquina y dibujos adjuntos.

Madrid, 11 septiembre 1956

ALFONSO UNGRIA



56077

Fig. 1.<sup>a</sup>

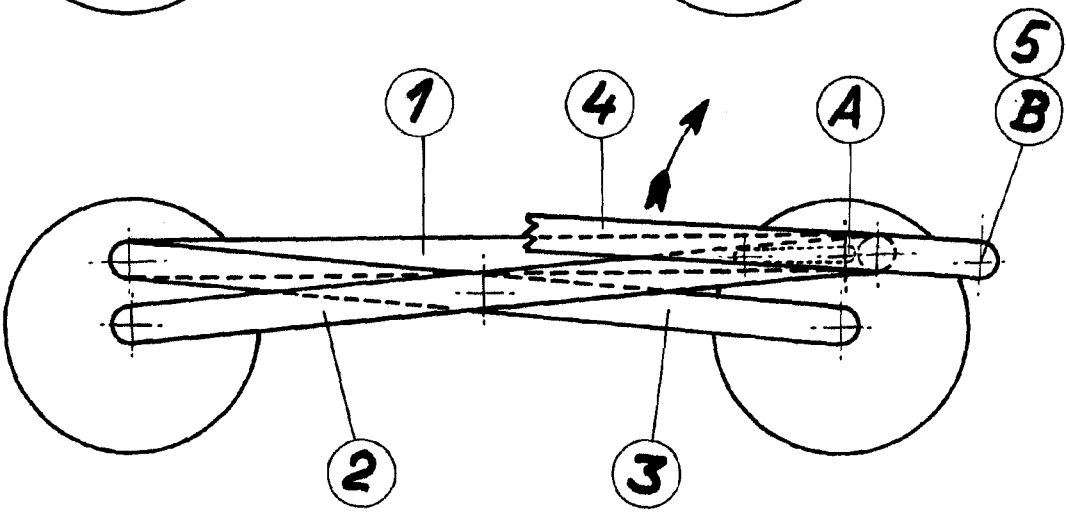
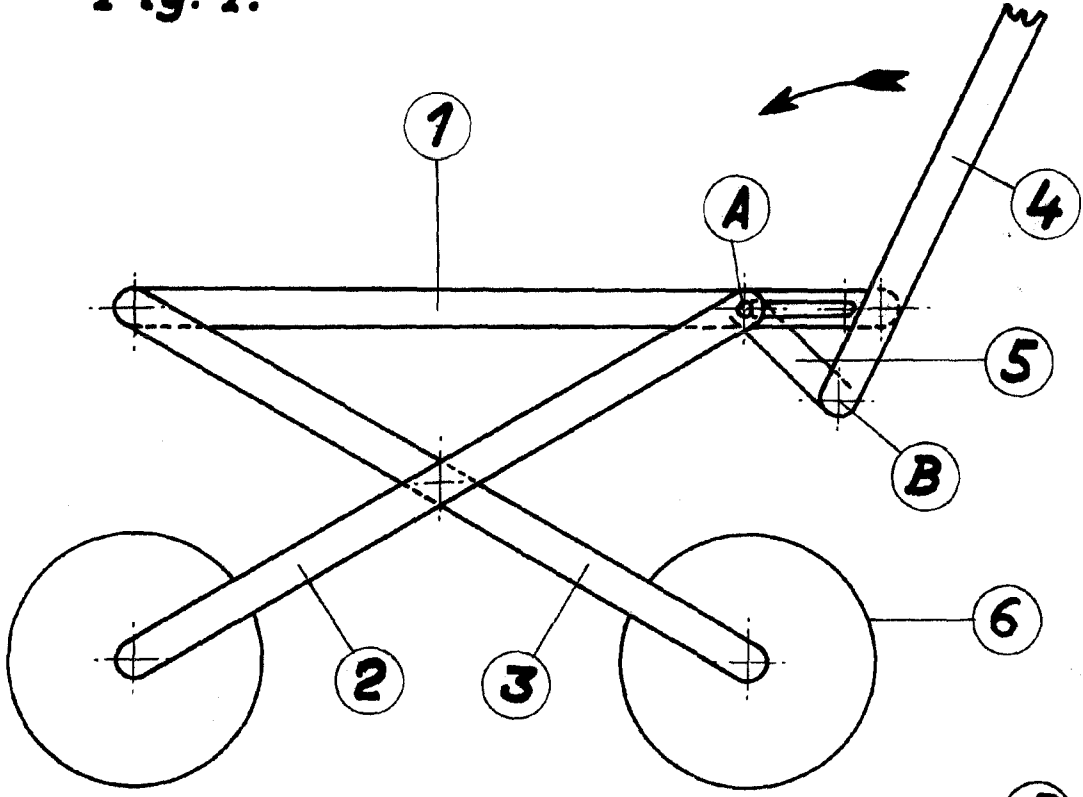

Fig. 2.<sup>a</sup>

Escala variable

Madrid, 11 de septiembre 1956

ALFONSO UNGRIA.