



•56057

M O D E L O
D E
U T I L I D A D

a favor de EXCLUSIVAS INDUSTRIALES, S. A., entidad española, domiciliada en Barcelona, calle Roger de Flor, 84, por "JUGUETE EN FORMA DE ANIMAL CON DISPOSITIVO SONORO".

- . -

MEMORIA DESCRIPTIVA

La presente invención se refiere a un juguete en forma de animal, con un dispositivo sonoro que imita el gruñir de ciertos animales, a la par que al desplazarse sobre una superficie cobran movimiento una serie de elementos complementarios, que hacen al juguete sumamente atractivo.

Aún cuando el juguete presenta su realización destinada a producir efectos visuales y sonoros carece de todo mecanismo complejo y delicado.

Antes al contrario, una de las principales ca-

•56057

- 3 SEP. 6



racterísticas del juguete es la sencillez en su construcción, a la par que robusta, lo que evita roturas, atascamientos y contribuye a la economía de la pieza.

- Consiste esencialmente el juguete en forma de
5. animal en un cuerpo de material adecuado que imita la forma de un animal gruñidor, provisto de dos pares de ruedas, de las cuales el delantero lleva solidario a su eje, una rueda con un sector dentado, sobre el que incide el extremo libre de una lengüeta sonora provista
 10. de un acodamiento, que está en contacto con una membrana vibratoria, que obtura una pequeña cámara de resonancia practicada en el cuerpo del juguete. Una de las ruedas del par delantero posee un saliente interior excéntrico, alrededor del cual va acoplado el extremo de una
 15. varilla que actúa a modo de biela, cuyo extremo opuesto va articulado excéntricamente a un par de semiesferas que simulan los ojos del animal, unidas entre sí u al cuerpo a través de un eje, de modo que al girar la rueda, la biela descrita comunica su movimiento axial transformándolo en basculatorio alternativo de las semiesferas.
 20. Por otra parte el par de ruedas posterior posee solidario a su eje una rueda de material elástico, que actúa a fricción contra una cabeza plana que posee un eje montado sobre el cuerpo del juguete y en cuyo extremo opuesto va montado un elemento complementario del juguete,
 25. que toma el movimiento giratorio que le comunica el eje posterior, a través de la transmisión a fricción descrita.



• 56057

3

Para la mejor comprensión de cuanto queda descrito en la presente memoria descriptiva, se acompaña un dibujo en el que, tan sólo a título de ejemplo, se representa un caso práctico de realización del objeto de la invención.

5.

En dicho dibujo, la figura 1 es una vista en perspectiva del juguete y la figura 2 representa una sección longitudinal del mismo.

10.

El juguete en forma de animal con dispositivo sonoro, objeto de la invención, está representado en el aludido dibujo, por un cuerpo -1- de material adecuado imitando un animal gruñidor (en este caso particular un cerdito), cuyo cuerpo está provisto de dos pares de ruedas -2- y -3-, de las cuales el delantero -2- lleva solidario a su eje -4- una rueda -5- provista de un sector dentado -6-, sobre el que incide el extremo libre de una lengüeta -7- provista de un acodamiento -8- que está en contacto con una membrana vibratoria -9- que obtura una pequeña cámara de resonancia -10-.

15.

20.

Al comunicar movimiento a las ruedas -2-, el sector dentado -6- de la rueda interior -5-, se pone en contacto de una forma intermitente, con la lengüeta -7-. Debido al contacto del codo -8- de la lengüeta -7- con la membrana vibratoria -9-, el sonido que se produce a intervalos imita el gruñir de ciertos animales, especialmente el cerdo.

25.

Una de las ruedas -2- del par delantero, posee un saliente interior excéntrico -11- a cuyo contorno va

•56057

3 SE



5. acoplado el extremo de una varilla -12- que actúa a modo de biela y cuyo extremo opuesto queda articulado, también excéntricamente, a unas semiesferas -13- que imitan los ojos del animal unidas entre sí y al cuerpo -1-, por medio de un eje -14-. Cuando giran las ruedas -2-, la biela -12- toma un movimiento axial alternativo que se transforma en basculante de las semiesferas -13-.

10. Por otra parte el par de ruedas trasero -3- posee solidario a su eje -15- una rueda de material elástico -16- que actúa a fricción contra una cabeza plana -17- que posee una varilla -18- en cuyo extremo opuesto queda acoplado un elemento -19- complementario del juguete.

15. Dicho elemento -19- toma un movimiento circular a través de la transmisión a fricción descrita, cuando se desplaza el juguete, pudiendo afectar una forma caprichosa, en este caso la de una sombrilla.

20. Finalmente se disponen sendas láminas -20- que imitan las orejas del animal, y un sombrero grotesco -21- todo ello con el fin de proporcionar mayor atractivo al juguete.

Para desplazar al juguete puede hacerse tirando de un bramante -22-, sujeto al cuerpo -1- por medio de un gancho -23-.

25. Al ponerse en movimiento el juguete, solicitado por el bramante -22-, o por otro medio cualquiera de tracción se producen los siguientes efectos.

a) Efecto sonoro intermitente imitando el gru-

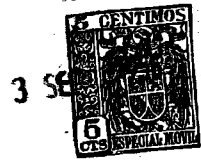

•56057

fir de un animal.

b) Basculación de los ojos saltones del mismo,

y

5.

c) Movimiento gitatorio de un elemento complementario que puede adoptar una forma caprichosa, e incluso la de la cola.

10.

Serán independientes del objeto de la invención los materiales empleados en la construcción de los distintos elementos que la integran, animal que se imite, y cuantos detalles accesorios puedan presentarse, siempre y cuando los mismos no alteren, cambiën o modifiquen la esencialidad de la invención.

- . -

N O T A

Se reivindica como objeto del presente modelo de utilidad:-

15.

1. Juguete en forma de animal con dispositivo sonoro, que se caracteriza esencialmente por estar constituido por un cuerpo de material adecuado que imita un animal, provisto de dos pares de ruedas, de los cuales el delantero posee solidaria a su eje una rueda con

20.

un sector dentado, sobre cuyo perfil incide el extremo de una lengüeta provista de un acodamiento que está en contacto con una membrana vibratoria que obtura una cámara de resonancia, a la par que una de las ruedas delan-

•56057

- 3



teras posee un saliente interior exvéntrico, alrededor del cual se acopla el extremo de una varilla que actúa a modo de biela, cuyo extremo opuesto queda articulado excéntricamente a un par de semiesferas, que imitan los ojos del animal, unidas entre sí y al cuerpo, por medio de un eje, cuya biela, al girar las ruedas, comunica un movimiento de basculación a las semiesferas citadas mientras que el par posterior de ruedas, presenta solidario a su eje una rueda que actúa a fricción contra una cabeza plana que posee un eje montado giratorio libre en el cuerpo y en cuyo extremo opuesto va acoplado un elemento caprichoso complementario del juguete que toma movimiento circular al desplazarse aquél.

5. 2. Juguete en forma de animal con dispositivo sonoro.

10. La presente memoria consta de seis hojas foliadas, escritas a máquina por una sola cara.

Barcelona, a 3 de septiembre de 1956.

EXCLUSIVAS INDUSTRIALES, S.A.

p.a.

•56057. - 3 SE



Fig. 1

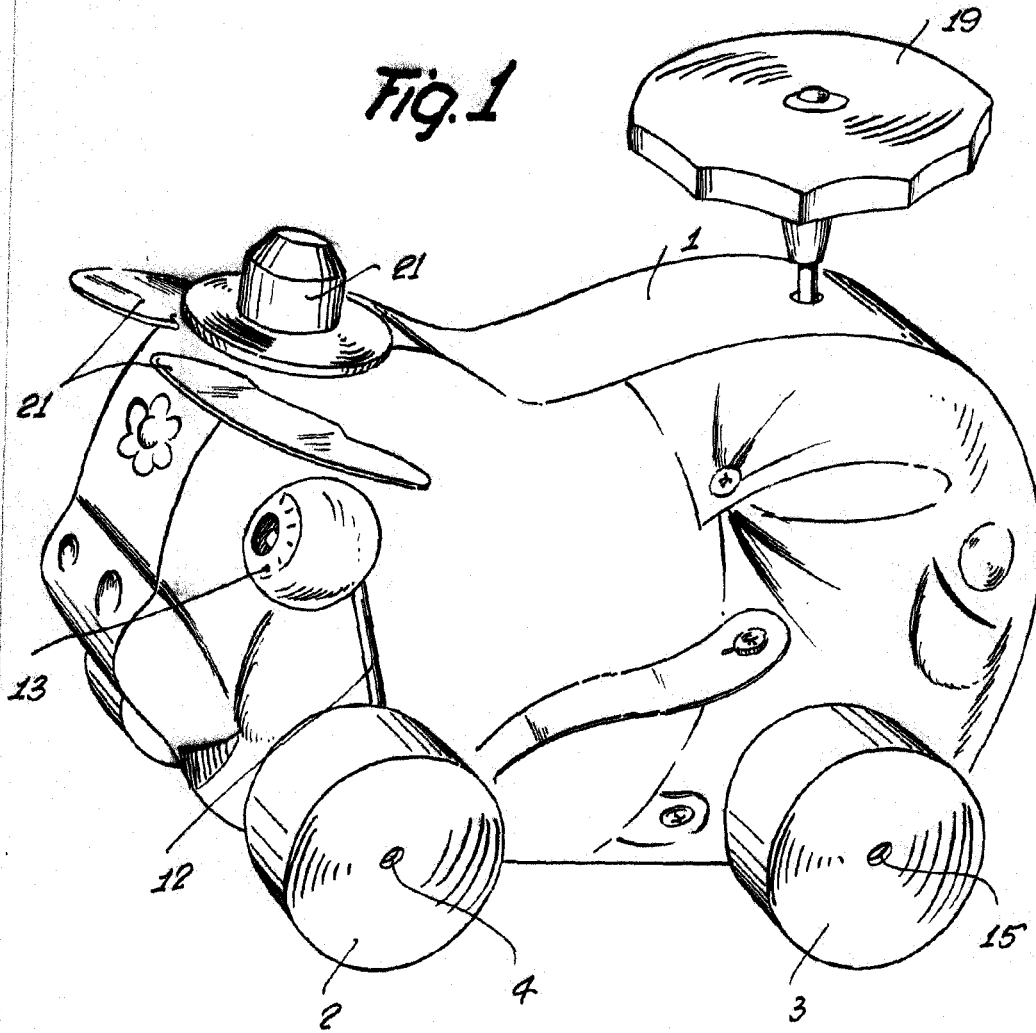

Barcelona, 3 Septiembre 1956
Exclusivas Industriales, S. A.
r.a.

56057



Fig. 2

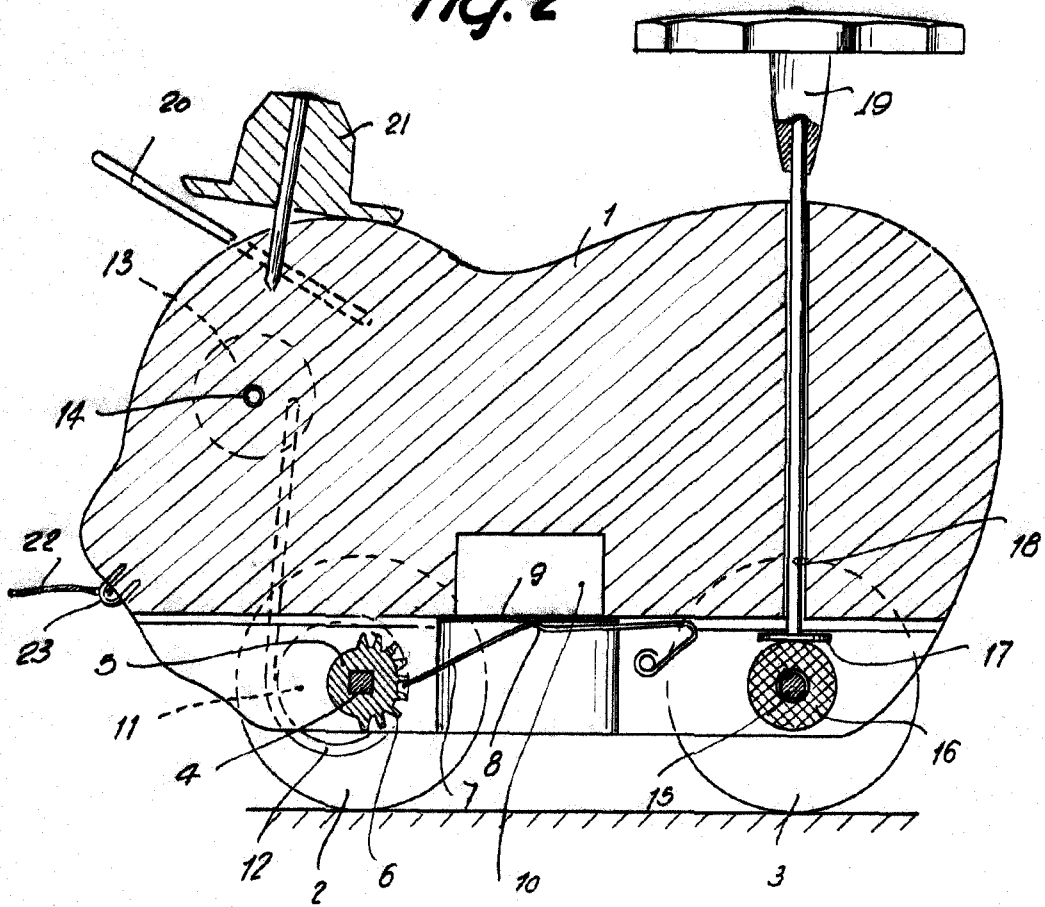

Barcelona, 3 Septiembre 1956
Exclusivas Industriales, S.A.
r.a.