

56052



MEMORIA DESCRIPTIVA  
=====

Correspondiente a un MODELO DE UTILIDAD, cuyo registro se solicita por veinte años.

A favor de

INDUSTRIAS Y CONFECCIONES, S.A. (INDUYCO, S.A.),  
de nacionalidad española.

Residente en MADRID.-Puerta del Sol num. 10.

por:

"BAÑO PLEGABLE PARA NIÑOS"

-----



El objeto sobre que recae la presente memoria descriptiva de patente de modelo de utilidad viene a solventar los numerosos problemas que se presentan en el bañado y aseo de los niños presentando innumerables ventajas sobre lo conocido hasta el presente y añadiendo una serie de comodidades en tan delicada labor hasta ahora desconocidas, y que según el enunciado expresa se trata de un "baño plegable para niños".

5.-

En si está constituido por un recipiente de material plástico o similar plegable con tapa y desagüe soportado sobre cuatro patas adosadas en forma de tijera. Para mayor claridad en la exposición del presente objeto nos remitimos al plano adjunto en el que se detallan las partes constitutivas del mismo a la vez que se expone una forma de realización práctica industrializable del mismo, si

10.-

bien se hace necesario destacar que la citada descripción tiene tan solo carácter informativo, y no limitativo, ya que caben y son susceptibles modificaciones de forma, tamaño y dimensiones, que no pueden en modo alguno considerarse constitutivas de alteración esencial justificativa de reivindicación independiente de lo que en el presente caso se declara.

15.-

En la fig. 1ª se muestra una vista lateral del objeto en cuestión cuyas partes esenciales constitutivas son las siguientes:

20.-

(1).-Recipiente estanco en material plástico o similar plegable.

25.-

(2).-Tapa del recipiente constituida en su parte interna por material calorifugo y en su parte superior e inferior por material impermeable; giratoria sobre el eje (3) y accionada por la palanca (4) y resorte (5), para pasar de la posición A a la posición B.

30.-



(6).--Tubo de desague del recipiente.

35.-

(7).--Reglilla graduada para control del crecimiento del niño.

(8).--Patas soporte del conjunto con ruedas en dos de ellas para el fácil transporte del conjunto y tacos de goma o similares para su anclaje en las otras dos.

40.-

(9).--Estante abatible en juego con las patas, para soporte de los útiles a emplear en el bañado tales como toallas, jabonera, frascos, etc.

45.-

En la fig. 2ª se representa un corte del recipiente en el que se puede apreciar la bandeja (10) que sujeta al anterior por las correas extensibles (11) sirva para variar según convenga la profundidad de bañado del niño. Las citadas correas o cintas extensibles terminan en unas abrazaderas (12) que sirven para colgar, por así decir, la bandeja de los bordes superiores del recipiente estanco. Así como la bolsa (13) para útiles del bañado.

50.-

Las figs. 3ª y 4ª presentan respectivamente las vistas de frente y en planta del objeto en cuestión apreciándose en la 3ª las ruedas y tacos de las patas anteriormente mencionados así como la reglilla graduada en toda su extensión, y en la 4ª la disposición de la bandeja de regulación de profundidad y el pedal de accionamiento de la palanca para levantamiento de la tapa.

55.-

En la fig. 5ª aparece el baño completamente plegado pudiéndose observar como cae la tapa verticalmente tapando el plegado recipiente y demás accesorios, ocupando por tanto el objeto en cuestión un mínimo espacio útil y apareciendo simple y sencilla.

60.-



R E I V I N D I C A C I O N E S

- 65.- 1ª).--"BAÑO PLEGABLE PARA NIÑOS" que se caracteriza por estar constituido por un recipiente estanco, plegable y con tapa abatible y tubo de desague soportado por cuatro patas adosadas en forma de tijera, y en cuyo interior va una bandeja de regulación del fondo de bañado soportada por unos tirantes extensibles a voluntad para la regulación de dicho fondo de bañado.
- 70.- 2ª).--"BAÑO PLEGABLE PARA NIÑOS" según la reivindicación anterior caracterizado porque la tapa de la primera reivindicación lleva adosada en sentido perpendicular a la misma una reglilla graduada de control de crecimiento y está la citada tapa constituida en su parte interna por material calorifugo siendo toda ellas accionada por dispositivo de palanca y resorte.
- 75.- 3ª).--"BAÑO PLEGABLE PARA NIÑOS" según las reivindicaciones anteriores, caracterizado porque dos de las patas de la primera reivindicación van provistas en su parte inferior de ruedas, y las otras dos de tacos de anclaje y antideslizantes.
- 80.- 4ª).--"BAÑO PLEGABLE PARA NIÑOS" según las reivindicaciones anteriores que se caracteriza porque el recipiente estanco de la primera reivindicación va provisto exteriormente de una bolsa con departamentos para útiles de bañado.
- 85.- 5ª).--"BAÑO PLEGABLE PARA NIÑOS" según las reivindicaciones anteriores que se caracteriza porque entre las patas soportes va adosado un estante en juego con las mismas, abatible y con el mismo fin que la bolsa de la reivindicación anterior.
- 90.- 6ª).--"BAÑO PLEGABLE PARA NIÑOS".

56052



La presente memoria descriptiva consta de cinco hojas foliadas y mecanografiadas por una sola cara, componiendo un total de noventa y cuatro líneas, incluidas éstas.

Madrid, 8 de septiembre de 1.956.-

ANTONIO ESCRIBANA  
D.E.

A large, stylized handwritten signature in dark ink, written over the typed name and extending downwards and to the left.

•56052

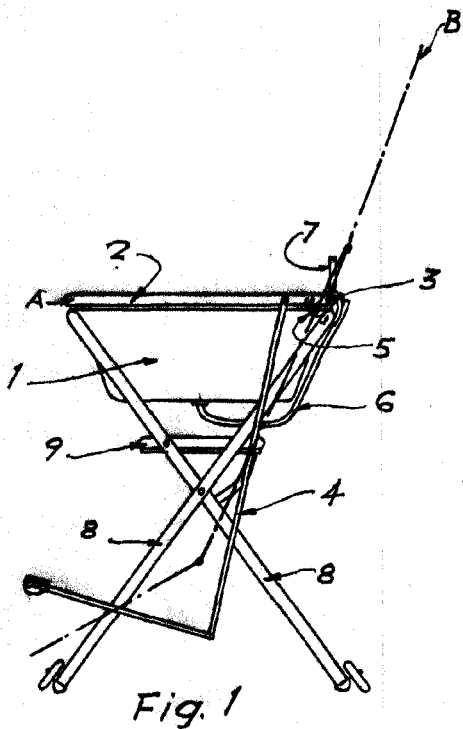

Fig. 1

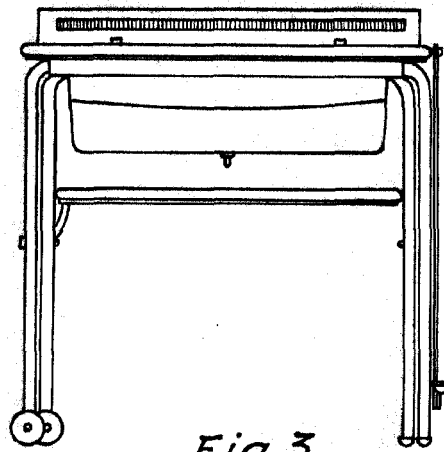

Fig. 3

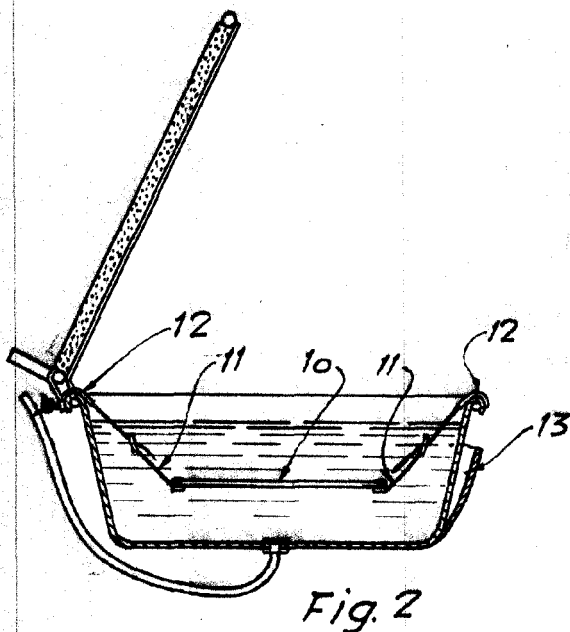

Fig. 2

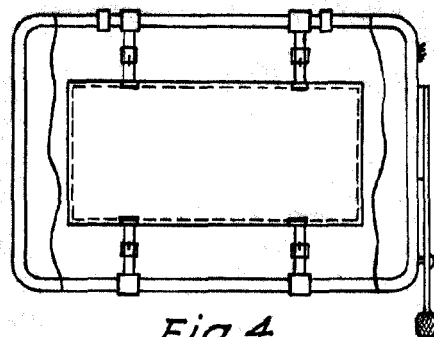

Fig. 4



Fig. 5

Madrid, 1 de septiembre de 1956

Escala variable