

•56034

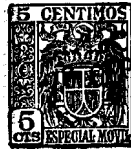

1958

MEMORIA DESCRIPTIVA

=====

Correspondiente a la solicitud de registro de Modelo de Utilidad que, por veinte años, se solicita para España y sus Colonias, a favor de Don Benito MANSO ALONSO, de nacionalidad española, residente en San Sebastián (Guipúzcoa), Paseo de Colón número 7 - 5º,-----

p o r

" SOPORTE CON VENTOSAS PARA CEPILLOS DE DIENTES "

=====

La colocación de los cepillos de dientes presenta siempre dificultades, para que queden en las debidas condiciones higiénicas de protección contra el polvo y aireación suficiente al mismo tiempo, y con tal fin se han ideado diversos tipos de soportes que llenan estas condiciones, pero que presentan el inconvenientes de que su fijación por clavado deteriora las paredes, de azulejo en la mayor parte --

56034

- 2 -
- 8 SEP. 1956



10

de los cuartos de aseo y, en caso de desear cambiar de lugar el soporte, queda siempre la huella del lugar en que anteriormente fué instalado.

15

Se ha tratado de solucionar la cuestión mediante la aplicación de ventosas que, en las paredes pulimentadas tienen una especial aplicación, pero los tipos construídos con ellas resultan costosos, por lo que su empleo queda grandemente restringido.

20

Estudiada la cuestión se ha ideado y realizado el soporte con ventosas para cepillos de dientes que constituye el objeto de la presente Memoria descriptiva y una de cuyas posibles formas de realización se representa, como ejemplo no limitativo en el dibujo adjunto.

25

La figura representa una vista en perspectiva del perfil, que permite apreciar sus características constructivas.

El soporte consta de tres partes principales: las ventosas de fijación, el platillo en que se colocan los cepillos y el elemento de unión entre uno y otras.

30

Las dos ventosas (1) están formadas por un casquete esférico hueco que, por su parte convexa, se prolonga en un cuello macizo (2), rematado también en casquete esférico y provisto de una perforación perpendicular al eje (3).

35

El platillo (4), de material moldeable, está provisto de un reborde de refuerzo (5) en su cara superior y en la inferior lleva tres nervaduras radiales (6) a 120°, entre las cuales están dispuestas unas perforaciones (7) para introducir el mango de los cepillos, cuyas cerdas apoyan sobre el platillo. Del centro de la cara inferior del platillo (1) emerge un manguito cilíndrico (8).

El medio de unión entre el platillo (4) y las ventosas (1) está constituido por un alambre (9), recubierto de material plástico, el cual introduce sus extremos en el manguito

56034

- 3 -



1956

40 (8) y desciende perpendicularmente en dos líneas paralelas,
las cuales a algunos centímetros de su salida se doblan en
ángulo recto formando un trazo horizontal (10) que se pro--
longa hasta casi el plano de aplicación de las ventosas, pa
ra ascender luego en otro vertical (11), que seguidamente -
45 se dobla oblicuamente (12), continuando luego verticalmente
(13) hasta la altura del platillo, a la cual se bifurca a uno
y otro lado, formando un doble trazo horizontal (14), que -
introduce cada uno de sus codos en los orificios (3) de las
ventosas (1).

50 Gracias a la disposición descrita, el soporte puede -
ser fijado en el lugar más conveniente, mediante las ventos-
sas, pero su coste es reducido, por ser pequeña la canti--
dad de material empleado y éste económico. Los cepillos que
están perfectamente dispuestos y, colocado un vaso cónico so-
55 bre el platillo, se impide que el polvo pueda depositarse
sobre las cerdas, sin impedir por ello el conveniente uso
de éstas.

60 Claro es que el ejemplo de realización descrito y re-
presentado podrá ser alterado en detalles secundarios de ma-
teria, forma, dimensiones y de decorado, sin por ello apar-
tarse de las características que quedan expresadas.

N O T A

65 EN RESUMEN: El Modelo de Utilidad que, por veinte años,
se solicita para España y sus Colonias, ha de recaer sobre -
las siguientes reivindicaciones:

1º:- " SOPORTE CON VENTOSAS PARA CEPILLOS DE DIENTES "
que se caracteriza por estar constituido por un par de ventos-
sas que se prolongan en un cuello con un orificio perpendicu-
lar al eje, en el que se introducen sendos codos de un alam-
bre, recubierto de materia plástica, que se dobla por sus ex
70

34

4

-8 SEP



75

tremos sobre sí mismo y en el centro desciende verticalmente en dos ramas paralelas que, tras un breve retroceso oblicuo, vuelven a descender perpendicularmente y formando un doble ángulo recto, con trazo horizontal y perpendicular, introduce las dos puntas unidas en un manguito cilíndrico que emerge del centro de la cara inferior de un platillo horizontal, ligeramente cóncavo y provisto de un reborde de refuerzo en su cara superior y tres nervaduras a 120° en la inferior, entre las cuales se hallan dispuestos unos orificios para paso de los mangos de los cepillos.

80

2º:- Por último, se reivindica como objeto sobre el que ha de recaer el Modelo de Utilidad que, por veinte años se solicita para España y sus Colonias,

p o r

85

" SOPORTE CON VENTOSAS PARA CEPILLOS DE DIENTES "

Todo conforme queda expresado en la presente Memoria descriptiva que consta de cuatro hojas escritas a máquina por una sola cara y dibujos que se acompañan.

Madrid, - 8 SEP. 1956

E.A.,

- 8 SEP.

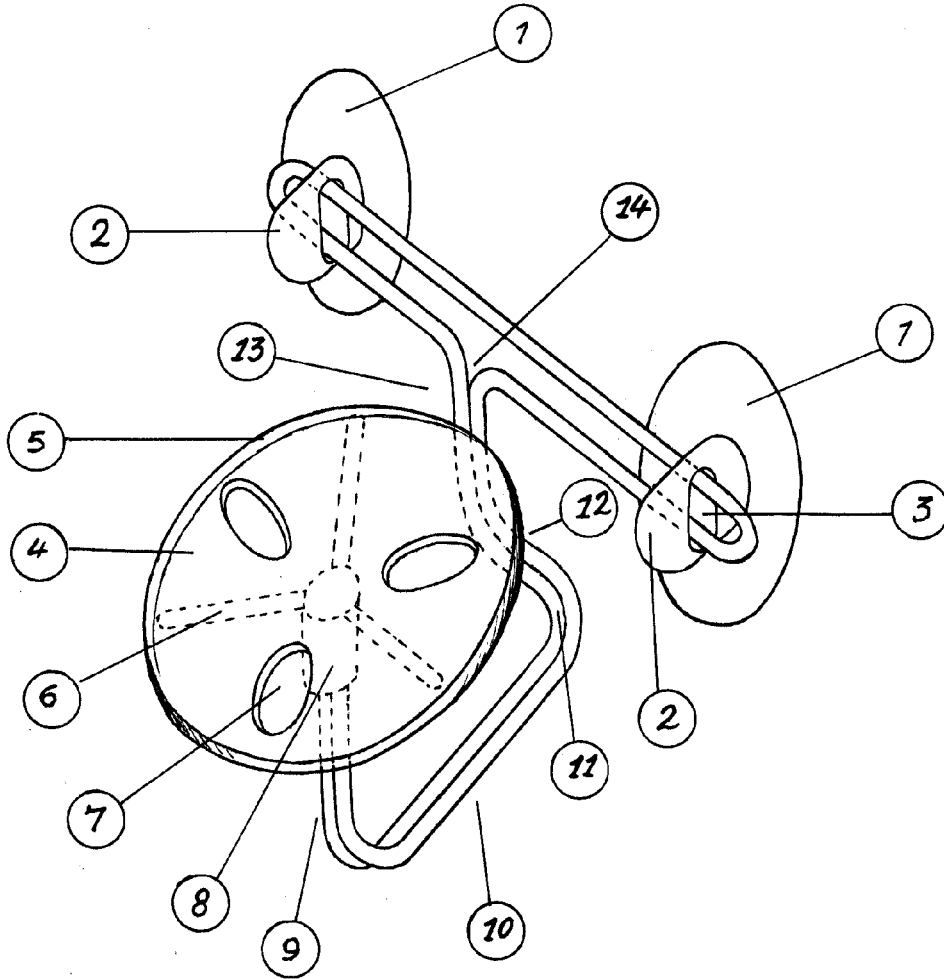

ESCALA VARIABLE
MADRID, - 8 SEP. 1958
P.A.