

56030



SEP. 1958

MEMORIA DESCRIPTIVA

---

Correspondiente a la solicitud de registro de Modelo de Utilidad que, por veinte años, se solicita para España y sus Colonias, a favor de Don Benito MANSO ALONSO, de nacionalidad española, residente en San Sebastián (Guipúzcoa), Paseo de Colón número 7 - 5º,

---

p o r

" PROLONGACION DE SALVABARROS PERFECCIONADA "

---

Los salvabarros empleados en las bicicletas, motocicletas y vehículos similares presentan el inconveniente de que su longitud está limitada por razones mecánicas, dada la rigidez de la chapa que los forma, por lo que la protección que ofrecen no es completa y, cuando se circula por terrenos enfangados o en tiempo de lluvia, las salpicaduras al-

56030

- 2 -

- 8 SEP



canzan al calzado y parte de la pierna del usuario del vehículo.

10 Para evitar éste inconveniente, se ha ideado prolongar la chapa con un medio flexible, que asegure la debida protección, pero la fijación de las mismas no ofrece las debidas condiciones, por lo que fácilmente se sueltan y producen ruidos desagradables al roce de las partes metálicas de sujeción con la chapa del salvabarros.

15 Teniendo esto en cuenta se ha estudiado la prolongación de salvabarros perfeccionada que constituye el objeto de la presente Memoria descriptiva y una de cuyas posibles formas de realización se representa, como ejemplo y sin carácter limitativo, en el dibujo adjunto.

20 Está esencialmente constituida por una lámina de caucho o materia similar, elástica y flexible, la cual adopta por su parte inferior forma trapecial (1), con los vértices redondeados, y la base menor se prolonga en un rectángulo (2), al que van soldadas en disposición horizontal cuatro  
25 tiras (3) del mismo material, que en el interior de su masa lleva unos flejes metálicos (4) y cuya flexibilidad se aumenta mediante unos entrantes angulares (5) en número variable; cada una de las tiras (3) está provista de dos perforaciones (6), una en la parte exterior y otra dentro del rectángulo (2), destinadas a que redobladas las tiras sobre la  
30 chapa del salvabarros, con perforaciones coincidentes, unos tornillos pasantes fijen a éste la prolongación, en forma sólida y sin peligro de que se parta o produzca ruidos, ya que las partes en contacto están recubiertas por el material elástico que envuelve los flejes de sujeción.

35 En la parte trapecial (2) y con sus lados dispuestos paralelamente a los del trapecio, va un doble triángulo, el



•56030

40

interior de los cuales (7) se encuentra provisto de una pintura reflectante de color rojo, completando así la utilidad de la pieza.

45

Como se desprende de la descripción que antecede, el dispositivo de protección cumple perfectamente su cometido, sin presentar los inconvenientes de los conocidos y añadiendo a su función específica la de indicar a otros vehículos la situación del portador, merced al triángulo rojo previsto a tal efecto.

50

Claro es que el ejemplo de realización descrito y representado, podrá ser alterado en detalles secundarios de materia, forma y dimensiones, sin por ello separarse de sus características fundamentales, según quedan expuestas.

N O T A

EN RESUMEN: El Modelo de Utilidad que, por veinte años, se solicita para España y sus Colonias, ha de recaer sobre las siguientes reivindicaciones:

55

1ª:- " PROLONGACION DE SALVABARROS PERFECCIONADA ", que se caracteriza por estar formada por una lámina de material elástico y flexible, en la cual se aprecia una zona inferior trapecial y otra superior, sin solución de continuidad, rectangular, a cada lado de la cual van soldadas dos tiras provistas de entrentes angulares, para aumentar su flexibilidad, y que alojan en su interior unos flejes que doblados sobre la chapa del salvabarros del vehículo se fijan al mismo mediante tornillos pasantes por perforaciones coincidentes dispuestas al efecto en la parte interna de las tiras, en la chapa y en la parte exterior que queda bajo la misma, sin peligro de que se desprenda ni produzca ruidos.

60

65

2ª:- " PROLONGACIÓN DE SALVABARROS PERFECCIONADA ",

- 8 SEP.



56030

70

según reivindicación 1ª, que se caracteriza asimismo porque para aumentar su utilidad, la parte trapezoidal lleva un triángulo de pintura roja reflectante que indica la posición del vehículo.

75

3ª:- Por último, se reivindica como objeto sobre el que ha de recaer el Modelo de Utilidad que, por veinte años se solicita para España y sus Colonias,

p o r

" PROLONGACION DE SALVABARROS PERFECCIONADA "

80

Todo conforme queda expresado en la presente Memoria descriptiva que consta de cuatro hojas escritas a máquina por una sólo cara y dibujos que se acompañan.

Madrid, - 8 SEP. 1956

P.A.,

- 8 SEP.

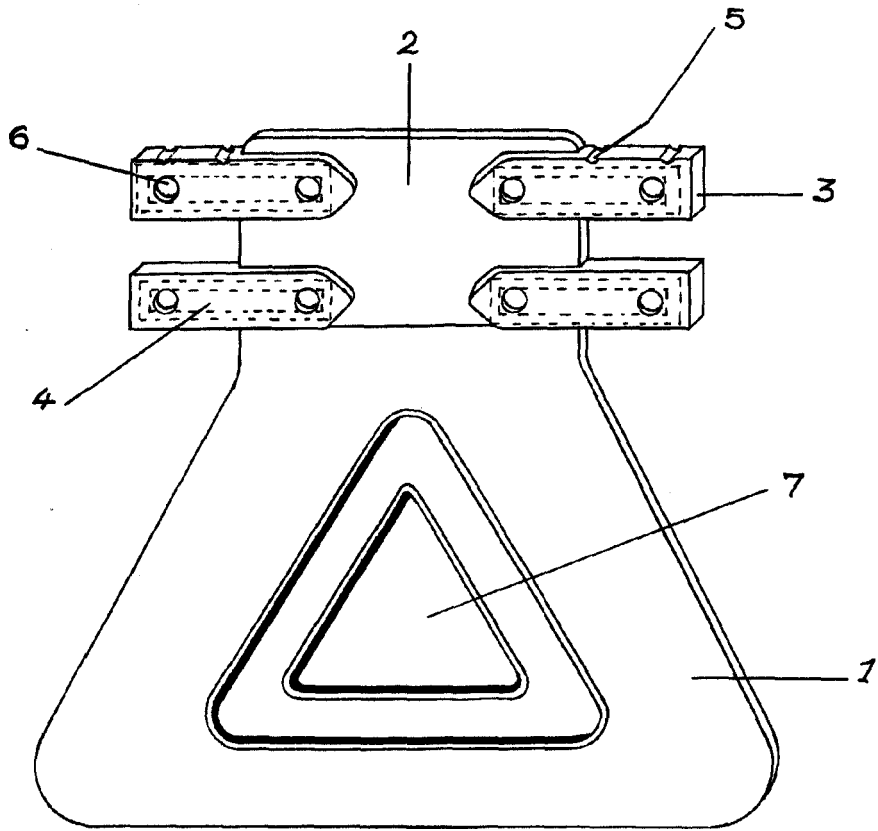

•56030

ESCALA VARIABLE  
MADRID, 5 SEP. 1888  
P.A.