

•56021

56021



MEMORIA DESCRIPTIVA

=====

Correspondiente a la solicitud de registro de Modelo de Utilidad que, por veinte años, se solicita para España y sus Colonias, a favor de la razón social " GARATE, ANITUA Y CIA S.R.C. ", entidad española, residente en Eibar (Guipúzcoa).

p o r

" PEDAL PERFECCIONADO PARA BICICLETAS Y SIMILARES "

=====

Aún sin ser un experto en la materia, se comprende fácilmente que en los pedales empleados en las bicicletas es de la mayor importancia el que su rotación sea facilitada al máximo, en evitación de desgastes de las piezas y de esfuerzos innecesarios o pérdida de los del ciclista, así como que los órganos de giro tengan la debida protección contra las suciedades procedentes del exterior.

Para conseguir tales resultados se ha estudiado detenidamente



.56021

10

damente la cuestión dando por resultado el pedal perfeccionado para bicicletas y vehículos similares que constituye el objeto de la presente Memoria descriptiva, y una de cuyas posibles formas de realización se representa, como ejemplo no limitativo, en los dibujos adjuntos.

15

La Fig. 1ª de los mismos es una sección del conjunto. Y la Fig. 2ª es una vista lateral que permite apreciar la forma en que se protege el interior.

20

El pedal en líneas generales está formado por el eje (1), rodeado por el tubo central (5), y sobre el cual giran los tacos de goma (10), montados sobre el tornillo (13), al que se sujetan mediante la arandela (11) y la tuerca (12), efectuándose su giro sobre los rodamientos de bolas (2) contenidas por las cazoletas (3); y una arandela (7) de seguridad va dispuesta en la ranura (C) del eje (1), bajo la tuerca (8).

25

Los perfeccionamientos de que se trata consisten en los soportes laterales (4), que presentan una sección plana, atravesada por el tornillo (13), y otra curvada que se ciñe a la cazoleta de contención (3), estando dichos soportes introducidos a presión en el tubo central (5) hasta las pestañas (A) del mismo.

30

También se ha perfeccionado la disposición del rodamiento, ya que las bolas quedan contenidas entre la cazoleta (3) y la base del eje (1), debidamente conformada a tal fin, pero en la parte superior del mismo, sensiblemente cilíndrica, las bolas quedan entre la cazoleta (3) y una pieza (6) acoplada al eje y que por su cara hacia las bolas presenta una curvatura apta para servir de pista de rodamientos a las mismas.

35

Para evitar la entrada de cuerpos extraños y suciedad,

.56021

- 3 -



40 que dificultaría sensiblemente el rodamiento y aumentaría el desgaste, se dispone la pieza (9), formada por un casquete que adopta las líneas representadas en la Fig. 2ª., quedando fijo mediante la tuerca (12) y preservando perfectamente el interior del pedal.

45 Como puede apreciarse la disposición descrita permite una mayor regularidad y seguridad en los rodamientos y en la sujeción al eje de los tacos de goma, sin que los perfeccionamientos aportados supongan un apreciable aumento de coste en la fabricación de los pedales.

50 Claro es que el ejemplo de realización descrito y representado podrá ser alterado en detalles secundarios de materia, forma y dimensiones, sin por ello separarse de los principios que le son característicos.

N O T A

55 **EN RESUMEN:** El Modelo de Utilidad que, por veinte años, se solicita para España y sus Colonias, ha de recaer sobre las siguientes reivindicaciones:

60 1ª:- " PEDAL PERFECCIONADO PARA BICICLETAS Y SIMILARES ", que se caracteriza por emplear para soporte y unión de los tacos de goma aleje unos soportes laterales, formados por una pieza en la que se distingue una zona plana, a la que atraviesa el tornillo de sujeción de los mismos, y una zona curvada según el perfil de la cazoleta de contención del rodamiento y que queda introducida a presión en el tubo central hasta una pestaña prevista en éste a tal efecto.

65 2ª:- " PEDAL PERFECCIONADO PARA BICICLETAS Y SIMILARES ", según reivindicación 1ª, caracterizado porque en la parte superior del eje del pedal, se dispone una pieza cuya cara interna se adapta a éste y la opuesta forma una super-

70



- 6 SEP. 1956

.56021

ficie con la curvatura adecuada para servir de pista a las bolas del rodamiento superior sobre el cual se dispone un casquillo elíptico que, sujeto por los tornillos de los tacos, sirve de protección contra la entrada de cuerpos extraños y suciedad.

75

3ª; Por último, se reivindica como objeto sobre el que ha de recaer el Modelo de Utilidad que, por veinte años, se solicita para España y sus Colonias,

p o r

80

" PEDAL PERFECCIONADO PARA BICICLETAS Y SIMILARES "

Todo conforme queda expresado en la presente Memoria descriptiva que consta de cuatro hojas escritas a máquina por una sola cara y dibujos que se acompañan.

Madrid, 6 de Septiembre de 1.956.

[Handwritten signature and scribbles]
P.A.,

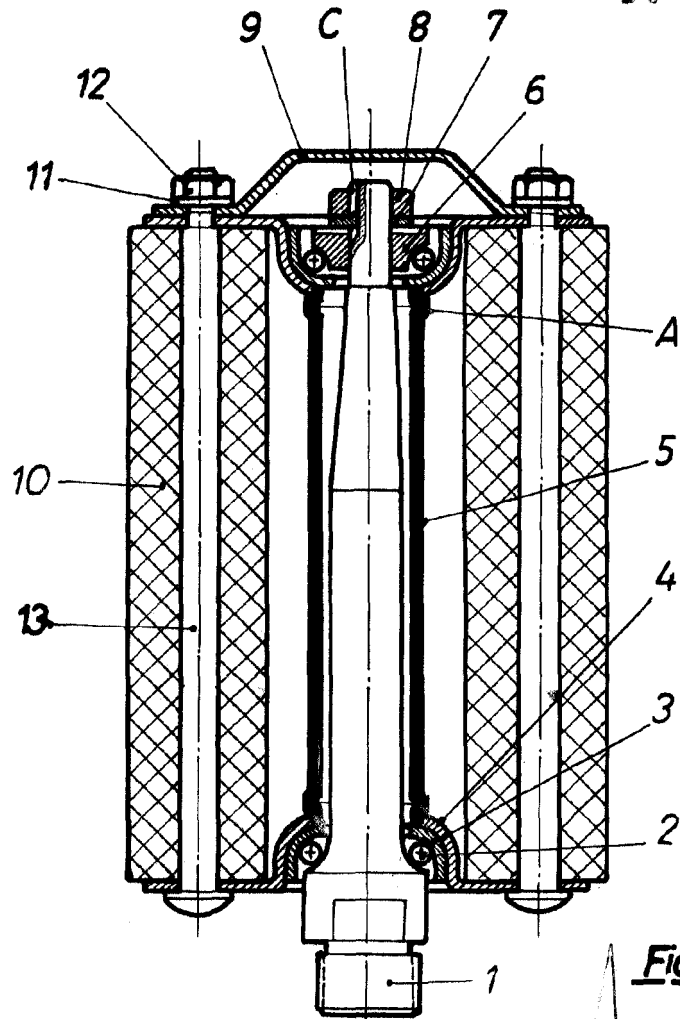

.5602

Fig.1

Madrid, 6 Septiembre 1956
P.A.,

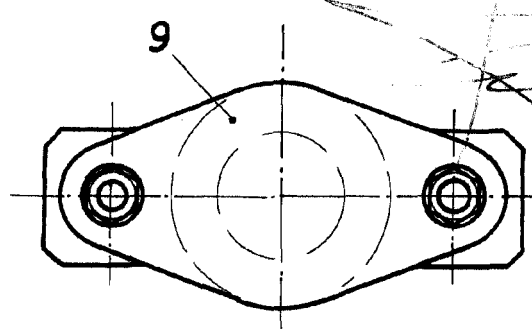

Fig.2

ESCALA VARIABLE