

56012



•56012

MEMORIA DESCRIPTIVA.
=====

MODELO DE UTILIDAD.

PAIS : ESPAÑA.

DURACION : 20 AÑOS.

OBJETO : "UNA PANTALLA PARA TUBOS FLUORESCENTES".

=====

A nombre de : DON PABLO SAPENA REIG.

Residente en : VALENCIA, Plaza San Pedro Nolasco, 6.

Nacionalidad : ESPAÑOLA.

(M. U. 841, A-R).



•56012

La presente memoria, se refiere, como su enunciado indica a una pantalla para tubos fluorescentes caracterizada por poseer en sus extremos dos soportes de giro que permiten regular la posición de la pantalla propiamente dicha, que tiene forma de media caña con un diámetro ligeramente superior a la

5.- del tubo.

Estas pantallas serán de gran utilidad para iluminación de escaparates etc. pues con ellas se puede enfocar la luz en la dirección que convenga, y su sencillez constructiva permitirá fabricarlas a precios económicos.

10.-

A continuación se hará una detallada descripción del Modelo de Utilidad que se solicita con referencia a los planos que se acompañan; en los cuales se representa:

En la figura 1 una perspectiva de la citada pantalla.

15.- En la figura 2 una vista lateral de la citada pantalla.

En la figura 3 una vista horizontal en alzado normal a la anterior.

En la figura 4 una vista en planta de la pantalla.

Según el ejemplo de ejecución representado la citada pantalla consta de una pieza semicilíndrica 1 en forma de media caña de diámetro ligeramente superior al del tubo que se aloja en su interior, provista de dos agujeros rectangulares 2 en sus extremos para paso de los portatubos. Dos piezas semicirculares 3 soldadas en los extremos de la pieza semicilíndrica

20.- sirven para cerrarla y para su montaje a los soportes de giro 4

25.-



a los cuales van fijados por sendos tornillos. Para variar momentaneamente los citados tornillos 5. Los mencionados soportes estan provistos de sendas patillas provistas de un agujero cada una, para su fijación donde convenga. Las pantallas van pintadas de esmalte blanco al horno que proporciona una gran capacidad de reflexión al tiempo que efectua una protección eficaz.

La forma, materiales y dimensiones podrán ser variables, y en general todo cuanto sea accesorio o secundario, siempre que no altere, cambie o modifique la esencialidad característica del objeto descrito.

REIVINDICACIONES.

1ª.- Una pantalla para tubos fluorescentes caracterizada porque la pantalla, que es semicilíndrica de diámetro ligeramente superior al tubo, va provista en ambos extremos de dos soportes de giro sujetos por medio de sendos tornillos y tuerca al resto de la pantalla pudiéndose orientar dicha pantalla aflojando dichos tornillos.

2ª.- "UNA PANTALLA PARA TUBOS FLUORESCENTES".

Madrid, - 5 SEP. 1956

PABLO SAPENA REIG,

P. A.

ESCALA VARIABLE



-5

56012

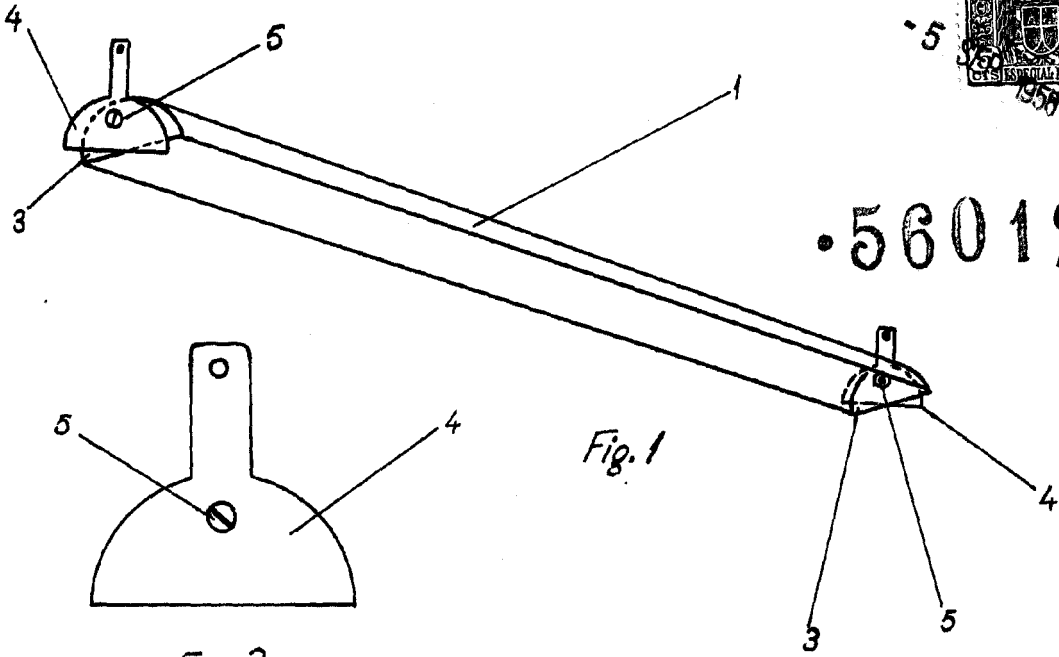

Fig. 1

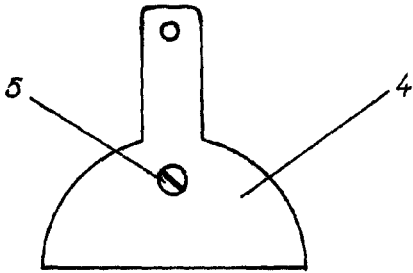

Fig. 3

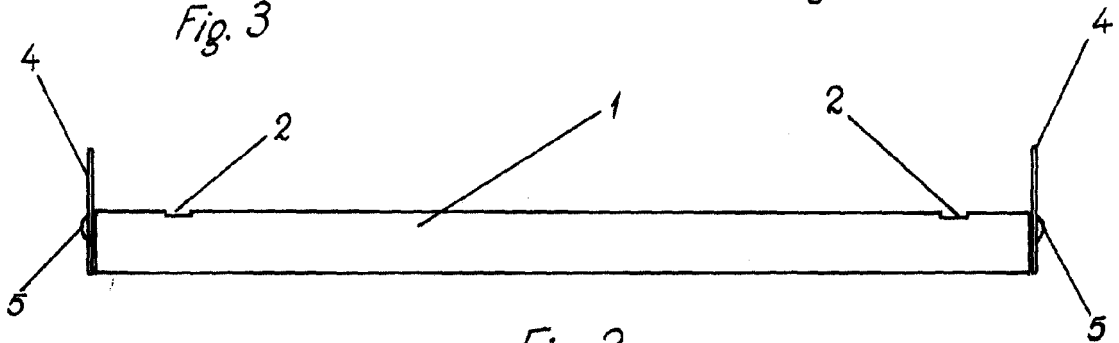

Fig. 2

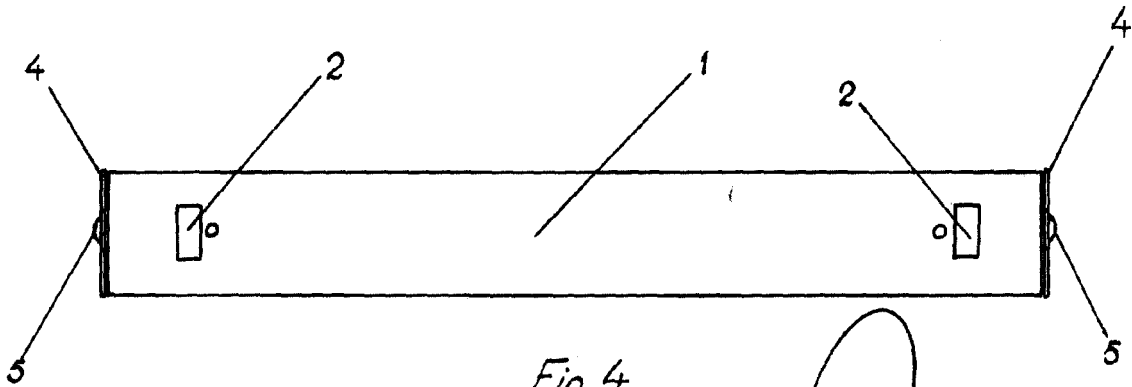

Fig. 4

Madrid, - 5 / SEP / 1958