

55999



MEMORIA DESCRIPTIVA

=====

Correspondiente a la solicitud de registro de Modelo de Utilidad que, por veinte años, se solicita para España y sus Colonias, a favor de Don Emiliano de la TORRE VERGARA, de nacionalidad española, residente en Eibar (Guipúzcoa), calle de San Andrés número 13,-----

p o r

" NUEVO PROTECTOR PARA MOTOCICLETAS "

=====

Es de la mayor importancia en las motocicletas disponer de un protector eficaz contra posibles golpes, no solamente en caso de accidente, sino en múltiples ocasiones, como la entrada en los garages, roce con otros vehículos al aparcar y ocasiones similares.

5

Para lograr una protección eficaz sin que se recargue en exceso el peso de la motocicleta ni su coste, se ha es--



10

tudiado y realizado el nuevo protector de motocicletas que constituye el objeto de la presente Memoria descriptiva y una de cuyas posibles formas de realización se representa, como ejemplo no limitativo, en los dibujos adjuntos.

La Fig. 1ª de los mismos representa el protector en planta, mostrando sus diversas partes.

15

La Fig. 2ª muestra en perspectiva su parte posterior, permitiendo apreciar su forma de montaje y las cazoletas - parachoques.

Y la Fig. 3ª, finalmente, es una perspectiva del protector montado en una motocicleta.

20

Como puede apreciarse en dichos dibujos, el protector consiste en esencia en un tubo cromado, cuya forma es la de una U de base plana y cuyas ramas siguen el contorno -- del cuerpo posterior del vehículo.

3

25

Este tubo ahorquillado (1) introduce sus extremos en sendas piezas (2), formadas por una chapa de la que emerge oblicuamente un tubo corto, cuyo diámetro es ligeramente mayor que el del tubo de la horquilla, para permitir la entrada de éste, llevando la chapa unas perforaciones a los lados del tubo para su fijación, mediante los tornillos -- (7), a la prolongación del estribo del vehículo (Fig. 3ª).

30

Unos taladros en la parte posterior del cuerpo del vehículo permiten la fijación al mismo de la base del protector, mediante los espárragos roscados (6), con interposición de los topos de goma (5).

35

A cada lado de los espárragos posteriores van montadas unas cazoletas parachoques (3) mediante tornillos pasantes (4).

De esta manera queda asegurada la protección de la parte posterior de la motocicleta, que es la zona en que más --



- 3. -4 SEP
55999

40

fácilmente puede ser golpeada, sin que su eficaz protección suponga un sensible recargo de peso o de coste para el vehículo.

45

Como es natural, el ejemplo de realización descrito y representado podrá ser alterado en detalles secundarios de materia, forma y dimensiones, para su mejor adaptación a los diversos tipos de vehículos, sin que ello suponga una correlativa variación de sus principios fundamentales, según quedan expresados.

N O T A

50

EN RESUMEN: El Modelo de Utilidad que, por veinte años se solicita para España y sus Colonias, ha de recaer sobre las siguientes reivindicaciones:

55

1ª:- " NUEVO PROTECTOR PARA MOTOCICLETAS ", que se caracteriza por estar constituido por un tubo cromado que forma horquilla de base plana, cuyas ramas siguen el contorno general del cuerpo posterior de la motocicleta, al que se fijan mediante unos espárragos roscados dispuestos en la base, con interposición de unos topes de goma, y por la parte anterior introduciendo los extremos del tubo en unas piezas formadas por una chapa, atornillada a la prolongación del estribo, de la cual emerge oblicuamente un corto tubo cuyo diámetro interno permite la entrada en él del extremo de los brazos de la horquilla, completándose el conjunto del protector con unas cazoletas parachoques que se atornillan en la base a los costados de los espárragos de fijación de la misma.

60

65

2ª:- Por último, se reivindica como objeto sobre el que ha de recaer el Modelo de Utilidad que, por veinte años se solicita para España y sus Colonias,-----

70

p o r

" NUEVO PROTECTOR PARA MOTOCICLETAS "

- 4.55999



Todo conforme queda expresado en la presente Memoria -
descriptiva que consta de cuatro hojas escritas a máquina -
por una sólo cara y dibujos que se acompañan.

Madrid, 4 de Septiembre de 1.956.

P.A.

55999

4 SEP.

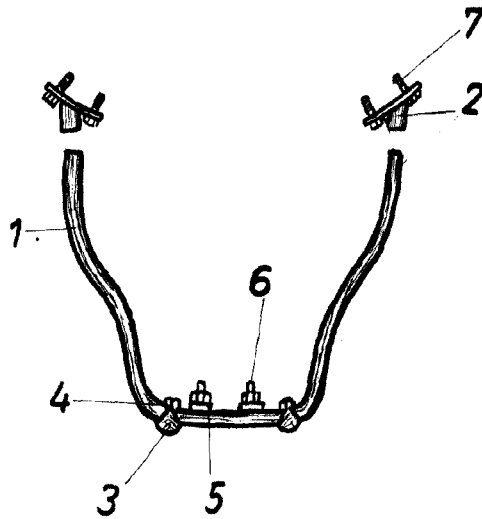

Fig. 1

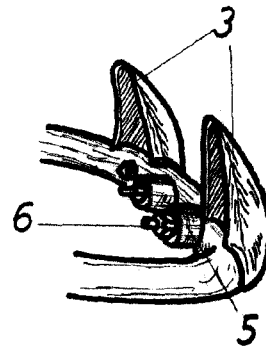

Fig. 2

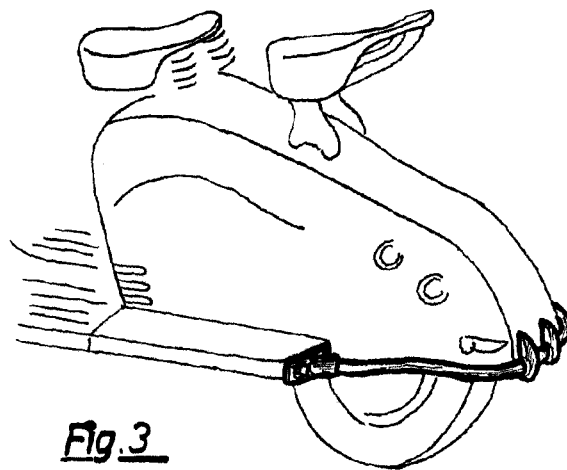

Fig. 3

ESCALA VARIABLE

Madrid, 4 Septiembre 1.956.

P.A.,