



•55992

M O D E L O  
D E  
U T I L I D A D

a favor de EXCLUSIVAS INDUSTRIALES, S.A., entidad española, domiciliada en Barcelona, Calle Roger de Flor, 84, por "SOPORTE PARA RECIPIENTES, CON TAPA BASCULANTE".

- . -

MEMORIA DESCRIPTIVA

La presente invención se refiere a un soporte para recipientes con tapa basculante, sumamente útil para cubo de basura en usos domésticos y también sanitarios, dadas las condiciones higiénicas y de manejabilidad que presenta.

5.

Son conocidos los recipientes destinados a albergar desperdicios y basuras, provistos de una tapa basculante accionable por medio de pedal.

Estas realizaciones coinciden en albergar el dispositivo basculante accionador de la tapa, en el propio

10.

• 5599 20 AGO



recipiente lo que representa varios inconvenientes.

5. En primer lugar resulta poco práctico manipular con el recipiente de este tipo para proceder a su vaciado y transporte. Con ello es muy fácil el dar golpes al mecanismo accionador de la tapa inutilizándolo o averiándolo seriamente. Por otra parte este mecanismo no queda completamente aislado del recipiente, con lo que las condiciones de limpieza e higiene quedan mermadas notablemente, aparte del perjuicio que representa para el mecanismo el estar expuesto a la acción de la humedad y otros agentes que lleve consigo el contenido del recipiente.

15. El soporte objeto de la presente memoria, allana todas las dificultades enumeradas y consiste en un depósito de material y forma adecuadas en cuyo fondo va articulada una palanca que sobresale al exterior y es portadora de un pedal de accionamiento, a cuyo extremo opuesto va articulado un brazo que a la vez lo está a la tapa basculante del depósito, en el interior del cual se aloja el recipiente propiamente dicho, de menor altura, y cuya boca presenta un diámetro ligeramente mayor al del depósito. El recipiente presenta un asa rebatible para su manipulación.

20. Las ventajas del soporte descrito se deducen fácilmente:

25. Un aislamiento completo del mecanismo de basculación con respecto al recipiente interior, el cual puede trasladarse con facilidad, para vaciarlo o limpiarlo,



sin necesidad de manipular con el depósito envase.

5. Para usar del recipiente, se efectúa una presión sobre el pedal de accionamiento, con lo cual la palanca actúa sobre el brazo articulado, desplazándolo axialmente, y éste a su vez presiona sobre la tapa levantándola.

Al cesar la presión del pedal, el mecanismo vuelve a su posición por el propio peso de la tapa, de diámetro mayor al del recipiente interno.

10. Para la mejor comprensión de cuanto queda descrito en la presente memoria descriptiva, se acompaña un dibujo en el que, tan sólo a título de ejemplo, se representa un caso práctico de realización del objeto de la invención.

15. En dicho dibujo, la figura 1 es una vista en sección longitudinal del soporte en posición de reposo; y la figura 2 es una vista análoga a la anterior en posición de trabajo.

20. El soporte para recipientes con tapa basculante, está representado en el aludido dibujo por un depósito -1- en cuyo fondo queda articulada una palanca -2-, uno de cuyos extremos sobresale al exterior a través de un orificio -3-, que presenta el depósito -1-, y es portador de un pedal de accionamiento -4-, mientras que el extremo opuesto de la palanca -2- se articula a un brazo -5- que a su vez lo está a unas orejas -6- que presenta la tapa basculante -7- del depósito -1-, en el interior del cual se aloja el recipiente propiamente dicho
- 25.



•55992

5. -8-, de diámetro exterior de boca, ligeramente mayor que el interior del depósito-soporte -1- a fin de quedar suspendido, sin llegar a tocar la palanca -2- y a una distancia de la misma que permita su desplazamiento al ser accionada a través del pedal -4-.

El recipiente -8- posee un asa -9- rebatible, para facilitar su manipulación.

10. La tapa -7- es de diámetro superior al del recipiente -8-, a fin de que el mismo quede completamente aislado del exterior.

La forma de accionamiento del conjunto descrito es como sigue:

15. Presionando contra el pedal -4-, la palanca -2- desplaza axialmente al brazo -5-, quien empuja a la tapadora -7- que bascula.

Al cesar la presión sobre el pedal -4-, el mecanismo retorna a su posición primitiva, gracias al peso de la propia tapa -7-.

20. La manipulación del recipiente interior -7- es práctica, sin que para ello deba desplazarse a su soporte -1-, ya que ambos forman dos cuerpos completamente independientes. De ello se derivan ventajas de orden práctico e higiénico, por cuanto el vaciado o lavado del recipiente -8-, puede hacerse con toda comodidad y el mecanismo de basculación queda siempre aislado de cualquier acción corrosiva que pudiera inutilizarlo.

25. Serán independientes del objeto de la invención los materiales empleados en la construcción de los ele-

• 55992<sup>0</sup> A



mentos que la integran, formas y dimensiones de los mismos y cuantas variaciones puedan introducirse, siempre y cuando las mismas no alteren, cambien o modifiquen su esencialidad.

- . -

N O T A

5. Se reivindica como objeto del presente modelo de utilidad:-

1. Soporte para recipientes con tapa basculante que se caracteriza esencialmente por el hecho de estar constituido por un depósito en cuyo fondo se articula una palanca que sobresale al exterior por uno de sus extremos, el cual es portador de un pedal de accionamiento, cuya palanca lleva articulado por su extremo opuesto un brazo que a su vez lo está a la tapa basculante del depósito, el cual alberga en su interior al recipiente propiamente dicho, cuya boca presenta un diámetro exterior ligeramente mayor que el interior del depósito y menor que el de la tapa del mismo, quedando el mencionado recipiente suspendido en el interior de su soporte a una altura tal que no entorpezca a la acción de la palanca inferior.

2. Soporte para recipientes, con tapa basculan-

•55992 30 AGO



te.

Todo ello según queda descrito y reivindicado en la presente memoria descriptiva, que consta de seis hojas foliadas, escritas a máquina por una sola ce sus caras.

Barcelona, a 30 de agosto de 1956.

EXCLUSIVAS INDUSTRIALES, S.A.

p.a.

•55992

Fig. 1

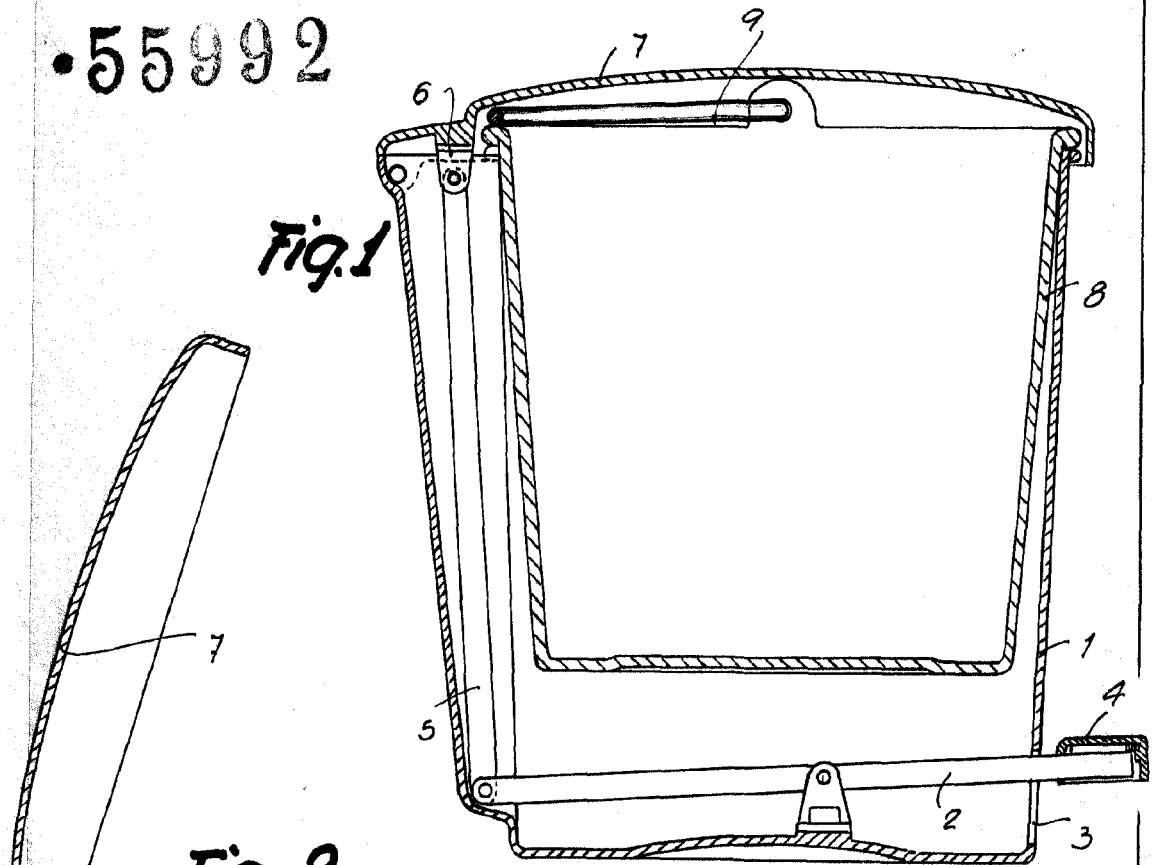
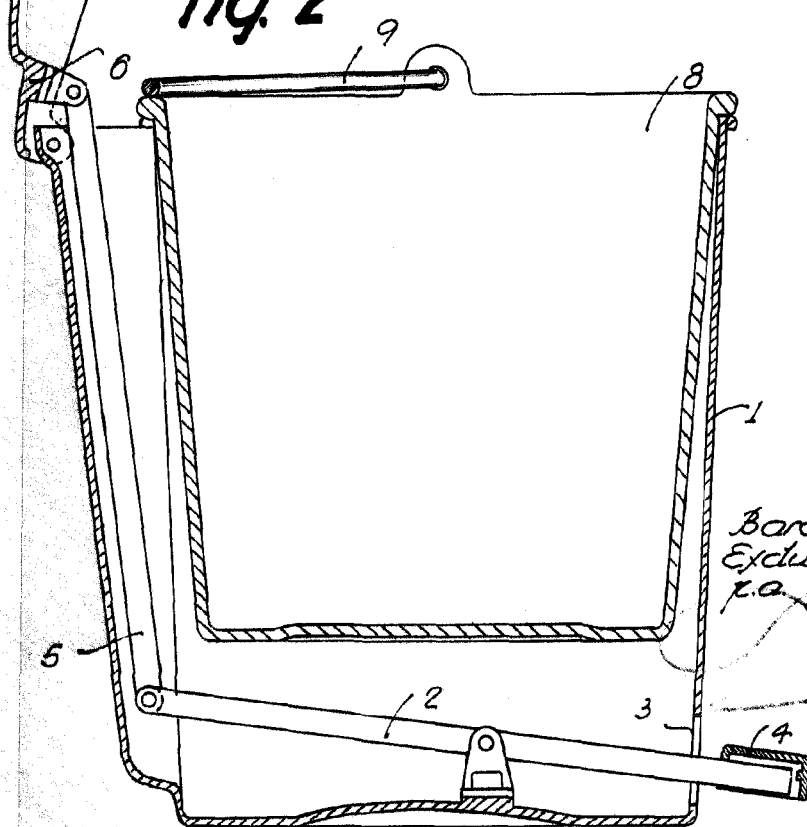

Fig. 2



9 0 AGU.



Barcelona, 30 Agosto 1956  
Exclusivas Industriales  
P.O.