

•55964



MEMORIA DESCRIPTIVA

para solicitar

MODELO DE UTILIDAD

en

ESPAÑA

por VEINTE años,

por: "CARRUAJE PUBLICITARIO"

a nombre de:

Don Jesús Pérez Martínez, de nacionalidad española,

domiciliado en:

V I G O (Pontevedra), Calvo Sotelo 18.

-o-

El objeto de la presente solicitud de Modelo de Utilidad, se refiere a un carruaje publicitario, cuyas características de novedad le confieren la cualidad de ser apto para la función a que se destina. Las siguientes ventajas demostrativas de su clara utilidad.

•55964



a.-Es móvil, por lo que puede situarse en cualquier lugar concurrido e incluso trasladarse, por sus propios medios, a localidades alejadas para llevar hasta ellas la propaganda que se desee o convenga.

10 b.-Es muy atractivo, determinando una fuerte corriente de atracción sobre los productos o leyendas expuestas.

c.-Presenta una extensa superficie para leyendas y gran capacidad en vitrinas para exposición de productos.

15 En el adjunto plano se ha representado una forma de ejecución del modelo.

La figura 1 representa el carruaje en planta.

La figura 2 es la correspondiente vista en alzado lateral.

La figura 3 indica una vista de frente.

20 La figura 4 es una vista posterior, y

La figura 5 muestra una representación en perspectiva.

30 Como puede apreciarse, el carruaje en cuestión consiste en un bastidor automóvil sobre el que se disponen rampas determinativas de vitrinas prismáticas, tanto en su parte delantera (A) con tolerancia para que pueda ver el conductor, como en su parte posterior, donde son mayores y llevan un arco cruzado superior (B) susceptible de llevar un anuncio luminoso, adaptándose las superficies planas libres (C) y (D) para inser-

Este modelo es realizable en cualesquiera tamaños, y materiales adecuados siendo susceptible de toda clase de modificaciones de detalle que no alteren su fundamento.

== N O T A ==

35 Los puntos de invención propia y nueva que se presen-



71 SEP

55964

ten para que sean objeto de este Modelo de utilidad, por veinte años, en España, son los siguientes:

40

1º.-Carruaje publicitario, caracterizado porque consiste en un bastidor automóvil sobre el que, por medio de mamparos, se determinan osjes prismáticos obturables para vitrinas de exhibición, llevando la caja posterior un arco transversal iluminable y adaptándose las superficies planas libres para inserción de leyendas.

2º.-CARRUAJE PUBLICITARIO.

Tal y como se ha descrito en la memoria que antecede, representado en el plano que se acompaña, y para los fines que se han especificado.

Consta la presente memoria descriptiva de tres hojas escritas a máquina por una sola cara.

Madrid, 1º de septiembre de 1956

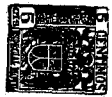

1

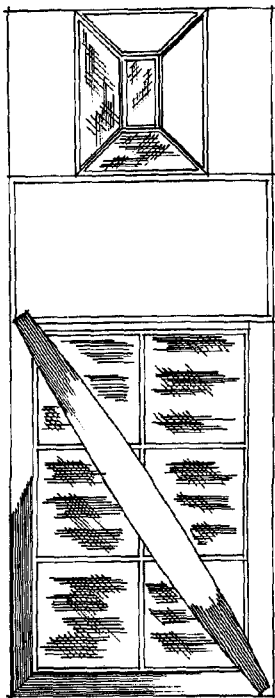

55904<sup>2</sup>

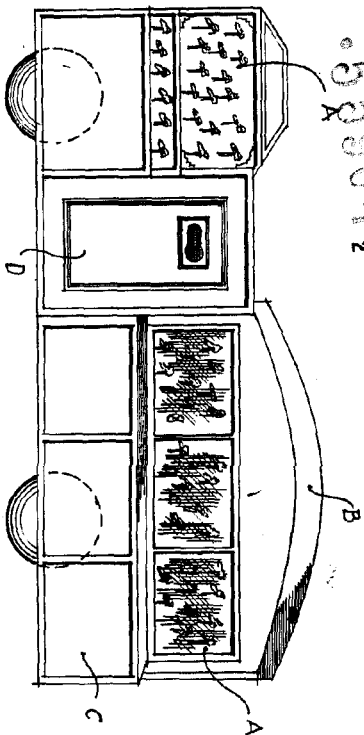

ESCALA 1:40

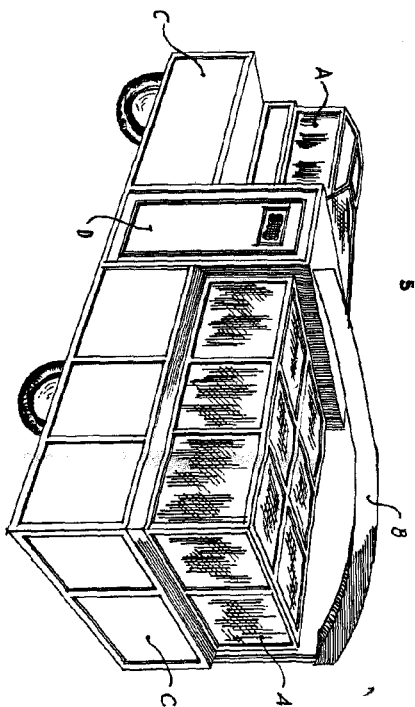

5

55904

3

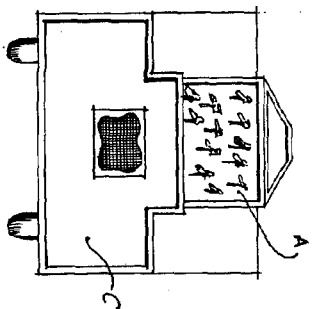

4

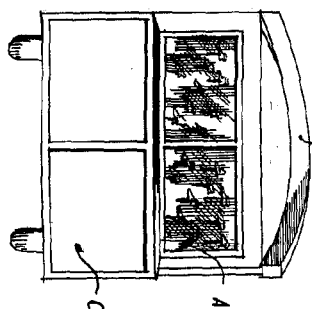

*Handwritten signature and text:*  
U. S. P.  
M. J. ...