

55935



31 ABR 1936

55935

MEMORIA DESCRIPTIVA  
=====

Correspondiente a un MODELO DE UTILIDAD, cuyo registro se solicita por veinte años.

A favor de

D. Enrique MANUBENS RAMOS, de nacionalidad española

Residente en BARCELONA.-Pavía num. 14.

por:

"FIAMBRERA PERFECCIONADA CON DEPARTAMENTOS INDEPENDIENTES Y BANDEJA DESMONTABLE".

-----



- Actualmente en el mercado nacional existen muchos modelos de fiambreras que con más o menos éxito tienen su aceptación, dándose el caso de que todas ellas tropiezan en su aceptación con un inconveniente de vital importancia y es que solamente se pueden llevar en su interior una o dos clase de comidas teniendo el resto que ir mezclado lo que supone para el usuario una molestia e incomodidad que en la mayoría de los casos tienen que optar por el uso de dos como mínimo o más fiambreras, asimismo y por la disposición de su construcción tienen que llevar fuera de ella los cubiertos, fiambres u otras objetos similares necesarios.
- 5.-
- 10.-

- Facil es comprobar la serie de molestias que esto supone tanto para su transporte como para su limpieza, lo que ha supuesto sobre todo en el personal obrero que por largo desplazamiento a fábricas y factorías les es necesario hacer uso de ellas, dándose frecuente el caso que para evitar el engorroso transporte y uso declinan por llevar el comunmente bocadillo.
- 15.-

- Con el fin de evitar todos los inconvenientes descritos anteriormente se ha estudiado con todo detenimiento una fiambarrera la cual es objeto de la presente memoria, cuyas ventajas tanto económicas como sanitarias sea considerada de un perfeccionamiento tal que substituya tan pronto sea lanzada en el mercado nacional a las actualmente puestas en venta.
- 20.-
- 25.-

- Consta la misma de un depósito con tapa cuyo cierre merced a tener esta todo borde interior en forma cónica es hermético no permitiendo por tanto se introduzca en el citado depósito, humedad o materia alguna que descompongan los alimentos que se encuentran en su interior.
- 30.-

Asimismo la citada tapa y por la tapa exterior del reborde lleva una pestaña saliente que permite la apertura o



cierre de la misma mediante una pequeña fuerza que se efectúa sobre la misma.

35.- El citado depósito de forma cilíndrica lleva por su parte inferior y junto al borde del mismo un saliente circular sobre el cual se apoya en el suelo o en la mesa.

40.- En el interior del citado depósito y en su parte media inferior van alojados tres departamentos de forma de sector de corona circular cuyo ángulo es de  $120^\circ$ , los cuales son independientes y desmontables merced a un saliente colocado en el reborde superior de su menor diámetro, y en los cuales colocan diversas clases de comida y por tanto tales departamentos pueden asumir la función de platos o bien de

45.- vaso.

50.- Asimismo el depósito o cuerpo de la fiambarrera tiene su borde arqueado con el fin de que se ajuste perfectamente una bandeja o plato colocada en su parte media superior interior la cual y a fin de producir a su vez un ajuste perfecto tiene unos nervios exteriores colocados verticalmente y según un ángulo de  $120^\circ$ ; la citada bandeja tiene un saliente circular para ajustar en la boca del cuerpo de la fiambarrera y limitar al mismo tiempo el recorrido de entrada de la misma.

55.- La construcción de todo el conjunto pueda hacerse tanto de materia plástica como de chapa de aluminio u otra materia de similares características.

60.- Con el fin de facilitar hasta el extremo posible, la interpretación de este modelo de utilidad, en el plano adjunto se muestra, aún cuando solo sea a título de ejemplo, una forma de realización práctica, para la industrialización del mismo, si bien debe tomarse tal exposición complementaria solamente a título enunciativo y no limitativo, desde el momento en que caben y son susceptibles en el pro-



65.- cedimiento, modificaciones referentes a operaciones, productos empleados, formas y materias que no pueden considerarse en ningún momento constitutivas de alteraciones esenciales justificativas de especial reivindicación independiente de lo declarado en este caso.

70.- En el plano complementario a esta memoria se representa en sus figuras 1ª y 2ª un alzado sección diametral y sección en planta del conjunto, así como en sus figuras 3ª, 4ª y 5ª unas vistas en alzado y planta de la bandeja y perspectiva de uno de los departamentos independientes.

75.- El depósito (1) de forma cilíndrica tiene en su parte superior o boca un saliente (2) de forma arqueada que se adapta perfectamente y a presión a la parte interior de forma cónica del borde inferior (3) de la tapa (4) la cual tiene forma circular abombada por la parte superior.

80.- El citado depósito tiene por su parte inferior exterior un saliente circular (5) que hace de base de sustentación del mismo y que permite que aquel no toque con la mesa, suelo u otro lugar donde se le deposita.

85.- La tapa (4) tiene en su reborde interior un saliente de forma rectangular (6) con el cual se efectúan las operaciones de apertura o cierre de la citada tapa.

90.- La bandeja (7) auxiliar que se aloja en el interior de la parte media superior del depósito (1) es de forma cilíndrica y tiene en su reborde un saliente o pestaña (8) que limita el recorrido de alojamiento de la misma en el interior del depósito al descansar aquella sobre el reborde (2) de la boca del depósito (1), asimismo e inmediatamente después de la citada pestaña (8) el mismo reborde toma una forma circular (9) que igualmente se adapta al reborde (2) del depósito, dispuestos exteriormente en la bandeja (7) hay colocados unos nervios (10) cada 120º y de posición vertical que permite que el ajuste de la bandeja (7) en el

95.-

55935



depósito (1) sea mas perfecto.

100.- En la parte interior e inferior media del depósito se encuentran alojados tres departamentos (11) independientes y desmontables de forma de sector de corona circular los cuales en el reborde de su diámetro inferior tienen una pestaña saliente (12) para poder asir con facilidad los mismos para su desplazamiento.

105.-

#### REIVINDICACIONES

110.- 1ª).--"FIAMBRERA PERFECCIONADA CON DEPARTAMENTOS INDEPENDIENTES Y BANDEJA DESMONTABLES" que se caracteriza por un depósito de forma cilíndrica con tapa a presión, en el interior del cual se encuentran alojados tres departamentos desmontables de forma de sector de corona circular y sobre los cuales hay una bandeja o plato de forma cilíndrica también desmontable, el citado depósito tiene su borde superior de forma arqueada para facilitar tanto la entrada a presión de la tapa, como soporte para la bandeja, asimismo en la parte inferior exterior del mismo hay un saliente circular que hace de apoyo y no permite que el depósito roce o toque con la mesa o lugar donde se le deposite.

115.-

120.- 2ª).--"FIAMBRERA PERFECCIONADA CON DEPARTAMENTOS INDEPENDIENTES Y BANDEJA DESMONTABLES" según la reivindicación anterior que se caracteriza por una tapa de forma cilíndrica cuyo borde inferior y por su parte interior tiene forma cónica con el fin de obtener un cierre a presión lo más perfecto posible, así como por la parte exterior del mismo tiene un saliente de forma rectangular que permite hacer la fuerza necesaria para la apertura o cierre de la citada tapa.

125.-

55935



130.-

3).- "FIAMBRERA PERFECCIONADA CON DEPARTAMENTOS INDEPENDIENTES Y BANDEJA DESMONTABLE" según las reivindicaciones anteriores que se caracteriza por tres departamentos de forma de sector de corona circular los cuales son independientes y desmontables alojándose en la parte media inferior interior del citado depósito de la primera reivindicación y que mediante una pestaña colocada en el reborde superior en su parte central o diámetro inferior permite el desalojado o introducido de las mismas en el citado depósito.

135.-

4).- "FIAMBRERA PERFECCIONADA CON DEPARTAMENTOS INDEPENDIENTES Y BANDEJA DESMONTABLE" según las reivindicaciones anteriores que se caracteriza por una bandeja complementaria e independiente que se aloja en la parte media superior del interior del depósito de la primera reivindicación, para lo cual lleva su reborde superior en forma arcada terminando el mismo en una pestaña saliente que se apoya en el reborde del citado depósito y no permite el desplazamiento de aquella, así como unos nervios dispuestos cada 120° y colocados verticalmente por la parte exterior de la bandeja y hacen que exista un ajuste perfecto entre esta y el interior del depósito.

140.-

145.-

5).- "FIAMBRERA PERFECCIONADA CON DEPARTAMENTOS INDEPENDIENTES Y BANDEJA DESMONTABLE".

La presente memoria descriptiva consta de seis hojas foliadas y mecanografiadas por una sola cara, componiendo un total de ciento cincuenta y dos líneas, incluidas éstas.

Madrid, 31 de Agosto de 1.956.-

ANTONIO GONZALEZ  
E.P.

Escala variable

Madrid, 3 de agosto de 1956

R.B.  
ANTONIO RAMOS

FIG. 5

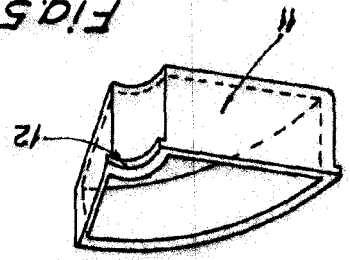

FIG. 2

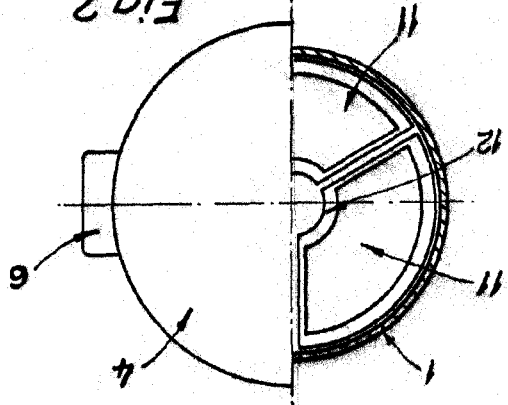

FIG. 4

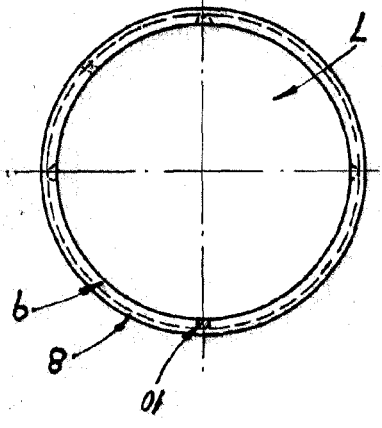

FIG. 1

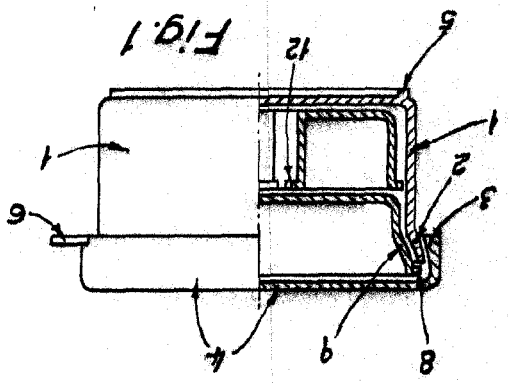
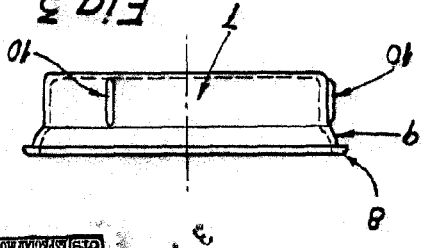

FIG. 3



31 JUL 1956

55935

Hoja única

D. ENRIQUE MANUBENS RAMOS