

1934



55934

MEMORIA DESCRIPTIVA
=====

Correspondiente a un MODELO DE UTILIDAD, cuyo registro se solicita per veinte.

A favor de

MANUFACTURAS DE CAUCHO VICTORIA, S.A., de nacionalidad española.

Residente en CORNELLA DE LLOBREGAT (Barcelona). - P^o Maragall num. 21

p o r :

"CAJA-ENVASE DE CIERRE HERMETICO PERFECCIONADA"



5.- El objeto sobre que recae la patente de modelo de utilidad que por la presente memoria descriptiva se declara, constituye una novedad que viene a perfeccionar lo hasta ahora conocido presentando efectivas ventajas sobre los mismos tanto por su fabricación, como por su economía y utilidad y, ateniéndonos a lo que el enunciado expresa se trata de una caja envase de cierre hermético.

10.- Hasta ahora se han venido construyendo cajas envases bien sin cierre hermético cuyo costo es económico, o las cajas envases de cierre hermético, las cuales se construyen a base de chapas metálica con bisagra y juntas de goma por lo que suponen su venta en el mercado a un elevado precio, así mismo el usuario según sus necesidades adquiere una u otra según el fin a que las destina, pero nunca se pensó que si se construía una caja cuyo precio fuera tan asequible para el usuario que este la comprase indistintamente para guardar en ellas productos u objetos que tuviesen que preservarse de la humedad u otro agente atmosférico, o bien aquellos en la cual no hacía falta la hermeticidad.

15.- Con el objeto que constituye el motivo de este registro quedan orillados los conocidos inconvenientes por lo que se ha conseguido un adelanto importante en la fabricación de cajas-envases.

20.- Movidos precisamente por un afán de superación, hemos estudiado con todo detenimiento la forma constructiva de la caja-envase objeto de la presente memoria, la cual aparte de tener unas líneas modernas, presenta un sistema para su hermeticidad, sencillo, preciso, comodo y seguro, eliminando los anteriores procedimientos, de bisagras, correas, etc.

25.-

30.-



3 / Adu.

35.- Consiste el mismo en una caja envase de forma de prisma trapezoidal, cuyo depósito tiene una pestaña saliente en todo su alrededor que encaja perfectamente en un entrante practicado en la tapa de la misma, en las caras laterales opuestas de mayor longitud tienen cuatro tirantes dispuestos dos a dos en cuyos extremos están practicados unos orificios que se introducen en unos pivotes salientes colocados sobre la parte superior de la tapa, debido a la elasticidad de los referidos tirantes, al abrochar estos en los pivotes encaja perfectamente la ranura del depósito en el entrante practicado en la tapa consiguiéndose por tanto una perfecta hermeticidad.

40.- En la parte inferior del depósito hay en todo su alrededor un saliente que hace de base y permite que el citado depósito no roce ni toque en la superficie del lugar en que se deposita.

45.- La tapa y en sus lados de menor longitud tiene en su parte inferior dos salientes longitudinales que permiten la apertura o cierre del conjunto haciendo una pequeñísima presión tanto para su apertura como para su cierre.

50.- Sobre la parte superior de la tapa se encuentra colocada un asa de dimensiones adecuada que permite el fácil manejo del conjunto.

55.- Como se puede observar la citada caja depósito de cierre hermético tiene un sin número de aplicaciones tanto para usos del hogar, como sanitarios, etc.

60.- Con el fin de facilitar hasta el extremo la interpretación de este modelo de utilidad, en el plano adjunto se muestra, aún cuando solo sea a título de ejemplo, una forma de realización práctica industrializable del mismo, debiendo tenerse solamente a título enunciativo y no limitativo, desde el momento en que caben y son susceptibles modi



31 ABU

65.- *ficaciones de forma y tamaño, así como dimensiones, que no pueden considerarse en ningún momento constitutivas de especial reivindicación independiente de lo declarado en este caso.*

70.- *En el plano complementario de esta memoria se representa en sus figs. 1ª, 2ª y 3ª, unas vistas en alzado frontal y lateral así como la planta del mismo en la cual el conjunto consta de un depósito de forma prisma trapezoidal (1) en el cual y parte superior encaja herméticamente una tapa (2).*

75.- *Mediante la sección en alzado según la fig. 4ª se puede apreciar que dicho depósito (1) tiene en todo su reborde una pestaña saliente (3) en la cual en su parte inferior exterior contiene otra pestaña (4) en ángulo recto con la anterior y que sirve de apoyo a la parte exterior inferior de la tapa (2).*

80.- *En la parte superior de la pestaña (4) y en las dos caras de mayor longitud parten cuatro tirantes o patillas (5) en cuyos extremos sufren un ensanchamiento (6) y en el centro del cual está practicado un orificio (7) que una vez montado el conjunto debe mediante una pequeña elasticidad encajar en los pivotes salientes (8) colocados para tal efecto en la parte superior de la tapa (2).*

85.- *En la parte inferior exterior del depósito (1) hay un saliente (9) de forma rectangular que situado rectangularmente en dicha parte hace de base del conjunto no permitiendo a la vez que el depósito toque o roce con el suelo o sitio donde se deposite el conjunto.*

90.- *La tapa (2) tiene una pestaña interior (10) formando una cavidad con la parte exterior de la tapa y en la cual encaja para su cierre hermético la pestaña (3).*

95.- *Asimismo en la tapa (2) y sus caras paralelas de menor longitud tienen un saliente (11) que sirve para efectuar*



100.- con la mayor comodidad la apertura o cierre de la tapa (2), sobre la cual y en su parte central superior tiene un asa (12) para el fácil manejo del conjunto o caja-envase.

105.- Naturalmente, los materiales que para la construcción de esta caja se emplean son preferiblemente plásticos, sin que ello suponga limitación, porque puede fabricarse en cualquiera que por sus características resulte de aplicación práctica.

REIVINDICACIONES

110.- 1ª).-"CAJA-ENVASE DE CIERRE HERMETICO, PERFECCIONADA", que se caracteriza por estar formada por dos cuerpos independientes y complementarios, depósito y tapa, el primero de los cuales de forma de prisma trapezoidal lleva colocada en su parte superior y alrededor del mismo una pestaña saliente que encaja en una cavidad situada en la parte inferior interior de la tapa para su cerrado hermético, y que mediante unos tirantes o patillas, situados dos a dos en la parte superior exterior del depósito efectúan un cierre eficaz merced a unos orificios practicados en el extremo de cada patilla y que engarza con un pivote situado en la parte superior de la tapa; teniendo en el inferior del depósito un saliente de forma rectangular que colocado casi exteriormente en el inferior del depósito hace de base de sustentación del conjunto.

120.- 2ª).-"CAJA-ENVASE DE CIERRE HERMETICO, PERFECCIONADA" según la reivindicación anterior que se caracteriza por una tapa de forma hueca interiormente y piramidal exteriormente en cuyo reborde interior lleva una pestaña saliente entre las cuales se ajusta la pestaña del depósito para su cierre hermético, y en el inferior exterior del reborde de sus ca-



31 Ago.

130.-

ras opuestas de menor longitud lleva unos salientes para apertura o cierre de la misma, y en la parte superior de la tapa lleva cuatro pivotes situados rectangularmente en los cuales engarzan los orificios de las patillas del depósito y que permite el cierre definitivo; llevando, o no, dicha tapa y su parte central superior un asa para su fácil manejo.

135.-

3ª).- "CAJA-ENVASE DE CIERRE HERMETICO, PERFECCIONADA".

La presente memoria descriptiva consta de seis hojas foliadas y mecanografiadas por una sola cara, componiendo un total de ciento treinta y ocho líneas, incluidas éstas.

Madrid, 31 de Agosto de 1.956.-

ANTONIO ESPINA
P.P.

•55934

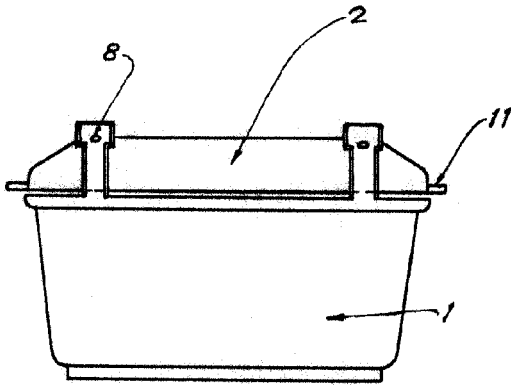

Fig. 1

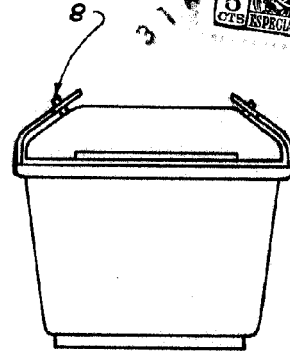

Fig. 2

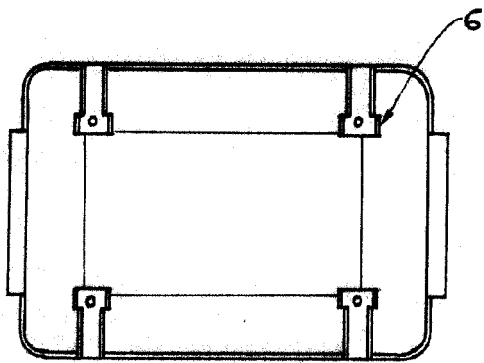

Fig. 3

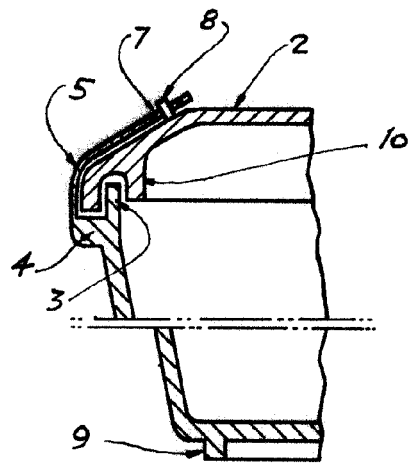

Fig. 4

Madrid, 23 de agosto de 1956

P. B.

Escala variable