



•55929

MEMORIA DESCRIPTIVA

que se acompaña a

la solicitud de un

MODELO DE UTILIDAD, por veinte años en España, a favor de Don
RAMON ESPAÑOL ORTIZ, de nacionalidad española, con domicilio
en Valencia, calle San Francisco de Borja, número 12,

por

"MESA AUXILIAR DESMONTABLE"

55929



5 La invención a que se refiere la presente Memoria, constituye una novedad industrial con características y ventajas que la hacen merecedora del privilegio de explotación exclusiva que por ella se solicita, de acuerdo con las prescripciones del Estatuto vigente sobre Propiedad Industrial de 26 de Julio de 1929, texto refundido, publicado el 30 de abril de 1930.

10 El objeto que se describe es una mesa auxiliar desmontable, cuya característica esencial reside en el hecho de que su base de sustentación, estando dotada de ruedas de giro loco que le permiten deslizarse en todos los sentidos, está constituida de un marco, preferentemente de tubo metálico, al cual se hallan fijadas, eventualmente, las pata o patas, con intermedio de una pieza especial.

15 La bandeja que constituye la mesa propiamente dicha, está dotada en sus laterales de canales de media caña, en los que encajan los extremos de las patas.

20 La bandeja, antes citada, está dotada, asimismo, de un orificio central en el que se acopla la pata (su extremo superior) cuando ésta se halla dispuesta en el centro del marco, con la adición de un travesaño.

25 Todas estas características que se han señalado, hacen de la mesa que nos ocupa un útil sencillo y práctico, en especial para oficinas y despachos, y destinado a sustentación de máquinas de escribir, calcular, y otras.

30 Aventura a cualquiera de las conocidas por su sencillez y fácil transporte, ya que el ser desmontable permite que pueda transportarse en grandes cantidades ocupando un mínimo de espacio.

Como detalle de realización de la idea que se ha expuesto, se acompaña un dibujo en lámina única, en el que se repre-

55929/62



senta la mesa a que nos referimos en tres posiciones.

35 Asi por ejemplo, en la figura 1ª aparece vista en perspectiva, completamente terminada. Su base de sustentación -1-, constituida por un marco, está dotada, eventualmente, de ruedas de giro loca, que permiten un deslizamiento del conjunto en todos sentidos. Las patas -2- se hallan unidas a la base mediante una pieza especial -3-. La bandeja superior está señalada con el -6-, y está provista lateralmente de ranuras de media caña en las que encajan los extremos de las patas.

40 En la figura 2ª, aparece el conjunto a medio montar, viendose claramente la ranura de encaje del extremo de una de las patas que se vé en esta figura. El -1- es la base, el -2- la pata, y el -3- la unión de ambos elementos. El -4- corresponde al extremo de la pata que se acopla en la ranura de media caña -5- practicada en los laterales de la bandeja superior o mesa propiamente dicha.

45 En la figura 3ª, se nos muestra un detalle del montaje de la pata sobre el orificio central de la bandeja, apoyada por su extremo inferior en el travesaño de la base.

50 El conjunto de piezas que constituyen la mesa es desmontable fácilmente, ya que su acoplamiento se realiza mediante tornillos.

55 Las características de la bandeja superior, así como su configuración, será cualquiera de las utilizadas para el mismo fin, ya que ello, no constituye invención alguna.

60 Hecha la descripción precedente es necesario añadir que los detalles de realización de la idea expuesta pueden variar, sin que por ello cambie la esencia de la invención, que es la que se desprende de los párrafos que anteceden y lo que se reivindica en la siguiente

55929³



N O T A

65 1ª.- MESA AUXILIAR DESMONTABLE, que se caracteriza esencialmente por el hecho de que su base de sustentación, estando dotada de ruedas de giro loco para su deslizamiento, está constituida por un marco, preferentemente de tubo metálico, que presenta eventualmente un travesaño central, y al cual se hallan fijadas, también eventualmente, las patas, con intermedio de una pieza especial.

70 2ª.- MESA AUXILIAR DESMONTABLE, que se caracteriza por el hecho de que la bandeja que constituye la mesa propiamente dicha, está dotada en sus laterales de canales de media caña, en los que encajan los extremos de las patas.

75 3ª.- MESA AUXILIAR DESMONTABLE, caracterizada porque la propia bandeja está dotada de un orificio central para acoplamiento de una pata, precisamente la que, eventualmente, se halla unida al travesaño de la base de sustentación.

80 4ª.- Se reivindica por último, como objeto sobre el que ha de recaer el Modelo de Utilidad que se solicita, "MESA AUXILIAR DESMONTABLE".

85 Todo tal como queda descrito y reivindicado en la presente Memoria que consta de cuatro hojas, escritas a máquina por una sola cara, y dibujos que se acompañan.

Madrid, 30 de Agosto de 1956.

ALFONSO UNGRIA.

5592 30 AG



FIG. 1^a

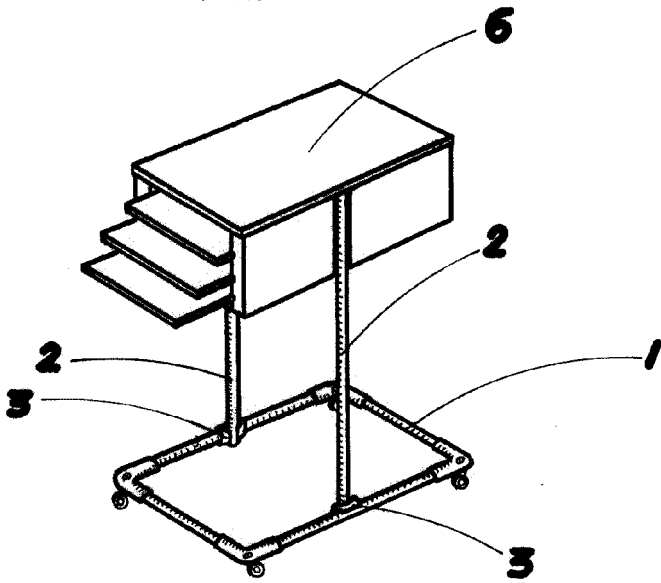

FIG. 2^a

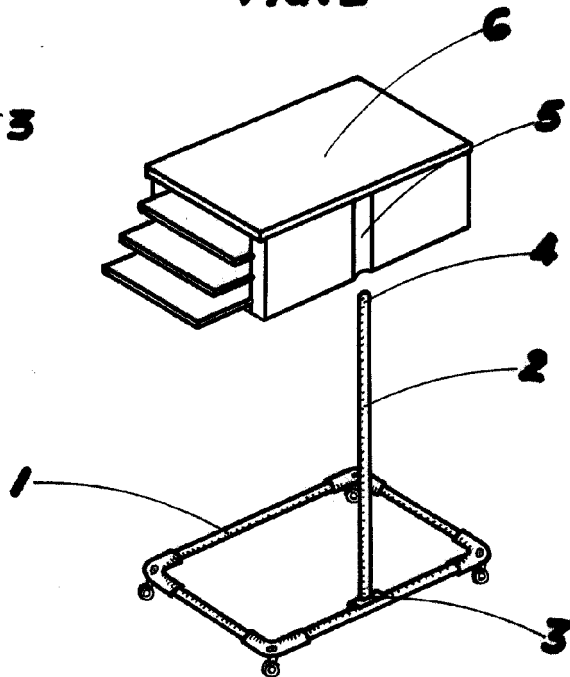
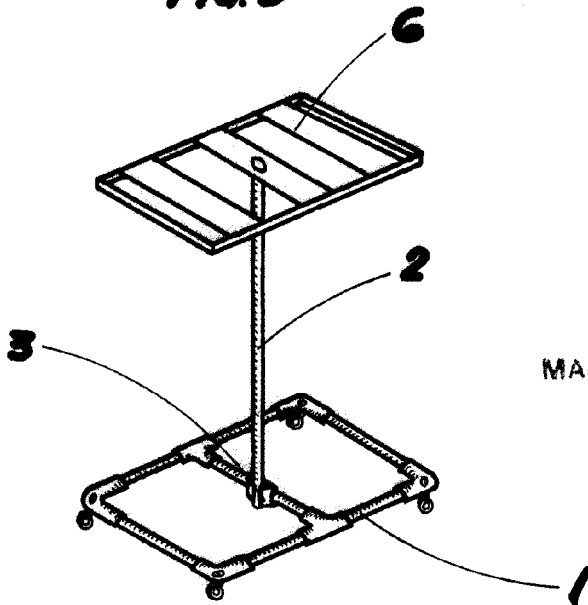

FIG. 3^a



ESCALA VARIABLE
MADRID, 30 DE Agosto DE 1956
ALFONSO UNGRIA