

28



15 hembra en la inferior, constituidos ambos por unos vástagos orificados en sus terminales por donde se introduce un pasador para conseguir la oportuna articulación con las lamas inmediatas.

20 Para facilitar la comprensión del invento se ha dotado a la presente memoria descriptiva de una hoja de dibujos en la que con números se han representado las diferentes partes de que se compone y la relación que guardan entre sí.

En dichos dibujos:

25 La fig. 1ª es una vista lateral del elemento monopieza en la que con -1- se ha señalado el saliente macho debidamente orificado; -2- indica la lámina que une y solidariza las unidades cilíndricas -6- cuyo extremo -3- es donde van situados los vástagos -4 y 5- previstos inferiormente que constituyen la hembra donde se aloja por su centro el vástago macho -1- de la pieza siguiente, uniéndose por medio de un pasador con posibilidad de giro para lograr el arrollamiento de las diferentes lamas que integren el conjunto.

30 La fig. 2ª muestra, en igual vista, otra unidad formada por dos láminas y cilindros, correspondiendo los números que en ella se citan a las partes descritas en la figura precedente.

35 Describas suficientemente las principales características del invento, se hace constar a los efectos oportunos que, tanto la forma, tamaño, dimensiones y materiales a emplear así como el modo de llevarlo a la práctica podrán ser variables, siempre que con ello no se cambie, altere o modifique la idea fundamental de la invención.

40 Se declaran por último como de propiedad y novedad para todo el territorio nacional, sus Colonias y Protectorado las características contenidas en las siguientes:

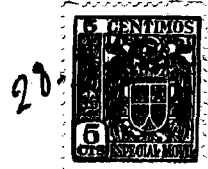

REIVINDICACIONES

45 1ª - Nuevo engarce rígido para persianas, esencialmente caracterizado por comprender una serie de idénticos elementos monopiezas, de dimensiones y proporciones adecuadas, integrados por una o más láminas longitudinalmente flanqueadas por unidades cilíndricas huecas, habiéndose previsto que las exteriores comporten respectivamente
50 solidarizados en las partes superior e inferior de sus bocas tres vástagos orificados en sus terminales de los cuales uno oficia de macho y dos hacen de hembra, estando uno de ellos dispuesto verticalmente y el compañero oblicuado para, mediante pasadores que constituyen ejes de giro, ir uniéndose en engarce rígido y articulado para su arrollamiento
55 las diferentes lamas que integren la persiana.

2ª - NUEVO ENGARCE RIGIDO PARA PERSIANAS.

...

Todo según queda expuesto en la precedente Memoria, que consta de tres hōjas foliadas y mecanografiadas por una sola cara y a título de ejemplo se representa en la hoja de dibujos que se acompaña.

...

Madrid, 28 AGO. 1956

POR AUTORIZACION DE LA ENTIDAD SOLICITANTE

55895



Fig. 1ª

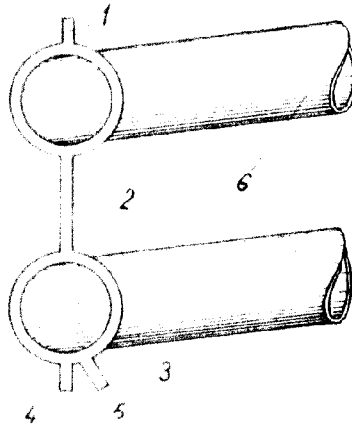
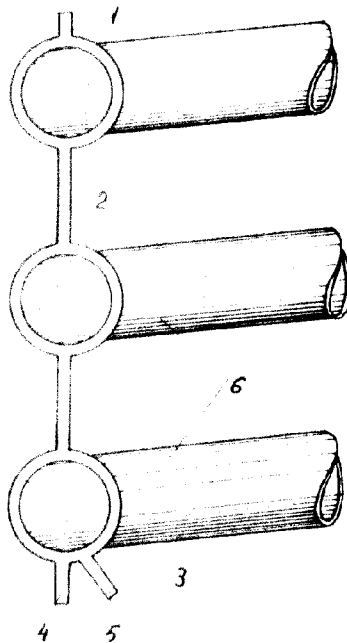

Fig. 2ª



Madrid, 27 Agosto de 1956

ESCALA VARIABLE