

55865

M O D E L O
D E
U T I L I D A D

para "UN DISPOSITIVO PLEGABLE DE SEÑALIZACIÓN", a favor de
DON JUAN VALLS DALMAU, residente en BARCELONA, Ronda de San
Pablo, nº 55.

. = .

MEMORIA DESCRIPTIVA

El presente modelo de utilidad se refiere a un dispositivo plegable de señalización.

Es conocido en el tráfico de carreteras el hecho de que por avería en la noche quede un coche o camión parado y contra el se venga a estrellar el que, confiado sigue su mano a gran velocidad. Por el contrario es también conocida la necesidad de salvaguardar el coche propio en caso de avería, evitando que contra él embistan otros que no esperaban el obstáculo accidental que aquél venía a representar.

10. Para evitar todo lo indicado, se ha concebido el modelo



27

55865

objeto de la presente memoria y que consiste en un dispositivo formado por dos partes articuladas entre sí, una de las cuales sirve como apoyo, mientras que la otra queda en posición vertical como indicador de alarma.

5. La placa frontal o vertical lleva dibujado en color fluorescente un triángulo rojo, lleva también la indicación de peligro y finalmente una raya gruesa roja de analogía pintura que se dispone en la parte inferior del frente, constituyendo todo un conjunto luminoso muy visible a distancia.
10. El hecho de que sea plegable el dispositivo, facilita acondicionarlo en cualquier lugar del vehículo y utilizarlo en el momento oportuno situándolo a debida distancia con respecto de la parte trasera del vehículo.
Como complemento, para usos diurnos, lleva una pequeña
15. antena con banderola, a fin de llamar la atención por el flameo de la misma.
Con el fin de facilitar la explicación, se acompaña a la presente memoria una lámina de dibujos en la que se ha representado un caso de realización que se cita a título de
20. ejemplo.
En el dibujo:
La figura 1 muestra en alzado la vista en perspectiva del dispositivo en servicio,
la figura 2 manifiesta el mismo en disposición de plegado, y
25. la figura 3 indica la bolsa para su acondicionamiento.
Consiste en un juego de dos piezas 1 y 2 articuladas en 3 y dotadas de un tornapunta plegable 4.
La pieza 1 lleva en su frente el triángulo 5 en pintura
30. luminosa roja, el letrero 6 indicador de peligro en varios



55865

idiomas y la franja de fondo 7 también roja luminosa.

Para señalización diurna, se dispone una antena 8 con banderola 9, que se pliega con el conjunto, tal como se indica en la figura 2, en la que se forma una tabla de doble grueso.

5.

Este conjunto plegado se enfunda en la bolsa 10, figura 3, ocupando así un mínimo volumen.

Dentro de su esencialidad, puede el modelo realizarse en otras formas que difieran en detalle de la indicada a título de ejemplo en la descripción, a las cuales alcanzará igualmente la protección que se recaba. Podrá, pues, construirse en cualquier forma y tamaño, con los materiales más adecuados, por quedar todo ello comprendido en el espíritu de las reivindicaciones.

10.

• = •

N O T A

15. Descrito el objeto y utilidad de la invención, lo que se declara como no divulgado ni practicado en España, comprende las siguientes reivindicaciones:

1. Un dispositivo plegable de señalización, aplicable a la seguridad de los vehículos detenidos en carreteras como aviso a distancia para los que avancen en la misma dirección, caracterizado esencialmente por el hecho de estar constituido el conjunto formado por dos partes articuladas entre sí, una de las cuales sirve como apoyo, mientras que la otra queda en posición vertical como señalizadora propiamente dicha.

20.

25. 2. Un dispositivo según la anterior reivindicación, en

55865 27 AGO



el que entre ambas partes existe un tornapuntas plegable.

3. Un dispositivo según las reivindicaciones 1 y 2 en el que en la pieza vertical se halla una antena desplegable para sostener un banderín como avisador diurno.

5. 4. Un dispositivo según las reivindicaciones 1 a 3 en el que el frente de la pieza vertical comprende como elementos indicadores un triángulo rojo y una franja roja en colores fluorescentes, y además leyendas en varios idiomas indicando la palabra "peligro".

10. 5. Un dispositivo según las reivindicaciones 1 a 4 en el que el conjunto plegado se acondiciona en una bolsa plana de fácil manejo y apertura.

6. Un dispositivo plegable de señalización.

15. Según se describe y reivindica en la presente memoria descriptiva, que consta de cuatro hojas, foliadas y escritas a máquina por una sola cara, acompañadas de una lámina de dibujos. 27 AGO 1956

Madrid, a

JUAN VALLS DALLAU.

p.a.

Rambert

R/ad.

27 AGO 1956



Fig. 1

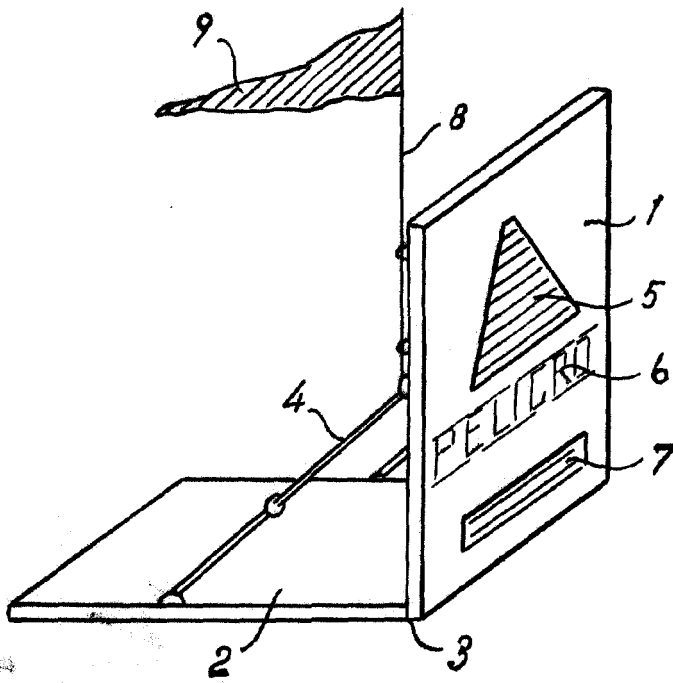

Fig. 3

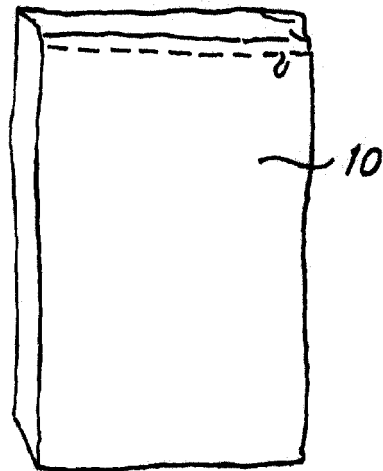
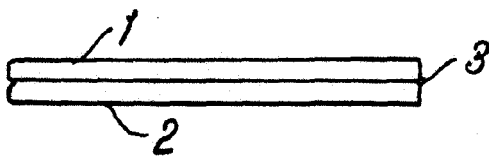

Fig. 2



Madrid, 27 AGO. 1956
Jaime Isern

Handwritten signature