



55846

MODELO DE UTILIDAD
POR VEINTE AÑOS
EN ESPAÑA

Solicitado a favor de D. Arquímedes y D. Joaquín Salu-
des Simón, ambos de nacionalidad española, domiciliados
en Valencia, Avda. Guillem de Castro, nº 96

p o r

====="PROYECTOR DE CINE DE JUGUETE"====

~~~~~

MEMORIA DESCRIPTIVA  
=====

La presente memoria tiene por objeto describir la  
constitución de un proyector de cine de juguete cuya -  
principal particularidad reside en la especial disposi-  
ción de elementos que permiten realizarlo con suma sen-  
cillez, consiguiendo no obstante una proyección acepta-  
ble dentro de su condición de juguete.

Otra importante cualidad de este nuevo proyector  
de juguete consiste en haberlo independizado de la red  
de alimentación eléctrica, dado que se le ha provisto -

5

254



10

de una pila eléctrica seca, circunstancia esta que dá al juguete un gran atractivo para los niños, pues les permite llevarse el proyector donde les plazca.

15

Es también digno de mención el que ocupa un reducido espacio y que su realización en forma de caja, con todos sus sencillos mecanismos protegidos, garantizan una gran duración, constituyendo un verdadero juguete, que puede entregarse al niño sin cuidado, tanto porque su sencillez constitutiva permite reducir los costes, como porque su manejo está al alcance de niños de corta edad los cuales pueden hacerlo funcionar y prepararlo por si mismos, sin ayuda de los mayores.

20

25

El proyector objeto del modelo consiste en esencia en una caja de cualquier forma y material, dotada de una tapa articulada. En la cara interna de la tapa irá dispuesta una pila seca de pequeño voltaje con medios para sujetarla y desmontarla a voluntad y un soporte - portalámparas con la correspondiente lámpara eléctrica de incandescencia, existiendo también un sencillo interruptor que cierra y abre el circuito formado entre la pila y la lámpara.

30

35

En la caja propiamente dicha, existe un chasis de plancha en el que van montados los mecanismos de arrastre de la cinta, que están compuestos por una rueda dentada solidaria del eje de la manivela de accionamiento dispuesta en la parte exterior. Dicha rueda, engranada con otra dentada, mueve una leva excéntrica que hace bascular y avanzar y retroceder a la palanca portadora de las uñas de arrastre de la cinta. Existe también un



40

mamparo transversal procedente del propio chasis que con otro lado de este forma una guía de circulación de la cinta y sirve a la vez de soporte de una de las lentes. Por último, hay una ventana interna que enmarca el fotograma; un soporte para la otra lente; y la correspondiente ventana de proyección, más una abertura para penetración de la cinta en la caja, con una pieza acoplada a presión para guía de la entrada y salida de la cinta en la caja.

45

50

Para facilitar la comprensión de las características esenciales antes expuestas, se acompañan dos láminas de dibujos que nos muestran un ejemplo de realización práctica de uno de estos proyectores, el cual habrá de interpretarse con amplio criterio y sin limitación alguna, dada su condición aclaratoria.

55

60

65

Los mencionados dibujos nos muestran en su figura 1 una vista lateral en alzado del aparato; la figura 2 es una vista frontal, con la tapa a medio abrir; la figura 3 es otra vista lateral en alzado por la cara opuesta a la de la figura 1; la figura 4 representa una vista interna, en planta de la tapa, con los elementos en ella montados; la figura 5, es una vista interna de la caja; la figura 6 es una sección transversal de dicha figura 5; la figura 7 es una vista en planta del interior de la caja, con el chasis cortado para que se aprecien los mecanismos de desplazamiento y arrastre de la cinta, los cuales vemos en sección en la figura 8; en la figura 9 se aprecia una perspectiva de la palanca de arrastre, siendo la figura 10 otra perspectiva del por



70

talámparas.

Valiéndonos de dichos dibujos vemos que el ejemplo de aparato que en ellos se representa, consta de los siguientes elementos, señalados en todas las figuras - con los mismos números.

75

Consta pues el proyector de una caja metálica de forma prismática rectangular, en la que se señala con -1- la tapa y con -2- el cuerpo de la caja, hallándose una parte articulada a otra por medio de las charnelas -3- y con un nervio -4- para que encaje y se sujete a presión la tapa en un galce de la caja.

80

En el interior de la tapa -1- (Figura 4), vemos el portalámparas -5-, con la lámpara eléctrica -6- de pequeño voltaje y la pila eléctrica -7-, sujeta por una abrazadera -8- de fleje de acero que permite desmontar la.

85

El portalámparas -5- aunque puede ser de cualquier otra clase, está compuesto por una plancha -9-, doblada, formando dos brazos -10-, con los extremos curvados de modo que actúan de pinza de sujeción a presión de la lámpara, teniendo unos hendididos -11- que en la parte interna constituyen los nervios de guía y sujeción del filete de rosca del casquillo. En esta plancha -9-

90

existen unas pestañas -12- que sujetan una placa -13- y entre ella y el fondo de la plancha doblada -9-, con interposición de una lámina aislante, sujetan la cinta metálica -14- que, por un extremo, constituye el contacto con la lámpara y, por el otro, con la lámina -15- procedente de la pila -7-, detalles estos que se apre-

95

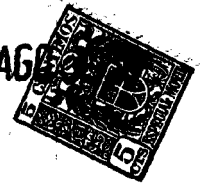

100

105

110

115

120

125

cian en las figuras 4 y 10. En cuanto al interruptor es tá integrado por un vástago -16- introducido en un orificio alargado -17-, practicado en la tapa -1-, con un muelle helicoidal -18- a su alrededor, intercalado entre una arandela -19- y una tuerca -20-, con el fin de que pueda quedar retenido en la posición de abierto, (según la figura 4), o en la de cerrado, en contacto con la lámina -21- de la pila -7-, asomando la cabeza -22- grafilada de dicho vástago por la cara exterior de la tapa, según vemos en las figuras 1 y 2.

En el fondo de la caja -2- existen unas planchas -23-, formando un cajetín, que constituye el chasis de montaje de los mecanismos de arrastre de la película, integrados como sigue: apoyado en el cojinete de giro que forman los orificios de la caja -1- y de una plancha -24-, va montado el eje -25- con la manivela -26-, de accionamiento, que aparece al exterior de la caja (Figuras 2 y 6) y solidario de dicho eje va dispuesta la rueda dentada -27-, la cual engrana con la otra rueda -28-. Esta rueda dentada -28- es solidaria del eje -29- y este a su vez del disco -30-, unido excéntricamente a él, para formar una leva giratoria alojada en una especie de cajetín formado por un doblez -31- de la palanca -32- y las aletas laterales -33- de la misma. La citada palanca -32- está compuesta por una cinta o fleje que en un extremo posee el orificio alargado -34-, que le sirve de guía al tener alojada en su interior la punta del eje -25- y, en el otro extremo, las dos uñas -35- para arrastre de la cinta.

25 AGO



55846

-6-

130

135

A un lado del chasis -23- se forma un mamparo o plancha -36-, con cierta separación para dejar un espacio que servirá de canal o guía de deslizamiento de la cinta, teniendo una abertura -45- y en la parte inferior una plancha flexible -37-, doblada en ángulo, para contribuir a guiar la salida de la cinta, y en la parte superior la lente -38-, que resulta situada frente a la plancha -39-, en la que hay practicada una ventana rectangular de encuadramiento, todo esto alineado con la otra lente -40-, montada en una plancha soporte -41- y con la ventana de proyección -42- practicada en el lado -43- de la caja -2-, (Figura 2).

140

145

En el lado opuesto al -43-, o sea en el -44-, existe una ventana -46- de entrada de la cinta, en la que va montada a presión una plancha rectangular -47- que deja, arriba y bajo de ella, dos aberturas para entrada y salida de la cinta, la cual formará un circuito cerrado que circula por el espacio existente entre la plancha -36- y el otro lado interno del chasis -23-, siendo arrastrada por las uñas -35- al bascular la palanca -32- cuando se gira la manivela -26-, dando lugar a la proyección por el foco producido por la lámpara -6-, a través de las lentes -38- y -40-.

150

Por último, hemos de señalar la existencia del asa -48-, para el cómodo transporte del aparato.

Son variables las circunstancias de tamaños, formas, materiales y cualquier detalle constructivo que se crea conveniente modificar, todo lo cual se considerará comprendido en el presente Modelo, siempre que no alte-



155

re lo que es esencialmente característico del mismo, según se expresa en la siguiente

N O T A

=====

Los puntos no conocidos ni practicados en España, sobre los que se desea recaigan las reivindicaciones - del presente Modelo de Utilidad, son:

160

1.º Proyector de cine de juguete, caracterizado por estar compuesto por una caja con asa para su transporte a modo de maletín y con una tapa articulada con medios para cerrarse a presión, teniendo en la cara interna de la tapa, y movibles con ella, una pila eléctrica, seca, con medios para su montaje y desmontaje a voluntad; un interruptor y un portalámparas en el que va montada la lámpara eléctrica generadora del foco luminoso.

165

170

2.º Proyector de cine de juguete, caracterizado porque el interruptor mencionado en la precedente reivindicación está integrado por un vástago, con cabeza situada en la parte exterior de la tapa, alojado en un orificio alargado en el que se desplaza, manteniéndose fijo en él en cualquier posición que se le deje, por efecto de un muelle helicoidal arrollado al vástago y comprendido entre una arandela y una tuerca, de modo que al correrse establece contacto con la lámina de la pila, o se separa de ella, abriendo y cerrando el circuito.

175

180

3.º Proyector de cine de juguete, caracterizado porque el portalámparas de la reivindicación primera, - está compuesto por una plancha en la que, a base de dobles, se le forman dos brazos con los extremos curva-



185 dos formando dos medios cuellos que actúan de pinza de  
sujeción a presión de la lámpara, teniendo unos hendi-  
dos que en la parte interna constituyen los nervios de  
guía y sujeción del filete de rosca del casquillo, pose-  
yendo la plancha unas pestañas que sujetan una placa y  
entre ella y la base de la plancha, con interposición  
de una lámina aislante, va intercalada una cinta metáli-  
ca, con un extremo en posición vertical para establecer  
190 contacto con la lámina procedente de la pila eléctrica  
y el otro extremo en posición horizontal para contactar  
con la lámpara eléctrica.

195 4.º Proyector de cine de juguete, caracterizado  
porque en el fondo de la caja mencionada en la reivindi-  
cación primera, existen unas planchas dobladas formando  
un cajetín que constituye el chasis de montaje de los -  
mecanismos de arrastre de la película compuestos por una  
manivela exterior de accionamiento con su correspondien-  
te eje en el que va solidariamente montada una rueda den-  
200 tada engranada con otra menor en cuyo eje va solidaria-  
mente unido un disco, montado excéntricamente, que va -  
alojado en un dobléz de una palanca, con unas aletas o  
pestañas limitando lateralmente el dobléz, para formar  
un cajetín en el que gira la excéntrica, actuando la le-  
205 va para producir el avance, retroceso y ascenso y des-  
censo de la palanca poseedora de las uñas de arrastre,  
la cual está guiada por la punta del eje de la manivela.

210 5.º Proyector de cine de juguete, caracterizado,  
porque entre dos lados del chasis de la precedente rei-  
vindicación existe cierta separación para formar un ca-



215 nal guía de la cinta, de cuyos lados, el externo, so-  
porta en la parte superior un lente; tiene practicada  
la ventana para actuar las uñas de arrastre y posee en  
la parte inferior un brazo flexible para guía y conduc-  
ción de la cinta hacia la salida de la caja, mientras  
que el otro lado interno tiene un apéndice superior con  
la ventana de encuadramiento frente a la lente, naciendo  
220 de la misma plancha un brazo doblado en ángulo para  
lelo a los lados indicados, que sirven de soporte a la  
otra lente, enfrentada a la ventana de proyección de -  
la caja.

225 6.º Proyector de cine de juguete, caracterizado  
porque en la abertura practicada en uno de los teste-  
ros de la caja, va ajustada a presión, con posibilida-  
des de montarse y desmontarse a voluntad, una plancha  
que no llega a cubrirla, dejando en la parte superior  
una abertura de entrada de la cinta y en la inferior -  
otra de salida, para que el circuito cerrado que forme  
230 dicha cinta pase continuamente por entre los dos tabi-  
ques guía y arrastrado por las uñas al dar vueltas a la  
manivela, se realice la proyección y

235 7.º "PROYECTOR DE CINE DE JUGUETE", de conformi-  
dad en un todo en lo esencial y fines industriales a lo  
descrito en la precedente Memoria Descriptiva y gráfica-  
mente representado en los adjuntos planos para su mejor  
comprensión.

Esta Memoria consta de NUEVE hojas escritas o me-  
canografiadas por una sola cara a doble espacio en 237  
líneas.

Valencia, 5 julio de 1.956  
Por autorización de los interesados.



Fig. 1

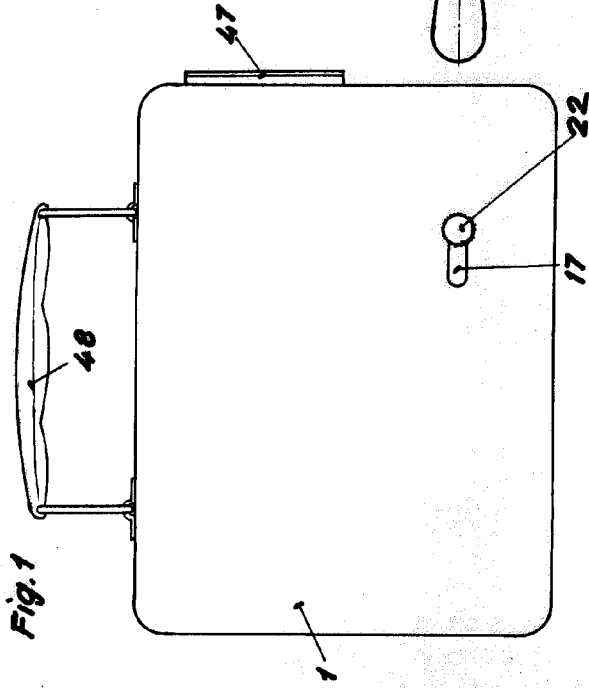

Fig. 2

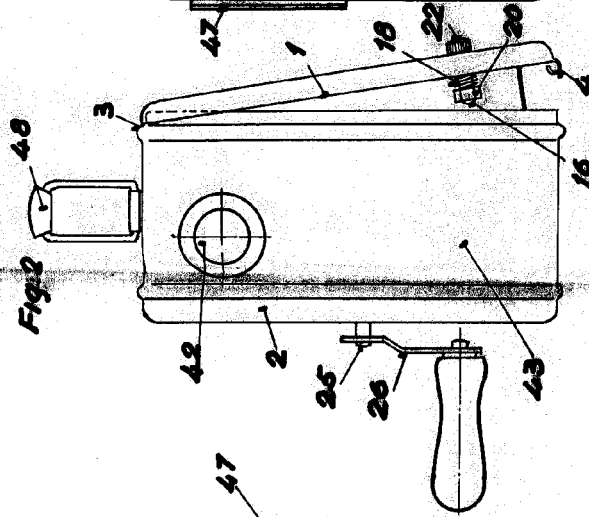

Fig. 3

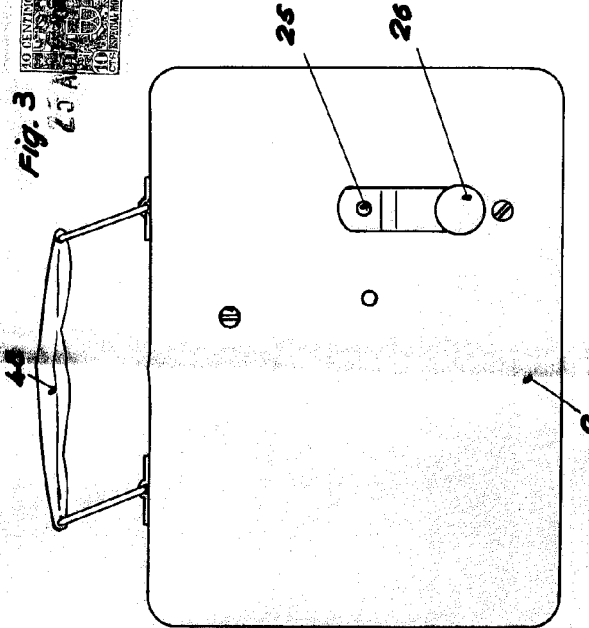

Fig. 4

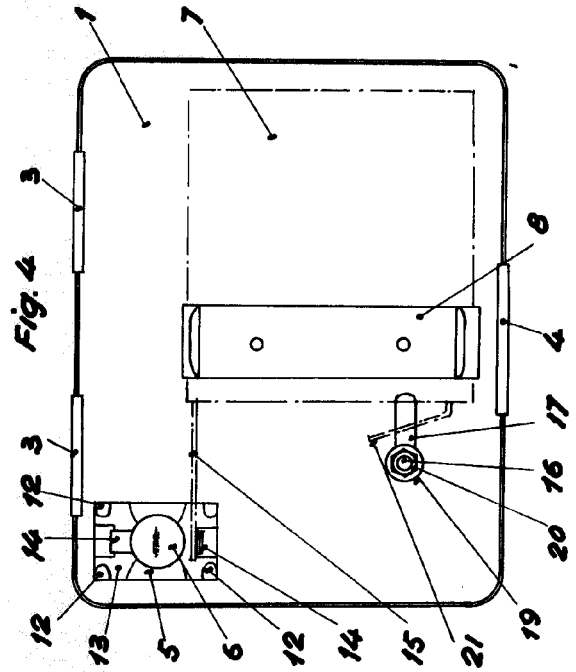

Fig. 5

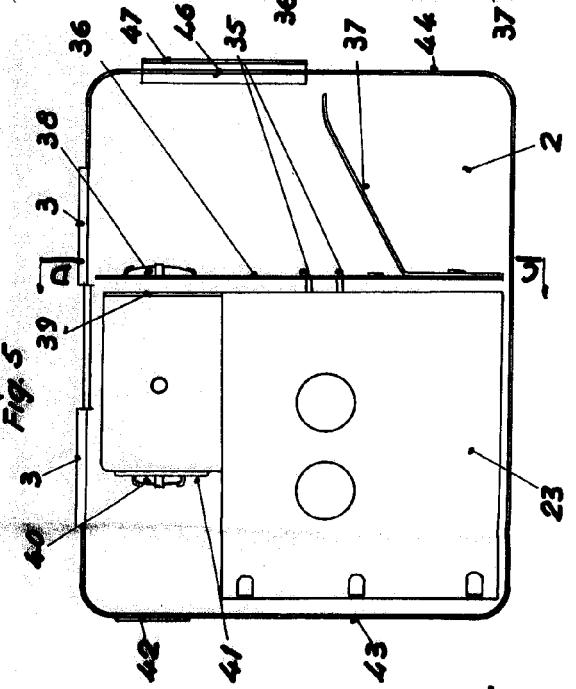
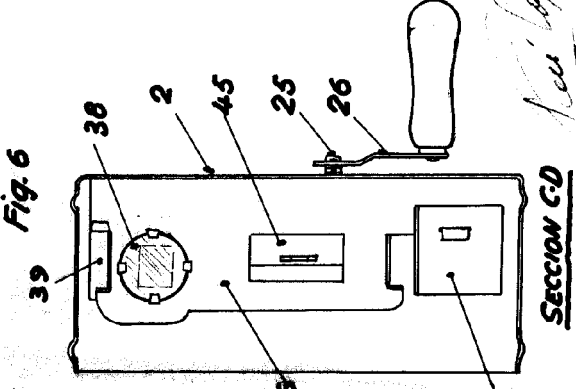

Fig. 6



SECCION C-D

*Handwritten signature or initials.*

Fig. 7

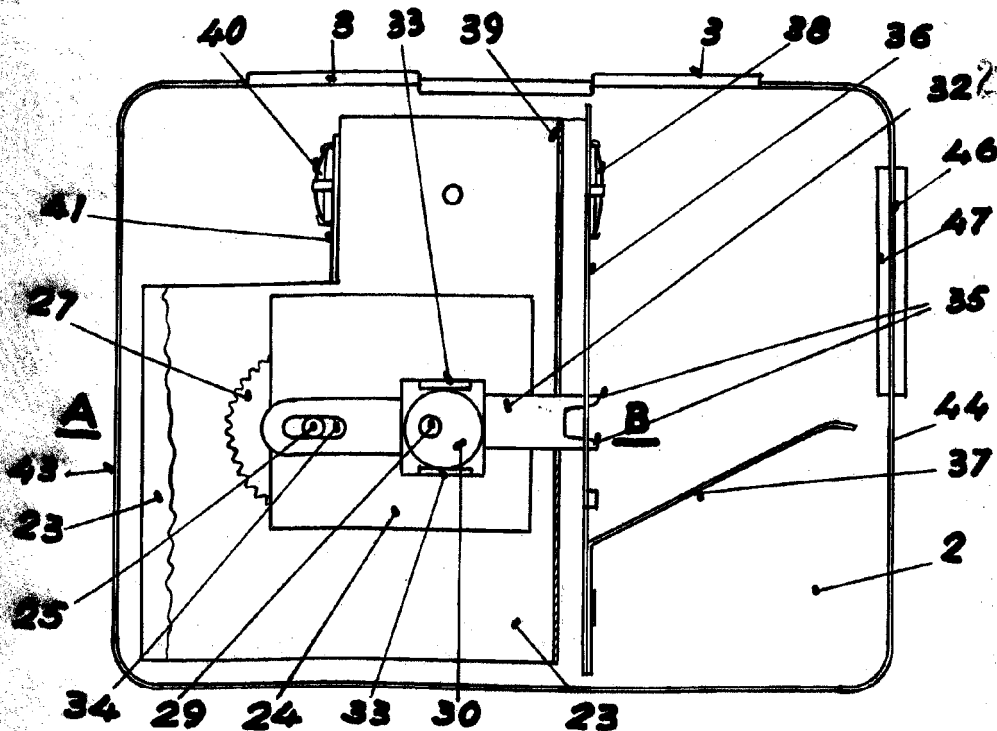

Fig. 8

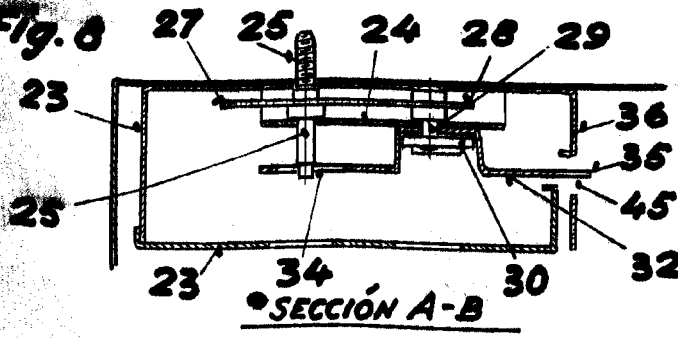

Fig. 9

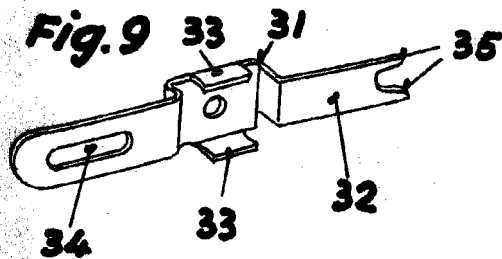
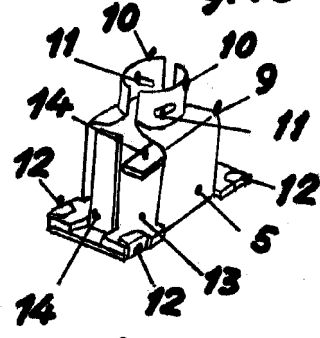

Fig. 10



ESCALA VARIABLE  
 VALENCIA DE JULIO DE 1956  
 P.A.

*Joaquín Saludes*