

55809

37 A



Dn. Jaime Milé Barrachina y Dn. Enrique Vila de la Hoz, ambos de nacionalidad española, domiciliados en Hospitalet de Llobregat (Provincia de Barcelona) Rambla Catalana, 64, solicitan registrar un Modelo de Utilidad, por 20 años, - para España y sus Colonias, que se refiere a: "RUEDA GIRATORIA, DE LLANTA INCLINADA".-

-----

5 El objeto de la presente solicitud de Modelo de Utilidad lo constituye un nuevo tipo de rueda giratoria, de especial aplicación para mobiliario y aparatos ligeros, que ofrece sobre las hasta ahora conocidas para similares aplicaciones, la ventaja de poder girar sobre si misma y simultaneamente alrededor del eje vertical recto que la soporta, con un mínimo de espacio y esfuerzo, gracias a la especial circunstancia de que la llanta, que constituye el camino de rodadura, está inclinada respecto al eje vertical de la rueda, coincidiendo el punto de contacto entre la llanta y el plano sobre el que rueda y gira la rueda, con el eje vertical, alrededor del cual se produce dicho giro.-

10 Otra de las características especiales de esta nueva rueda giratoria, estriba en que, gracias a un blindaje especial del eje de rodadura y del de giro, queda eliminado el contacto entre dichas partes y los agentes externos, impidiendo el atascamiento de la rueda, por la introducción de polvo, hilos, fibras, cabellos y otras suciedades, que pue-



den interponerse entre las partes giratorias.-

20           En los dibujos adjuntos, que constituyen parte integrante de la presente memoria descriptiva, se representa, a título de ejemplo, una realización de la nueva rueda con llanta inclinada, a que venimos haciendo referencia.-

Dichos dibujos muestran:

25           Fig.1. Vista alzada, parcialmente seccionada, del conjunto de la rueda.-

Fig.2. Vista alzada de la rueda, mostrando la coincidencia del eje vertical de giro, con el punto de contacto de la llanta con el plano de rodadura.-

30           Refiriéndonos concretamente a dichos dibujos, pasamos a describir las particularidades funcionales y constitutivas de esta nueva rueda, describiendo, al propio tiempo, como se monta y desmonta y como funciona.-

35           Según se demuestra gráficamente por la sección de Fig.1 y alzado de Fig.2, la rueda está formada por una cazoleta -1-, de la que sobresale exteriormente un manguito -2-, dispuesto en posición coaxial respecto al eje vertical -3- formado por un tramo recto que sale por la parte inferior del pie -P- del mueble, u otro aparato, al cual se aplica la -  
40           rueda.-

El acoplamiento entre dicha cazoleta y el referido eje -3- se realiza mediante un simple anillo elástico de alambre, encajado en una ranura circular practicada en el eje, con lo que se consigue un rodamiento totalmente silencioso.

45           La cazoleta -1- queda en posición inclinada respecto al eje vertical -X- -X'--. En el centro de la concavidad que forma la cazoleta, se ha previsto un saliente -4- para la fijación del eje recto -5- de la rueda, por un solo extremo.-



50 La rueda, propiamente dicha, está constituida por una tapa convexa -7- que cierra la cazoleta -1-, al superponer al eje -5- un manguito -6-, que sobresale del interior de dicha tapa, el cual se ajusta al eje, por medio de un casquillo -6'-.

55 El borde circular de la tapa -7- forma un canal de sección angular, en el que incrusta la llanta -8-, que constituye el verdadero camino de rodadura de la rueda, la cual es de goma, caucho u otro material elástico, con preferencia de caucho sintético, que se funde directamente dentro del canal -7-, y queda incorporada a la parte metálica -7-, no pudiendo ser extraída.-

60 De la anterior descripción se deduce la facilidad de montaje y desmontaje de esta rueda, que se realiza sin tornillos ni remaches, sino por simple enchufe de los dos ejes rectos -3- y -5-, a los respectivos manguitos de acoplamiento y retención por anillos elásticos, encajados en ranuras adecuadas.-

65 La cazoleta -1- y su tapa convexa -7- forman una caja blindada, que protege el eje y el cojinete de giro de la rueda, contra la penetración de toda clase de suciedad.-

70 La inclinación de la llanta -8- de la rueda respecto a la vertical -X- -X'- y con relación al plano de rodadura -A-B-, facilita el giro de la rueda en su avance y simultáneamente el cambio de dirección, por rotación del conjunto de la rueda sobre el eje vertical -3-, realizándose dichos movimientos en un mínimo espacio.-

75 Naturalmente que la forma, dimensiones, clase de material, disposición y arreglo del conjunto, y de cada una de las piezas que integran la rueda giratoria de llanta inclinada, a que nos hemos referido en el transcurso de esta me-

80



moris, podrán variar y sufrir todas las modificaciones que se estimen pertinentes, siempre que no se altere la esencia- lidad de la rueda que se patenta.-

85 El Modelo de Utilidad por: "RUEDA GIRATORIA, DE LLANTA INCLINADA" cuyo privilegio de explotación en España y sus Colonias, se solicita por un periodo de 20 años, deberá recaer sobre las particularidades que se concretan en las siguientes,

REIVINDICACIONES

90 1ª.- "RUEDA GIRATORIA, DE LLANTA INCLINADA" caracterizada por el hecho de que esté formada por una cazoleta, de la que sobresale un manguito exterior, dispuesto en posición coaxial respecto al eje recto que verticalmente une la rueda al pie a cuyo alrededor gira, realizándose la unión giratoria entre dicha cazoleta y el referido eje, mediante un anillo 95 elástico de acoplamiento, quedando la cazoleta en posición inclinada respecto a la vertical.-

100 2ª.- "RUEDA GIRATORIA, DE LLANTA INCLINADA" según la 1ª reivindicación, caracterizada por el hecho de que en el centro de la concavidad que forma la cazoleta se ha previsto un saliente para la fijación, por un solo extremo, del otro eje recto de la rueda propiamente dicha, la cual está constituida por una tapa convexa que cierra la cazoleta, al 105 superponer, al citado eje, un manguito encaquillado que sobresale del interior de dicha tapa, la cual presenta, en su borde circular, un canal de sección angular, en el que se incrusta la llanta de la rueda, que es de un material elástico, directamente fundido en dicho canal, formando el conjunto, una vez montado, una caja blindada, que impide 110 la penetración del polvo y suciedad en los ejes de rodadura



y giro de la rueda.-

3ª.- "RUEDA GIRATORIA, DE LLANTA INCLINADA". Tal como se ha descrito y demostrado en los dibujos adjuntos.-

Consta de cinco hojas foliadas y mecanografiadas por una sola cara.-

Barcelona a 17 de Agosto de 1956.-

P.A. de Dn. Jaime Milá Barrachina y  
Dn. Enrique Vila de la Hoz.-

  
JUAN B. RENTER RIDAURA



Fig.1

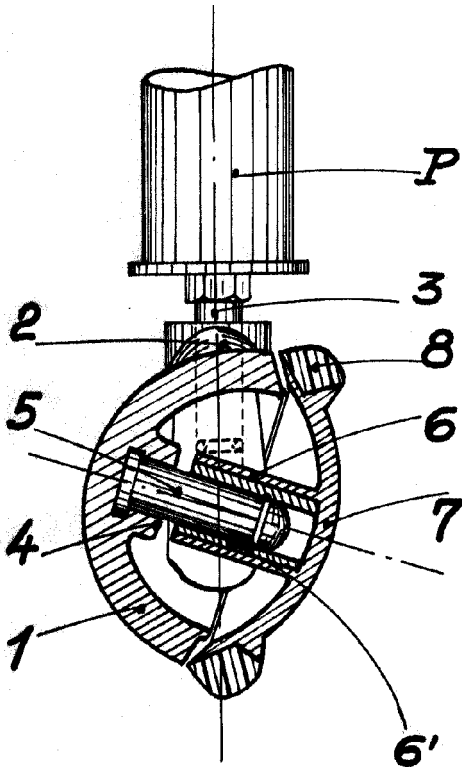
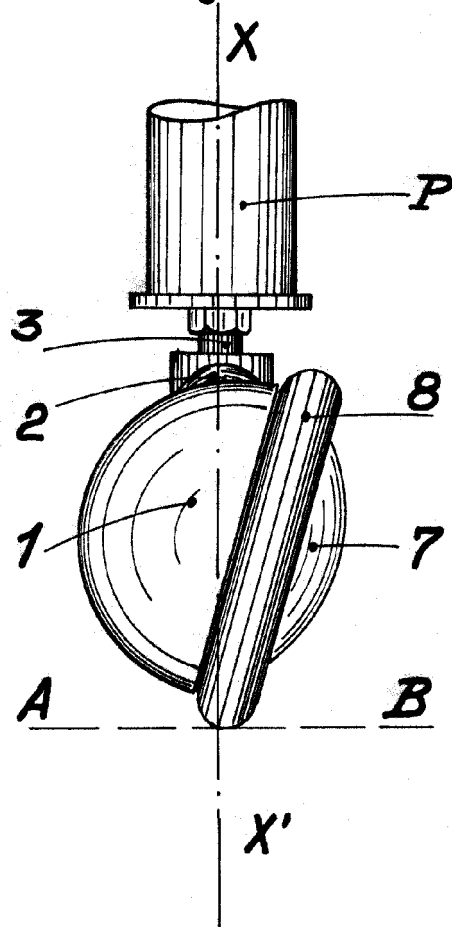

Fig.2



Barcelona 14 Agosto 1956

Juan B. Ferrer Hidauna

Escala Variable