

21 AGO.



5

55778

MEMORIA DESCRIPTIVA  
que se acompaña a  
la solicitud de  
un MODELO DE UTILIDAD por VEINTE AÑOS en ESPAÑA  
a favor de  
DON TOMAS DE DIEGO GURREA, residente en Pamplona,  
calle San Nicolás, núm. 24-26,  
p o r  
"UN SURTIDOR DE GASOLINA PARA ENCENDEDORES".

% % E % % C % %



• 55778

La invención a que se refiere la presente memoria, constituye una novedad industrial, con características y ventajas que la hacen merecedora del privilegio de explotación exclusiva que por ella se solicita, de acuerdo con las prescripciones del Estatuto vigente de la Propiedad Industrial, de 26 de julio de 1929, texto refundido, publicado el 30 de abril de 1930.

La invención a que nos referimos se representa esquemáticamente en el dibujo que se acompaña, a base del cual se hace la descripción que sigue.

La finalidad del surtidor es poder llenar de un modo cómodo y seguro el encendedor, pudiendo estar el aparato instalado en cualquier establecimiento donde pueda ser útil a los clientes. Para mejor comprensión de la idea, indicamos a continuación cuales son las piezas de que se compone el surtidor haciéndolo de modo detallado para que pueda verse cual es su estructura y su modo de funcionar.

1.- Manilla.

2.- Ranura para las monedas o fichas.

3.- Palanca vertical que unida a la bomba n<sup>o</sup> 13, hace por medio de la uña n<sup>o</sup> 16 que salga del depósito la gasolina correspondiente.

4.- Depósito de gasolina.

5.- Tapón del depósito de gasolina.

6.- Manguera flexible.

7.- Grifo de la manguera.

8.- Soporte del grifo de la manguera.

9.- Soporte del chasis y almacenamiento de monedas.

10.- Chasis donde está acoplado todo el mecanismo.

11.- Eje transmisor del movimiento a las distintas partes mecánicas de que se compone este aparato.

• 55778



12.- Resorte para hacer que las distintas partes mecánicas de este aparato vuelvan a su posición normal de funcionamiento.

35

13.- Bomba unida al depósito por un tubo y a la manguera por otro, que accionada debidamente al introducir la moneda o ficha que hace que salga la gasolina necesaria para abastecer a los encendedores.

14.- Alambre de latón que une la bomba con la palanca vertical.

40

15.- Mecanismo donde por medio de la ranura se introduce la moneda o ficha, que al girar hace que la uña número 16 se alargue y levante la palanca vertical n° 3, la cual acciona el alambre de la bomba y da salida a la gasolina del depósito y a la manguera.

45

16.- Uña que accionada por medio de la moneda o ficha, hace elevarse la palanca n° 3, la cual se acciona por medio de un alambre con la bomba.

17.- Parte exterior del aparato.

18.- Peana del aparato.

50

Tal como muestra el dibujo que se acompaña, el surtidor se compone esencialmente de la manilla n° 1 que mueve el mecanismo n° 15, donde por medio de una moneda, hace que la uña n° 16, levante la palanca vertical n° 3, que a la vez y por medio del alambre n° 14 hace mover la bomba n° 13, que es precisamente la encargada de hacer salir la gasolina del depósito n° 4 y por medio de la manguera n° 6, hacerle salir por el grifo n° 7 al encendedor que se trate de llenar.

55

El surtidor además de ser sumamente eficaz y cómodo para la finalidad a que se destina, sirve de adorno en cualquier establecimiento o local. Puede colocarse en un lugar

60

• 55778



21 AGO 1956

65

cualquiera, con la seguridad de que aumentará los atractivos de la decoración, Los elementos de que se compone son tan sencillos que puede asegurarse que funcionará con toda eficacia, proporcionando a los usuarios la ventaja de contar siempre con un depósito de gasolina con el cual podrán abastecer sus aparatos encendedores. Por todo esto, este surtidor constituye un progreso en la industria del ramo y está llamado a adquirir una gran difusión, motivo por el cual, se le desea proteger con un privilegio de explotación que evite posibles imitaciones.

70

Hecha la descripción que antecede, hemos de añadir que los detalles de realización de la idea expuesta, pueden variar sin que por ello cambie la esencia de la invención que es la que se desprende de los párrafos que anteceden y la que se reivindica en la siguiente

75

NOTA

En resumen: El modelo de Utilidad que se solicita, recaerá sobre las reivindicaciones que siguen:

80

1ª.- "UN SURTIDOR DE GASOLINA PARA ENCENDEDORES", caracterizado porque está constituido por una manecilla que acciona a un mecanismo que, mediante la introducción de una moneda o una ficha en la ranura correspondiente, impulsa a una uña que levanta una palanca vertical que, a su vez, y por mediación de un cable, actúa sobre una bomba, dando salida a la gasolina del depósito a través de una manguera.

85

2ª.- Se reivindica, por último, como objeto sobre el que ha de recaer el Modelo de Utilidad que se solicita: "UN SURTIDOR DE GASOLINA PARA ENCENDEDORES".

90

Todo conforme queda descrito en la presente memoria, consta de cuatro páginas escritas a máquina y dibujos adjuntos.

Madrid, 21 de agosto 1956

ALFONSO UNGRIA



55778

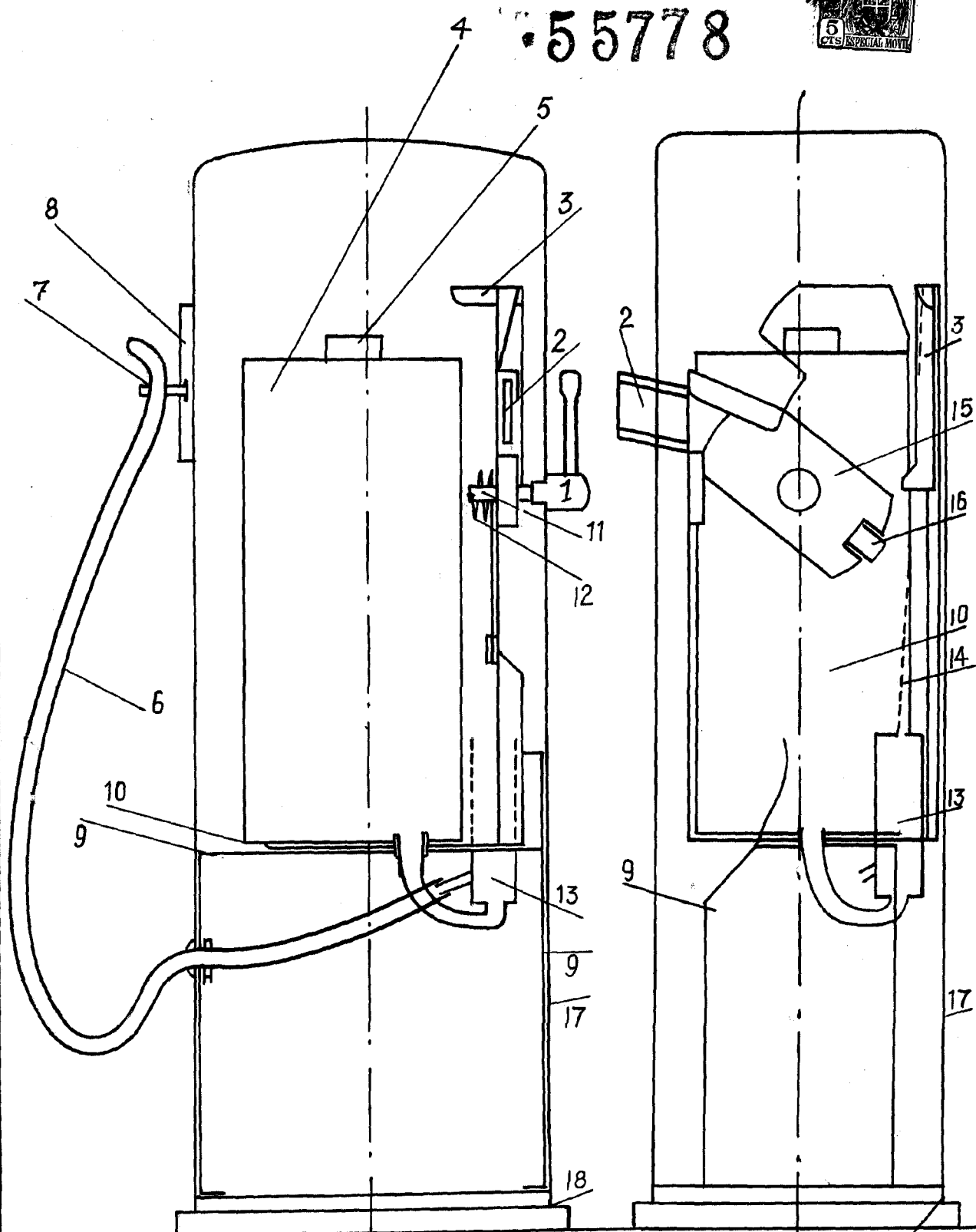

ESCALA VARIABLE  
 MADRID, 21 DE agosto DE 1966  
 ALFONSO UNGER

18