

.55771

M O D E L O  
D E  
U T I L I D A D

para "UNA CESTA-MALETA PORTAFIAMBRES Y SERVICIO DE MESA", a fa-  
vor de DON EDUARDO MIRALTA SEIX, residente en BARCELONA, calle  
de Gomis, nº 40.

. = .

MEMORIA DESCRIPTIVA

El presente modelo de utilidad se refiere a una cesta-maleta  
portafiambres y servicio de mesa.

- Consiste en una maleta tejida del tipo que comprende partes  
laterales enterizas y planas y las caras formadas por un tejido  
de gruesas fibras vegetales y artificiales, que forman las caras  
superior e inferior. La tapa gira por medio de salientes latera-  
les como eje sobre el borde del cuerpo. En maletas de este tipo  
se ha previsto una realización por la cual los elementos que se  
hallan fijados en el fondo de la tapa y cuerpo, quedan en posición  
correcta al tomar la cesta por sus asas, siendo con ello sumamente
5.  
10.

•55771

21 AG



aprovechado su espacio y no invirtiendo las posiciones de las botellas, termos, fiambreras, etc. en el transporte.

Con el fin de facilitar la explicación se acompaña a la presente memoria una lámina de dibujos en la que se ha representado un caso de realización que se cita a título de ejemplo.

5.

En los dibujos:

La figura 1 representa en conjunto la maleta cesta desplegada y sus elementos acondicionados según el modelo, y

la figura 2 es la vista de la cesta-maleta.

10.

Consiste en la tapa 1 y cuerpo 2 articulados en 3 y que comprende en cada parte un fondo perforado 4 en donde es posible colocar ganchos o similares 5 para que las tazas 6 queden colgando, cuando se lleva la maleta cesta cerrada y cogida por su asidero.

Análogamente, las botellas 7, los vasos 8 fiambreras 9, van de

15.

manera que en dicha posición de transporte resulten correctamente verticales, siendo fijadas a la placa de fondo por cinturas elásticas de material plástico o similar 10 en forma de fácil desprendimiento mediante broche automático u otro que también facilita su colocación y fijación.

20.

En el cuerpo 2 se ha previsto una colocación para que, cuando este cuerpo se halla horizontal sobre el terreno, queden a la vista todos los elementos del servicio de mesa, así pues los platos 11, los platos de postre 12, son fijados por tiras elásticas 13 cruzadas, que realizando una fijación perfecta, son sin embargo fáciles de retirar sin que se suelten del fondo donde están fijados sus extremos, la maniobra de retirar y colocar los platos, tenedores, cuchillos u otros útiles es fácil y sin el engorro de hebillar, como sucede actualmente en cestas de merienda.

25.

Dentro de su esencialidad, puede el modelo ser llevado a la práctica en otras formas que difieran en detalle de la indicada a

30.



• 55771

título de ejemplo en la descripción, con los medios, materiales, colores más apropiados, ventajosamente con colores externos que hagan juego con los de la vajilla, por quedar todo ello comprendido en el espíritu de las reivindicaciones.

• = •

N O T A

5. Descrito el objeto y utilidad de la invención, lo que se declara como no divulgado ni practicado en España, comprende las siguientes reivindicaciones:
1. Una cesta-maleta portafiambres y servicio de mesa, de la clase que comprende sus laterales en piezas enterizas y sobre los bordes de ellos ajustada una pieza de tejido de gruesas fibras artificiales o vegetales, articulándose tapa y caja según espigas laterales de la primera, caracterizado esencialmente por el hecho de que en el fondo de la tapa y del cuerpo se colocan placas perforadas como medios de aireación y para retener además en sus orificios, ganchos u otros medios para sostener las piezas, que al efecto se acondicionan para que su posición no resulte perturbada en el transporte a mano.
2. Una cesta-maleta según la anterior reivindicación en la que, los medios para afianzar las piezas consisten en tirantes de material flexible que evitan el ser abrochados.
3. Una cesta-maleta según las reivindicaciones 1 y 2 en la que en la tapa van dispuestas las botellas, termos botes, fiambreras, de manera que al coger la maleta por su asidero, resulten en posición vertical correcta para evitar su derrame, colocándose también en la tapa los cubiertos en grupos superpuestos, así como las

• 5577 121 AGO



tazas que en la posición de transporte quedan colgantes de su asamerced a ganchos que eventualmente se colocan en los orificios del tablero de fondo.

4. Una cesta-maleta según las reivindicaciones 1 a 3 en la que la parte de fondo del cuerpo lleva medios elásticos formando puentes cruzados para sostener los platos en superposición, comprendiendo también medios similares para sujetar apilamientos de cuchillos, tenedores y cucharas, aprovechándose el espacio y dejando capacidad en el interior de la maleta para mantelería y accesorios de cubrición apropiados.

5. Una cesta-maleta portafiambres y servicio de mesa.

Según se describe y reivindica en la presente memoria descriptiva, que consta de cuatro hojas, foliadas y escritas a máquina por una sola cara, acompañadas de una lámina de dibujos.

Madrid, a 21 AGO. 1956

EDUARDO MIRALTA SEIX.

P.a.

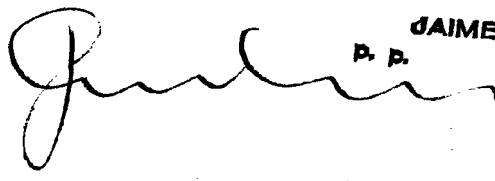

JAIME ISERN

P. P.

Fig. 1

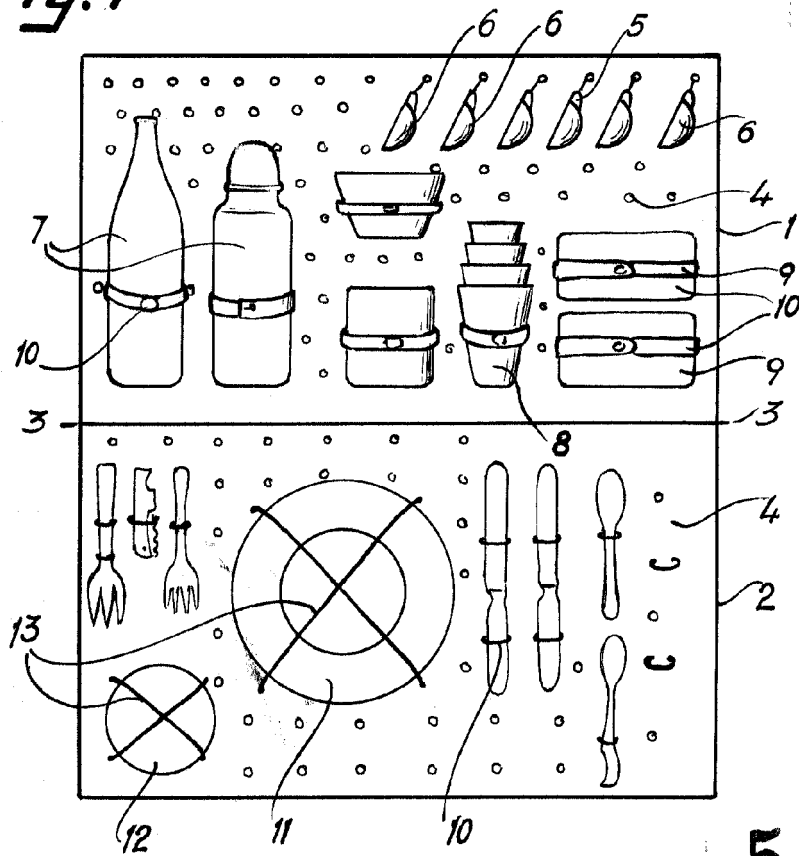

BI AG



55771

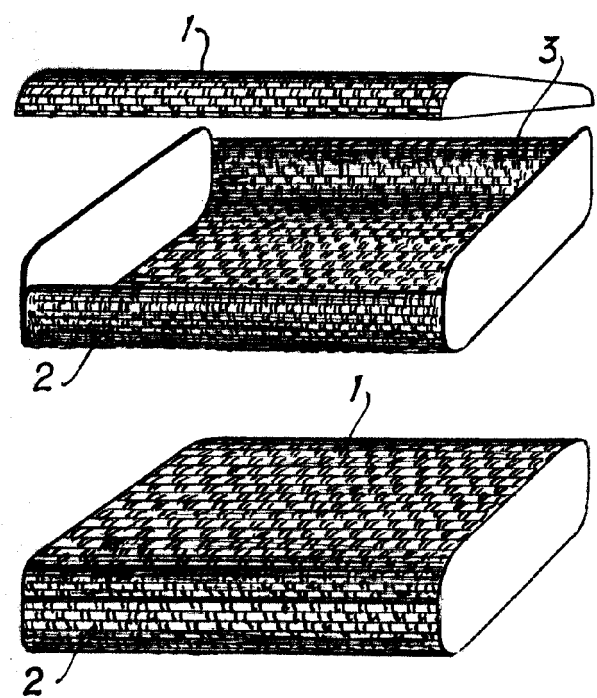

Fig. 2

Madrid, 1 AGO/1956  
 Jaime Invern  
 P.F.  
 doley