

63



20

•55763

MEMORIA DESCRIPTIVA

=====

MODELO DE UTILIDAD

PAIS: ESPAÑA

DURACION: VEINTE AÑOS

OBJETO: "NUEVO SISTEMA ELEVACIONES ADAPTABLE
A VEHICULOS DE CRISTAL DELANTERO
FIJO".

=====

A favor de: Don PEDRO BURGADA CAMPO

Residente en: SANTANDER

Nacionalidad: ESPAÑOLA

• 55763



El automóvil en nuestros días, ha dejado ya de ser un instrumento de lujo y deportivo exclusivamente, para convertirse además y de manera muy principal, en una necesidad social amplísima, constituyendo un auténtico útil -
5 de trabajo, para toda clase de desplazamientos que ahorra -
no solo tiempo, sino también gastos de transporte, al permitir el traslado simultáneo de varias personas y equipajes.

En tal sentido, el gran progreso de su técnica ha consistido no tanto en la modernización externa de sus líneas
10 de carrocería, como en la reducción del consumo y proporcional aumento de rendimiento de los motores. Así, ha surgido el denominado "coche utilitario", rápido, en relación con -
su reducida potencia y consumo, que ha tenido una forzosa -
simplificación y aligeramiento en sus partes accesorias. Ta
15 les simplificaciones, sin embargo, pese a su estudio meditado en el sentido de hacerlas con el menor detrimento de las comodidades mínimas requeridas, no logran siempre su objetivo. Tal sucede, concretamente con las lunas de las puertas. Estas lunas, en determinados modelos pequeños, son corribles
20 mediante pestaña sobre escala de punto-tope. Pero, aparte de que no son fáciles de manejar con una sola mano, ni con rapidez por el conductor, resultan incómodas, por cuanto impiden, sobre todo durante el buen tiempo, que el conductor o su acompañante en la parte delantera, puedan hacer sobresalir el codo por la ventanilla, o puedan hacer señales de -
25 cambio de dirección, en su caso; además, de que las aletas pivotantes delanteras, generalmente existentes, no proporcionan la ventilación adecuada y suficiente, debidamente gradua



• 55763

da y de que para cualquier conversación o seña a persona
30 en el exterior, ha de abrirse la portezuela.

A obviar tales inconvenientes tiende el presente Modelo de Utilidad, al convertir en elevables y abatibles las lunas delanteras de los vehículos citados, sin que por ello disminuya el espacio disponible.

35 La Fig. 1ª, constituye una vista de conjunto del dispositivo puesta por ejemplo, en una puerta delantera, izquierda.

La Fig. 2ª muestra un detalle del sistema eleva- lunas, propiamente dicho.

40 Consta en esencia de una base sustentadora normalmente en chapa (1), de forma rectangular, (con la irregularidad de tener su lado superior oblicuo en disminución y su ángulo inferior externo sustituido por una curva), cuya base en cuestión se asienta, subriendo el cajetín, sujetán-
45 dose a una barra vertical reforzante (2), que llega hasta la base del marco inferior de la puerta, mediante tres tornillos a rosca; mientras el ángulo superior izquierdo lleva un orificio (3), que va sobre la pletina, como paso de tornillo-rosca, para sujetar a ésta y a la vestidura externa por
50 uno de sus puntos.

Sobre dicho cajetín en parte y también cubierto por el mismo, se asienta el dispositivo siguiente: una cabeza de manivela (4), va provista en su parte inferior, de un pequeño engrane (5), de tal modo que, al accionarse la



• 55763

55 manivela, dicho engrane menor, ajusta con un engrane o
rueda dentada externa mayor (6), que va montada al ai-
re sobre la chapa base, enlazándose mediante su eje (7),
correspondiente, a través de la chapa sustentadora, con
60 una rueda dentada menor (8), en la parte inferior tapada
por la base. Dicho eje, de piñón, lleva también por la
parte inferior de la chapa-base, un sujetador del mismo
(9), en forma de tríptico irregular. La rueda dentada me-
nor (8), acciona a su vez el engrane mayor (10), que lle-
65 va acoplado a su centro el extremo de brazo de palanca -
oblicuo (11), debidamente articulado y pivotante en (12),
y que, por su otra extremidad, la inferior (13), gira i-
gualmente empujando hacia arriba el pilar de sujeción del
elevelunas, compuesto de doble cajetín, en superposición.

70 Los agujeros u orificios de que pueden ir pro-
vistos los engranes mayores, no tienen más objeto que la
eliminación de peso de los mismos.

N O T A

Habiéndose descrito amplia y suficientemente
75 la naturaleza del presente Modelo de Utilidad, que se so-
licita, se hace constar que puede ser objeto de ligeras
modificaciones de detalle, en cuanto al material a emplear
en su fabricación, tamaños y dimensiones, y otro cualquier
detalle secundario que no afecte al principal motivo del
80 Modelo de Utilidad indicado que por VEINTE AÑOS, se solici-
ta en España, y del cual se hacen las siguientes,



• 55763

20 A

REIVINDICACIONES

1^a. "NUEVO SISTEMA ELEVALUNAS ADAPTABLE A VE-
HÍCULOS DE CRISTAL DELANTERO FIJO", que se caracteriza fun-
85 damentalmente por constar de una base, normalmente en cha-
pa, sustentadora, rectangular irregular, que se asienta
cubriendo el cajetín vertical de la puerta, sobre una ba-
rra vertical reforzante, en el marco inferior y por el án-
gulo superior izquierdo, entre pletina y vestidura, median-
90 te tornillo-rosca, que las comprende, yendo montada al ai-
re en el resto.

2^a.- "NUEVO SISTEMA ELEVALUNAS ADAPTABLE A VE-
HÍCULOS DE CRISTAL DELANTERO FIJO", según la reivindicación
primera y caracterizado porque una cabeza de manivela, va
95 provista en su parte inferior de un engrane, que ajusta con
otro externo mayor, montado al aire sobre la base y en -
lazándose mediante eje, a través de dicha base, con una rue-
da dentada menor, yendo el eje sujeto por un sujetador tríp-
tico irregular por la parte inferior de la base, accionando
100 la rueda dentada dicha, el engrane mayor que lleva acopla-
da a su centro el extremo de un brazo de palanca oblicuo,
debidamente articulado y pivotante, que igualmente, hace de
émbolo, por su otra extremidad inferior empujando hacia -
arriba el pilar de sujeción elevalunas, en doble cajetín
105 superpuesto.

3^a y última.- El presente Modelo de Utilidad, re-
caerá sobre: "NUEVO SISTEMA ELEVALUNAS ADAPTABLE A VEHÍCULO
LOS DE CRISTAL DELANTERO FIJO", tal y conforme ha quedado



• 55763²⁰ AGO 6

explicado en la memoria descriptiva que antecede y la cual
110 consta de seis hojas foliadas y mecanografiadas por una so
la cara y del plano adjunto.

Madrid,

LUIS DE ZUNZUNEGUI

Luis de Zunzunegui



55763

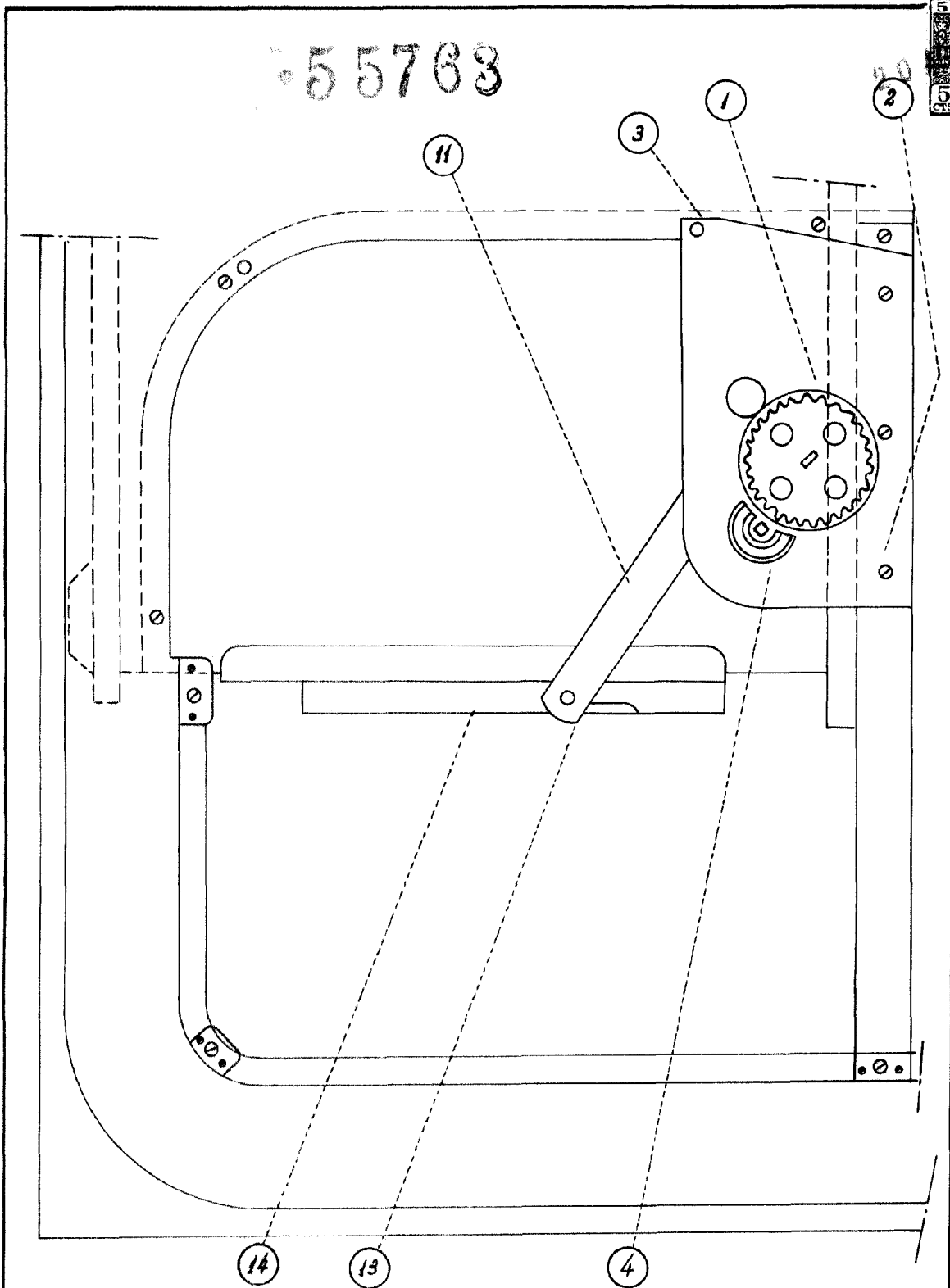

- FIG. 1 -

Escala: variable.

Madrid, ago. 1956.

BOFICINA DE PATENTES

Antonio Puchner



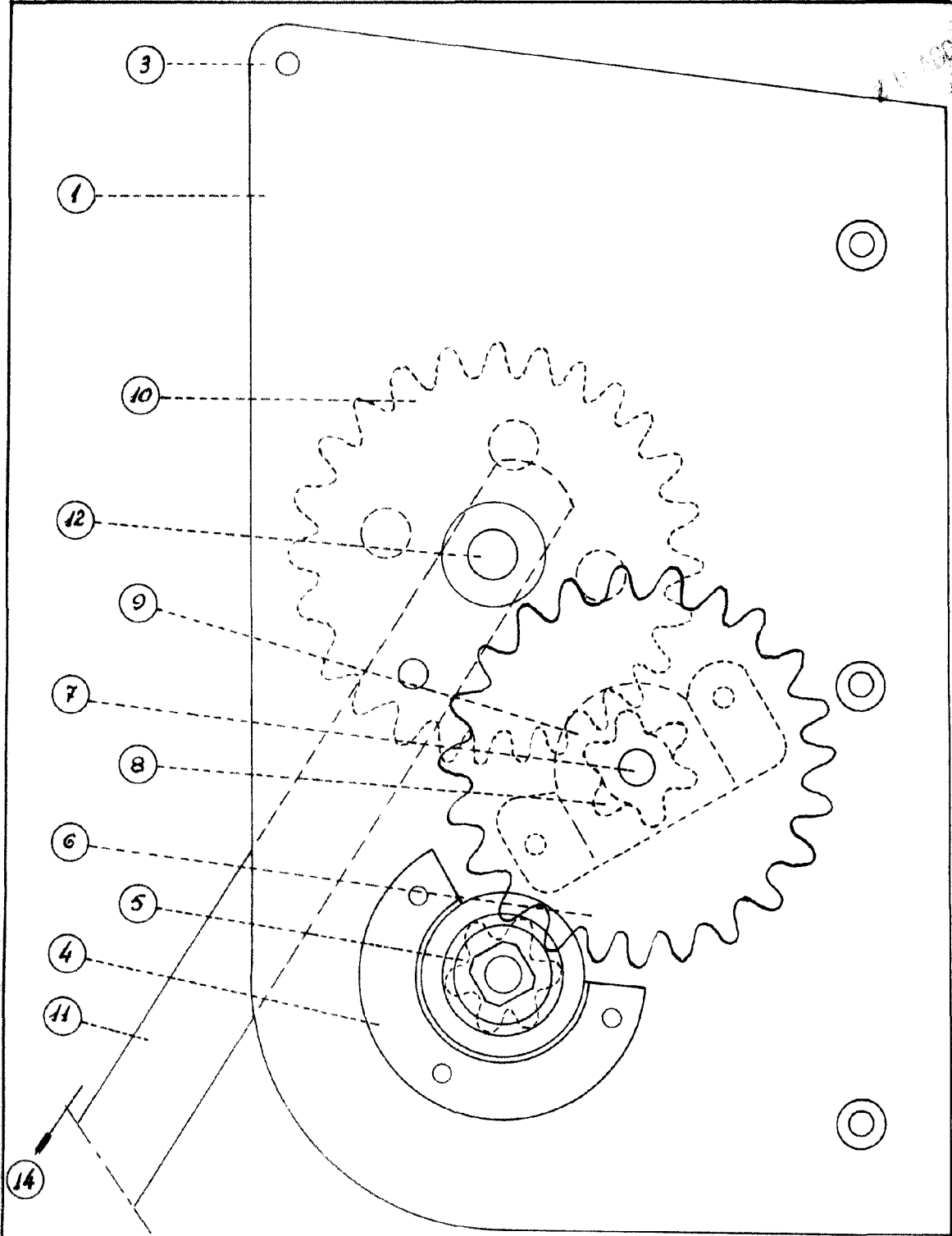

-FIG. 2-

55763

Escala: variable.

Madrid, ago. 1956.

Pat. No. 55763

Antonio Burgada

