



55759

MEMORIA DESCRIPTIVA

que se acompaña a

la solicitud de un

MODELO DE UTILIDAD, por veinte años en España, a favor de Don VICENTE ALEXANDRE ROCA, de nacionalidad española, con domicilio en Villarreal (Castellón), calle 18 de Julio, número 72,

por

"UN NUEVO ENVASE DE CARTON DESMONTABLE"

18 AGO



55759

5

La invención a que se refiere la presente Memoria, constituye una novedad industrial con características y ventajas que la hacen merecedora del privilegio de explotación exclusiva que por ella se solicita, de acuerdo con las prescripciones del Estatuto vigente sobre Propiedad Industrial de 26 de Julio de 1929, texto refundido, publicado el 30 de abril de 1930.

10

El Modelo de Utilidad que nos ocupa se refiere, como su enunciado indica, a un nuevo envase de cartón desmontable, del tipo "basket", cuya característica esencial reside en el hecho de estar constituida por seis únicas piezas, enterizas cada una de ellas.

15

Cuatro de estas piezas forman el cuerpo tronco-piramidal del envase, y las dos restantes, el fondo y la tapa, orificadas todas ellas, y dotadas, las dos últimas, de aletas o rebordes perimetrales doblados hacia el exterior en ambos casos, de forma que constituyen un saliente perimetral que, ajustándose a los bordes de las caras laterales, hacen que tanto la tapa como el fondo queden hundidos respecto de los bordes de las repetidas caras laterales.

20

La aplicación principal de este envase es el transporte de frutas frescas, en especial las destinadas a la exportación.

25

Existen infinidad de envases destinados al mismo fin. Estos suelen estar, normalmente, contruidos en madera y, naturalmente están compuestos de infinidad de piezas que se unen por clavazón. En estos casos el peso del envase equivale a un tanto por cien muy elevado del peso total del cargamento de fruta. En otros casos en que los envases tienen retorno para un segundo uso, su volumen, y en los casos de envases plegables su propio peso, hacen antieconómico dicho retorno.

30

Existen también algunos envases de cartón, pero tienen

•55759

18 AGO



el notable inconveniente de que, al apilar las cajas para su almacenaje y transporte, el peso de los envases recae exclusivamente sobre las frutas con el consiguiente perjuicio de aplastamiento, deformación y putrefacción.

35

El envase cuya protección se solicita, ha eliminado todos aquellos inconvenientes, debido a las características especiales de que está dotado.

Como detalle de realización de uno de estos envases, se acompañan unos dibujos en lámina única, que representan:

40

Figura 1ª.- Las seis piezas de que está constituido el envase: núms, 1,2,3 y 4, laterales que constituyen el cuerpo tronco-piramidal, formadas de piezas enterizas de cartón, provistas de perforaciones de tamaño apropiado. Núms. 5 y 6, aletas de que están provistos los testeros 1 y 4, para su unión a los laterales 2 y 3. Núm. 7, tapa, rectangular, provista de aletas perimetrales 8, dobladas hacia el exterior, y con superficie orificada. Núm. 10, aletas del fondo -9-, dobladas también hacia el exterior, en dirección contraria a las de la tapa. El -11- señala los orificios.

45

50

Figura 2ª.- Detalle del montaje de un envase, apareciendo el cuerpo terminado y con la tapa a punto de colocar. Los números corresponden a las piezas indicadas en la figura anterior.

55

Figura 3ª.- Envase cerrado totalmente. En esta figura se aprecia con toda claridad el borde saliente ocasionado por la conjunción de las aletas de la tapa en su unión al borde del cuerpo del envase. En el fondo del mismo envase se forma otro borde saliente similar al anterior de la tapa pero en dirección opuesta.

60

Figura 4ª.- Un detalle de la disposición de los envases

55759



para su almacenamiento y transporte. En la parte superior aparecen las tapas y en la inferior los envases, dispuestos unos sobre otros de tal forma que ocupan un espacio reducidísimo.

65 La construcción de todas las piezas que constituyen el envase, que son enterizas y de cartón, se realiza por troquel o a corte, según conveniencias.

70 Su montaje se realiza, en el caso del cuerpo, con las aletas de los testeros al exterior, con el fin de que los cantos de las mismas no dañen a los frutos. Su unión se realiza, especialmente, mediante grapas.

Las tapa y fondo se disponen embutidas en los bordes correspondientes del cuerpo de tal forma que sobresalen sus aletas formando un reborde perimetral de igual altura que las propias aletas.

75 Este reborde perimetral dá lugar a que, al disponer un envase sobre otro, una vez llenos, apilados de manera que la tapa de uno venga sobre la tapa de otro y el fondo del primero por debajo del fondo de un tercero, se forme entre dichos envases una cámara de aire, que impide en todo caso el contacto de
80 las frutas de un envase con la de los restantes.

Su montaje a base de grapas dá lugar a una mayor rapidez, con el consiguiente ahorro de tiempo, a la vez que significa un gran ahorro económico al quedar eliminado el clavazón y parte de la mano de obra, especializada.

85 Todas estas ventajas que acabamos de describir dan a el envase que nos ocupa una gran preferencia, por su cómodo almacenamiento y poco peso.

90 Hecha la descripción precedente es necesario añadir que los detalles de realización de la idea expuesta pueden variar, sin que cambie por ello la esencia de la invención, que es la

55759

-5)

55709



que se desprende de los párrafos que anteceden y lo que se reivindica en la siguiente

N O T A

En resumen: El Modelo de Utilidad que se solicita, recaerá sobre las reivindicaciones siguientes:

1ª.- UN NUEVO ENVASE DE CARBON DESMONTABLE, que se caracteriza esencialmente por el hecho de adoptar forma tronco-piramidal, tipo basket, estando constituido por seis únicas piezas, enterizas cada una de ellas; cuatro que forman el cuerpo tronco-piramidal y, las dos restantes, el fondo y la tapa, orificadas todas ellas, y dotadas, las dos últimas, de aletas o rebordes perimetrales doblados hacia el exterior en ambos casos, de forma que constituyen un saliente perimetral que, ajustándose a los bordes de las caras laterales, hacen que tanto la tapa como el fondo queden hundidos respecto de los bordes de las repetidas caras laterales.

2ª.- Se reivindica por último, como objeto sobre el que ha de recaer el Modelo de Utilidad que se solicita, "UN NUEVO ENVASE DE CARBON DESMONTABLE".

Todo tal como queda descrito y reivindicado en la presente Memoria, que consta de cinco hojas, escritas a máquina, y dibujos que se acompañan.

Madrid, 18 de Agosto de 1956.

ALFONSO UNGRIA



FIG. 1ª

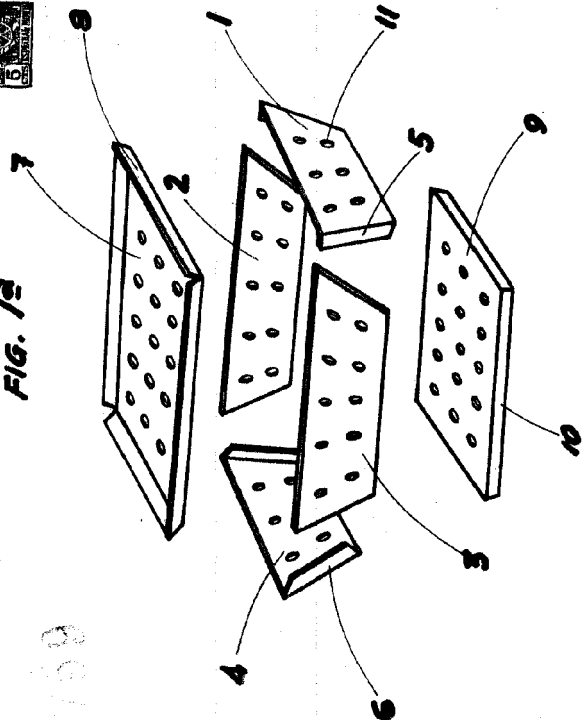

FIG. 2ª

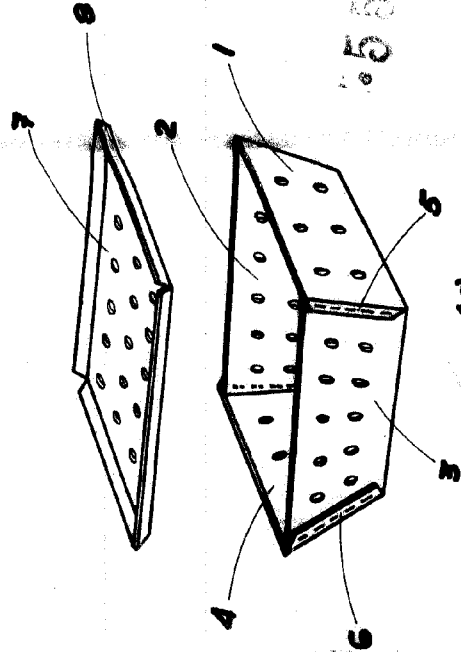

FIG. 4ª

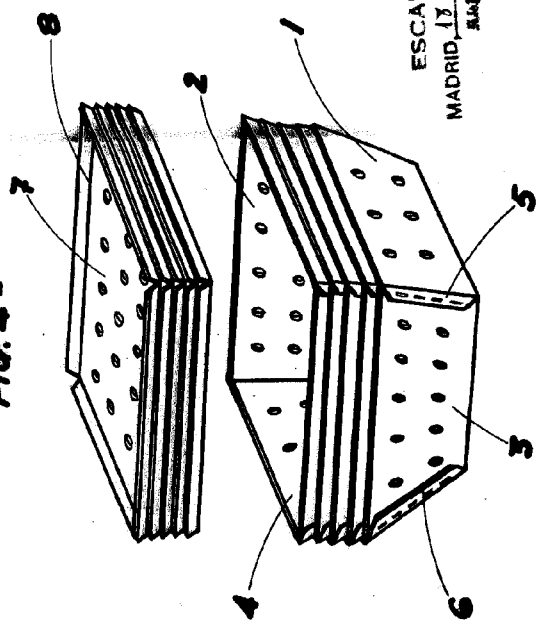
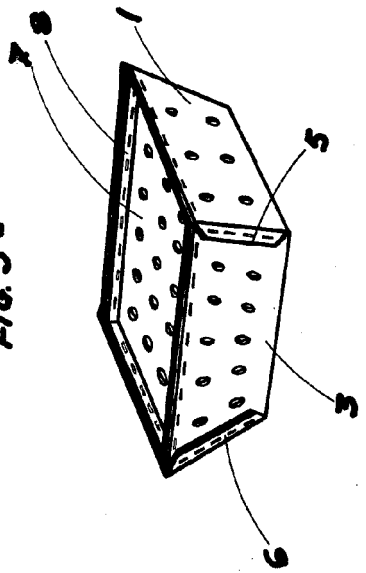

FIG. 3ª



55769

ESCALA VARIABLE
MADRID, 17 DE Agosto de 1936
SANTOS UTEGARRA