

17 A



55742

- 1 -

Memoria Descriptiva

para

un Modelo de Utilidad,
por veinte años en España

a favor de

D. Tomás Pérez Rodríguez
- de nacionalidad española -

residente en

Bilbao (Vizcaya)

José M^a Escoza, 18

por:

" PITILLERA-CERILLERA PARA BAÑISTAS "

=====

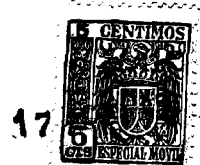

•55742

5 El presente modelo de utilidad se refiere a una pitillera-cerillera para beñistas, que éstos durante el baño pueden llevarla en el bolsillo, sin que los pitillos, cerillas y papel de fumar, si procede, se humedezcan lo más mínimo, lo que les permite fumar sin necesidad de desplazarse al vestuario para retirar los adminículos de fumar.

10 Esencialmente la pitillera-cerillera cuyo modelo se reivindica consiste en una caja rectangular, de material y dimensiones adecuadas, cuyo cuerpo y tapa alojan respectivamente el cerillero y los pitillos o papel de fumar, a cuyo efecto la profundidad de sus huecos interiores es la misma.

15 La caja propiamente dicha presenta en su contorno una ranura, con una tira elástica en el fondo, destinada a encajar un borde de la tapa, proporcionando el cierre hermético. La sujeción entre ambas partes, unidas entre sí por bisagras en uno de los lados mayores, se realiza por medio de un enganche dispuesto en la caja, que se sujeta en el elemento correspondiente colocado en la tapa.

20 El cerillero consiste en un cajetín que recibe a corredera la cajita, abierta en la parte superior, destinada a las cerillas.

25 Dentro de las reivindicaciones que se establecen pueden construirse pitilleras-cerilleras de las formas, tamaños y materiales que se juzguen adecuados para la aplicación concreta de que se trate, sin que tales variaciones, así como las que puedan hacerse en otros detalles de presentación, afecten a la esencia

17 AGO



•55742

lidad reivindicada, por lo que las pitilleras-cerilleras que se fabriquen, dentro de la idea general reseñada, con cualquiera de esas modificaciones, no serán sino variantes, igualmente comprendidas y protegidas por el presente registro.

5 En esta idea, las adjuntas figuras corresponden únicamente a una forma de ejecución, sin carácter alguno limitativo, que se presenta a título de ejemplo de realización para concretar cuanto se dice en esta memoria descriptiva.

10 La fig. 1 representa la vista de conjunto de una pitillera-cerillera para bañistas, cerrada y establecida de acuerdo con el modelo que se reivindica.

La fig. 2 muestra la pitillera-cerillera abierta.

La fig. 3 corresponde a la sección de la pitillera-cerillera, por el plano que se indica en A-B sobre la fig. 1.

15 Con referencia a tales figuras y a los números que sobre ellas designan las partes y detalles del objeto representado que interesan a los fines de esta memoria, la descripción del mismo es como sigue:

20 Está constituida por la caja 1 y la tapa 2, unidas entre sí por las bisagras 3, cuya caja lleva el enganche 4, en forma de asa, para encajarse en el sujetador 5, dispuesto en la tapa.

25 La caja presenta en su contorno una canal 7, destinada a recibir el filete o borde 8 de la tapa, que encaja en aquella y que, mediante una tira de goma, alojada en el fondo de dicha ranura, asegura el cierre hermético de la pitillera. Las muescas 6 permiten abrir el conjunto, si se encajase de un modo exagerado.

•55742

17 AG



En el interior de la caja va dispuesto el cajetín 9, que aloja la bandeja 10, destinada a las cerillas y que puede moverse como indican las flechas de la figura, facilitando el sacar el cerillero el rebajo 11, de la tapa de la caja 9.

5

En el espacio 12 de la caja puede alojarse el librito de papel de fumar, y los pitillos en el hueco interior 13 de la tapa 2, sujetos con unas tiras de goma, no representadas en la figura, para evitar que se caigan al abrir la pitillera.

10

También pueden llevarse pitillos en la parte 12, y la 13 destinarla a un librito de papel de fumar, de los de tipo alargado y pitillos.

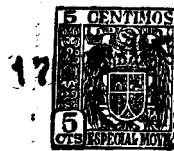

• 55742

N O T A

Este registro consta de las siguientes reivindicaciones:

5 1. - Pitillera-cerillera para bañistas, caracterizada por que está constituida por una caja rectangular, cuyo cuerpo y tapa están unidos entre sí, por uno de sus lados, mediante bisagras, presentando la caja una ranura, con una tira de material elástico en su fondo, en todo el borde superior, que se corresponde con un resalte, destinado a entrar en ella, que presenta el borde de la tapa; sujetándose ambas partes entre sí mediante un enganche en forma de asa, dispuesto en la caja, que se corresponde con un saliente, que lleva la tapa.

10 2. - Pitillera-cerillera, según anterior reivindicación, caracterizada porque la caja presenta el alojamiento para una bandeja portadora de las cerillas, cuyo alojamiento se prolonga en la guía para desplazar dicha bandeja y dejar las cerillas al descubierto.

3. - Pitillera-cerillera para bañistas.

Según se describe y reivindica en la presente memoria descriptiva y se ilustra con los dibujos que a la misma se acompañan.

20 Consta esta memoria de cinco hojas foliadas y escritas a máquina por una sola de sus caras.

Madrid, a 17 AGO. 1956

GUILLERMO ROEB
P. R.

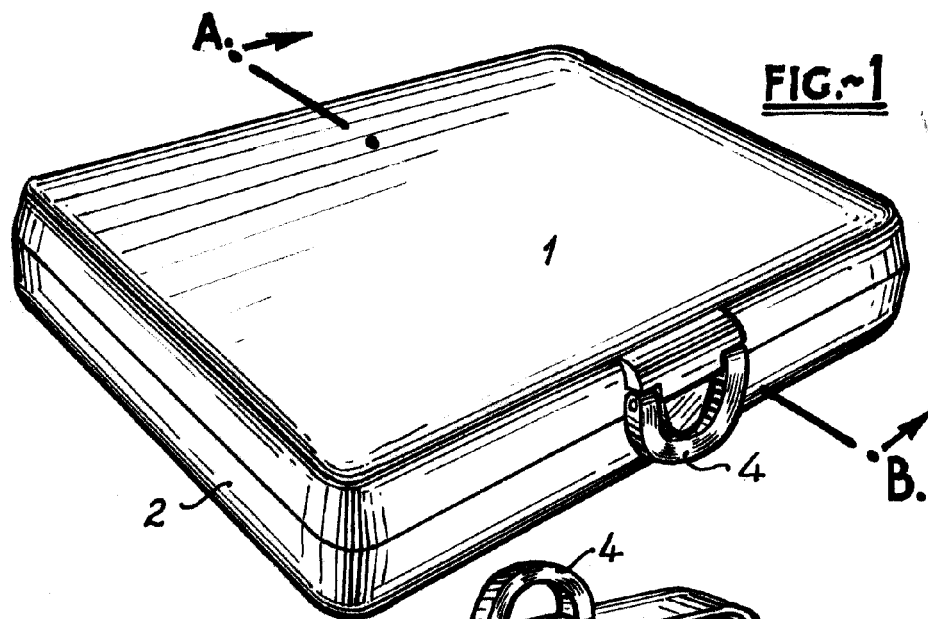

•55742

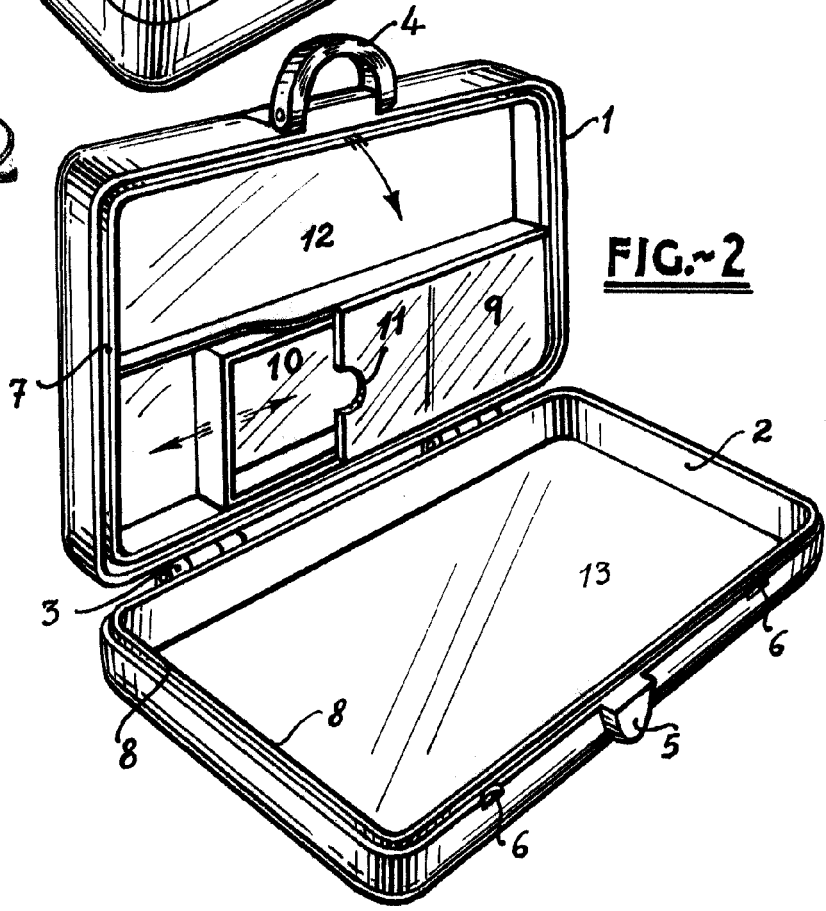
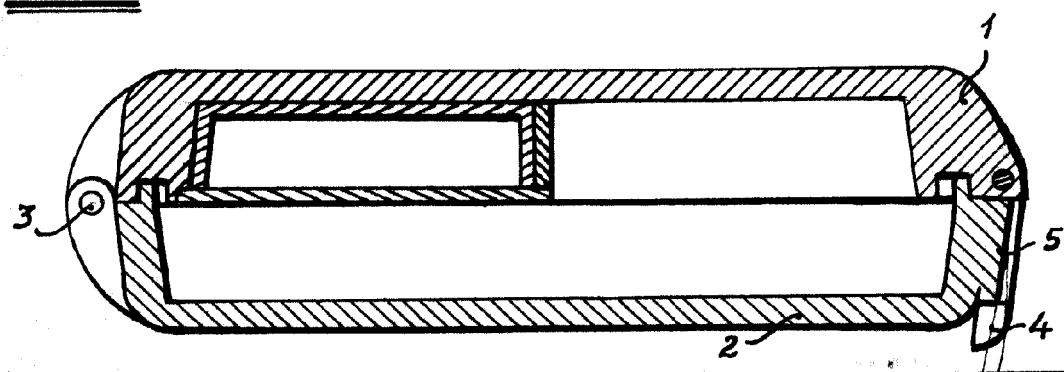

FIG. 3



[Handwritten signature]