



55738

MODELO
DE
UTILIDAD

para «UNA SILLA-PUPITRE PERFECCIONADA», a favor de INDUSTRIAS GAMA, S.A., domiciliada en BARCELONA, Carretera de Sarriá, nº 11-13.

• = •

MEMORIA DESCRIPTIVA

El presente modelo de utilidad se refiere a una silla-pupitre perfeccionada.

5. En el modelo se ha previsto una realización por la cual la silla tiene en el lado derecho un brazo horizontal portador de una mesilla pupitre, que presenta la particularidad de ser abatible para quedar la tabla en posición a lo alto, y poder en consecuencia apilar unas sillas sobre otras, ocupando mínimo espacio sin que por ello dejen de llevar la mesita pupitre mencionada.

10. Con el fin de facilitar la explicación, se acompaña a la presente memoria una lámina de dibujos en la que se ha representado

55738



un caso de realización que se cita a título de ejemplo.

En el dibujo:

La figura 1 muestra en perspectiva la silla,

la figura 2 manifiesta la mesita del brazo lateral en sus
5. respectivas posiciones, horizontal y vertical,

la figura 3 indica en vista lateral el acoplamiento de la
mesita al brazo, y

la figura 4 representa, en planta, el propio mecanismo de
la figura 3.

10. Consiste en una silla 1 en la cual del lado derecho del respaldo sale un brazo horizontal 2 en el que se halla encajado el tubo 3 portador de una mesita 4 de forma arbitraria, pero susceptible de ocupar dos posiciones, una de ellas horizontal A, figura 2, propia para el trabajo y la otra vertical B, con la que se facilita la colocación de una silla sobre otra en apilamiento, sin
15. que para ello estorbe para nada la mesita.

En la figura 4, se indica el brazo 2 en el que se halla el tubo 3 soporte de la mesita, con un acoplamiento mútuo regido por el muelle helicoidal tractor 5, en dependencia con un racor 6 dotado de dos entallas 7 para que un pivote 8 del tubo 3, pueda entrar, en una u otra variando así la orientación de la mesita desde la horizontal a la vertical.
20.

La mesita es una pieza que presenta una expansión 9 y un apéndice 10 que monta sobre la zona de acoplamiento, para que ésta resulte invisible desde el exterior. La placa de la mesa se fija sobre la punta acodada 11 del brazo tubular 3.
25.

El funcionamiento es como sigue: Suponiendo la mesita según figura 2, a, correspondiente a la perspectiva de la silla, para colocar la mesita en dirección vertical se hace tracción de ella
30. comprimiéndose el muelle tractor, lo que permite pasar el pivote



55738¹⁷

8 desde la entalla de posición horizontal a la otra que la fija en la posición vertical B soltando entonces la mesita que se afianza por efecto de la recuperación del muelle tractor.

5. Dentro de su esencialidad, puede el modelo construirse en otras formas, con los materiales más adecuados, por quedar todo ello comprendido en el espíritu de las reivindicaciones.

• = •

N O T A

Descrito el objeto y utilidad de la invención, lo que se declara como no divulgado ni practicado en España, comprende las siguientes reivindicaciones:

10. 1. Una silla-pupitre perfeccionada, de la clase que comprende un cuerpo de silla con respaldo adecuado para poder ser apilado con otras iguales, caracterizado por el hecho de que de un lateral del respaldo avanza un brazo horizontal sobre el cual se halla enchufado otro que forma prolongación y comprendiendo entre ambos un montaje que permite el giro del segundo sobre el primero y su fijación en las posiciones que definan un plano paralelo al de asiento y un plano perpendicular a este asiento, a cuyo fin el acoplamiento comprende un muelle de tracción dispuesto en el interior del brazo que por el extremo anterior apoya en un tope y por el posterior en una arandela dispuesta en la espiga del brazo anterior enchufado, haciendo tracción de éste para su asiento adecuado.
15. 2. Una silla-pupitre caracterizada según la anterior reivindicación por tener entre los dos brazos enchufados un racor unido al primero, dotado de dos muescas a noventa grados, en dependencia
- 20.
- 25.

55738

17 AGO



con un pivote radial que lleva el segundo para ajustarlo en cada posición e inmovilizarlo en ella con la cooperación del resorte.

3. Una silla pupitre, según las reivindicaciones 1 y 2 en la que, la parte anterior del conjunto enchufado, lleva aplicada una mesita, fijada sobre la parte extrema y dotada de una prolongación que cubre la zona de acoplamiento, para hacerla invisible y además sirve para apoyo del antebrazo de la persona que ha de utilizar la silla y su pupitre.
4. Una silla-pupitre perfeccionada.

10. Según se describe y reivindica en la presente memoria descriptiva, que consta de cuatro hojas, foliadas y escritas a máquina por una sola cara, acompañadas de una lámina de dibujos.

Madrid, a 17 AGO. 1956

INDUSTRIAS GAMA, S.A.

p.a.

JAIME ISERN MIRALLES
P.P.

Fig. 1

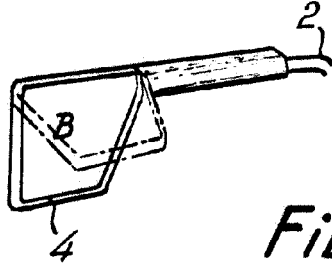
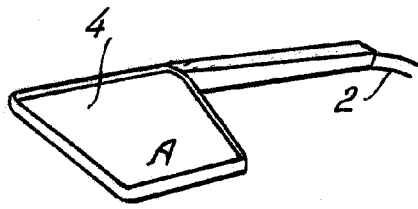
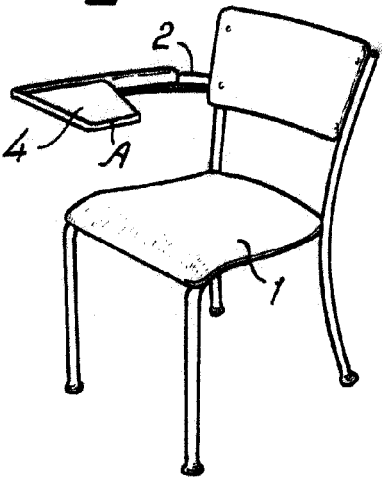

Fig. 2

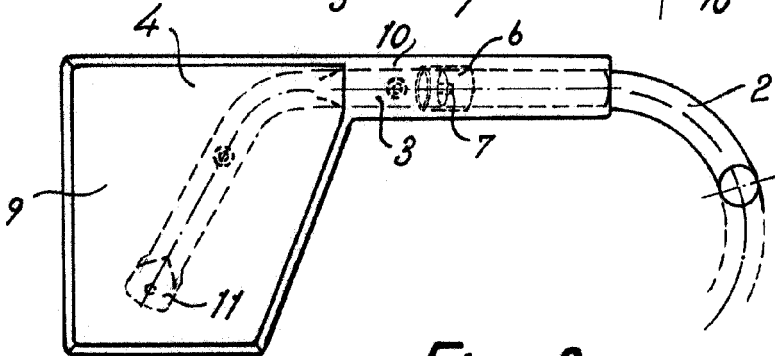
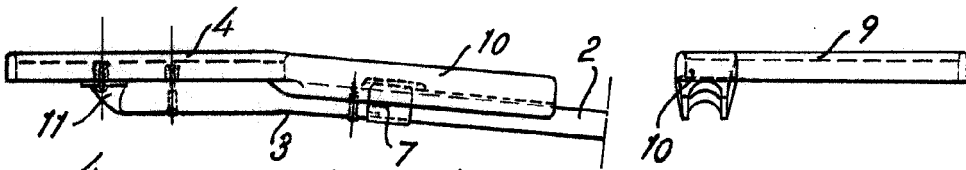

Fig. 3

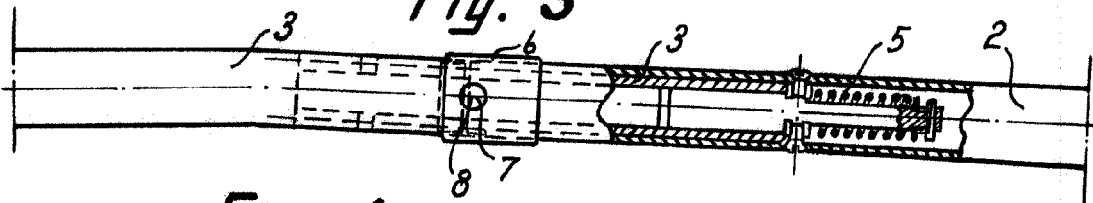
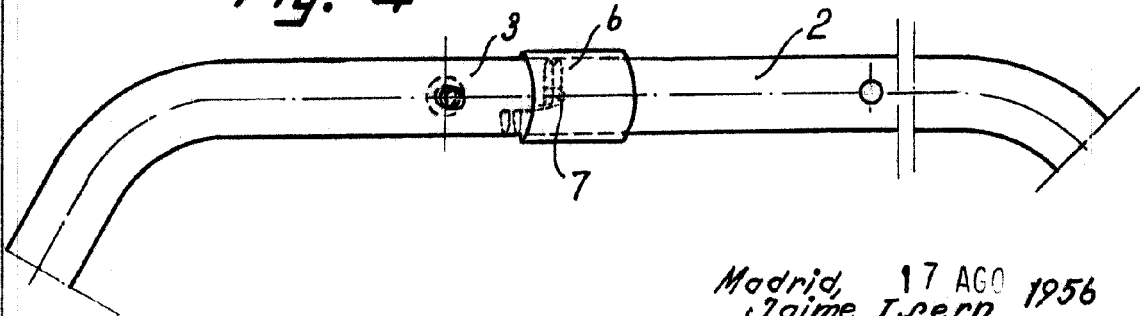

Fig. 4



Madrid, 17 AGO 1956
Jaime Isern

p.p.