

.55696

MODELO DE UTILIDAD

por 20 años

por "UNA BOTELLA PLEGABLE UTILIZABLE COMO DUCHA", a favor de D. Jerónimo Sanzo Montañés, de nacionalidad española, domiciliado en Barcelona, Dominicos, 6, 2º, 1ª.

=====

MEMORIA DESCRIPTIVA

Este Modelo de utilidad describe una botella plegable utilizable como ducha, muy indicada y útil para viajes y excursiones y particularmente para camping.

5. Para mejor comprender sus características, adjuntamos, a título de ejemplo, unos dibujos.

En ellos podemos apreciar que esta botella consistirá en una bolsa -1- de material flexible, de escaso peso, y perfectamente impermeable, verbigracia de plástico, será de forma y tamaño variables pero esencialmente presen-



10. tará un gollete amplio -2- tubular y dos perforaciones posteriores -3- que atraviesan y unen a ambas paredes pero que quedan perfectamente estancadas por sendos artes de cierre y enlace, capaces de permitir el paso de los dedos de la mano, para que una vez llena la bolsa, 15. de agua, sostenerla boca abajo suspendida con dos dedos de una mano.

- El gollete -2- de esta botella se ajusta y fija por un anillo elástico de alambre -4-, en el fondo de la canal interior -5- que forma un amplio arco cilíndrico y 20. rígido -9-, exteriormente roscado. El diámetro interior y la altura de este arco -9- es la suficiente para alojar a la bolsa vacía debidamente plegada. Este arco -9-, conforme ya hemos dicho, está roscado exteriormente y recibe a la tapa de fondo -6- que recoge y cubre a la 25. bolsa una vez plegada y a la tapa -7- de base perforada -10- que la cubre por el lado de la boca de la bolsa, de modo que con los dos tapes roscados se forma una caja circular aplanada que no abulta, ni pesa casi nada. Reti rándolas y desplegando a la bolsa se puede llenar de 30. agua y si se coloca de nuevo la tapa perforada, ésta, al suspender la bolsa boca abajo, sirve de ducha. La tapa inferior o de cierre está provista de un disco elásti co -8- que sirve de almohadilla a la bolsa.

35. Todo cuanto no afecte, altere, cambie o modifique la esencia de la botella descrita, será variable a los efectos del actual Modelo.

N O T A.

Se reivindica como objeto de este registro por Modelo de utilidad:

40. 1. - Una botella plegable utilizable como ducha, que esencialmente comprende, una bolsa de material flexible, li-

- gero e impermeable, con amplio gollete tubular, de forma y tamaño arbitrarios, pero que en la proximidad de su fondo presenta dos perforaciones que afecta a las paredes opuestas, soldadas con aretes estancos, que permiten pasar a través de cada uno de ellos un dedo de la mano para suspenderla boca abajo; el borde del gollete se ajusta en un canal anular previsto en el interior de un aro cilíndrico, roscado exteriormente, en cuyo interior puede alojarse toda la bolsa, vacía y debidamente plegada; este borde se fija al canal por un anillo elástico de alambre metálico; con el aro roscado se fijan dos tapas, uno por cada lado, uno de los cuales está cerrado y forma con el aro la base de la caja en que se estucha la bolsa; el otro, que hace de tapa, presenta una serie de perforaciones y una vez retirado el inferior o de fondo, desplegada la bolsa y llenada ésta de agua y puesta boca abajo, sirve de ducha.

Sean cuales fueren las circunstancias que concurren con la esencialidad del Modelo de utilidad definido en la anterior reivindicación, cual objeto es:

2. - "UNA BOTELLA PLEGABLE UTILIZABLE COMO DUCHA".

Consta la presente memoria de tres hojas foliadas, mecanografiadas por una sola cara y del dibujo adjunto.

Barcelona, veintisiete de julio de mil novecientos cincuenta y seis.

P.A. de D. Jerónimo Sanzo Montañés,

L. DURÁN
P. P.

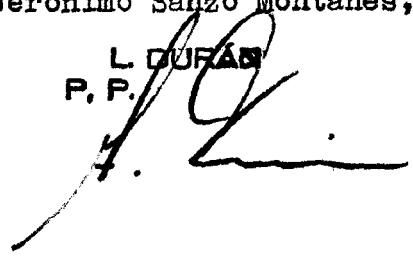

55896

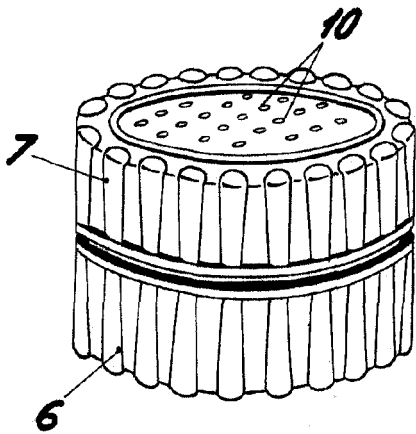

Fig. I

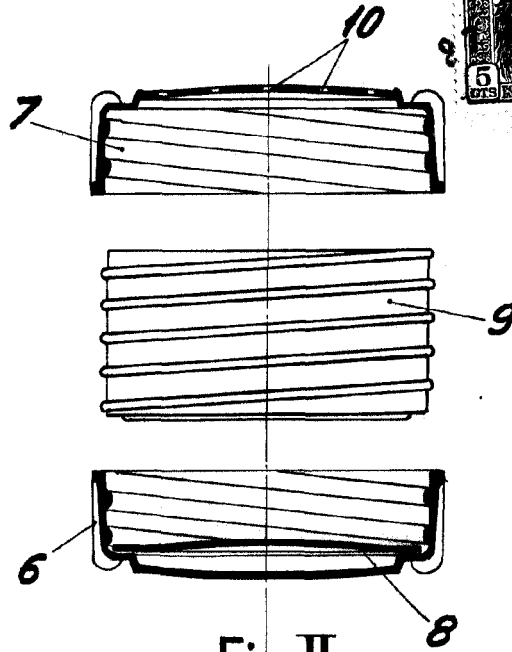

Fig. II

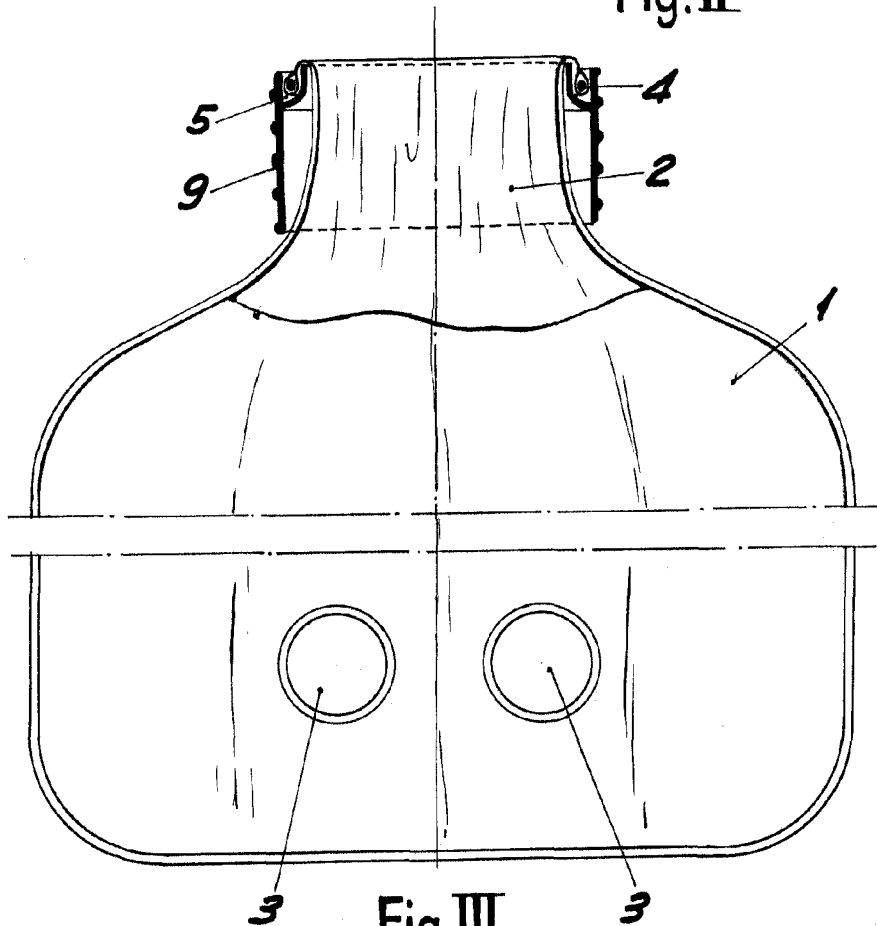

Fig. III

BARCELONA, 27 JULIO DE 1956

L. DURAN

P.P.

ESCALA VARIABLE