



.55692

MODELO
DE
UTILIDAD

a favor de Don JULIO CALMI CAPÓN, de nacionalidad española, residente en Barcelona, calle Carders, 15, por "RADIO-RECEPTOR PORTÁTIL".

- . -

MEMORIA DESCRIPTIVA

El presente modelo de utilidad se refiere a un radiorreceptor, que se caracteriza por sus reducidas dimensiones y por constar de los elementos necesarios para una perfecta audición, los cuales se hallan acondicionados dentro de una caja fácilmente transportable, con el correspondiente mando de sintonía y las conexiones para la antena y tierra.

5.

Una de las notas constructivas y funcionales más relevantes de este receptor la constituye el ajustador de sintonía, el cual está fundado en las variaciones de

10.

55692



una inductancia obtenidas por medio de un núcleo magnético apropiado, que es movido por el interior de la correspondiente bobina por medio de un rodillo de material elástico solidario del eje de mando.

5. Para la mejor comprensión de la presente memoria descriptiva, se acompaña un dibujo en el que, tan sólo a título de ejemplo, se representa un caso práctico de realización de un radiorreceptor de las características indicadas.
10. En dicho dibujo, la figura 1 muestra abierta la caja que contiene los elementos del radiorreceptor, en la fase de no uso del mismo; la figura 2 equivale a la anterior, con la diferencia de estar las piezas dispuestas para la utilización; la figura 3 es una vista exterior del receptor; y la figura 4 corresponde al circuito eléctrico de este pequeño aparato.
15. El objeto de la invención se halla constituido por una caja de material aislante, forma y dimensiones variables, aunque estas últimas reducidas para un fácil transporte, cuya caja puede considerarse dividida en el cuerpo de contención o receptáculo -1- y en la tapa -2-, ambos debidamente ajustados. En el interior del receptáculo -1- aparece un bastidor -3-, con dos ramas que soportan el tubo de una bobina -4-, por el interior de la cual puede desplazarse en uno y otro sentido un núcleo cilíndrico magnético -5-, el cual es impulsado por medio de un rodillo de material elástico -6-, cuyo eje gira sobre un puente -7- y es solidario de un botón exterior graduado -8-. Para guiar el núcleo -5-
- 20.
- 25.

• 55692



queda previsto un segundo rodillo -9-, igualmente colocado en el puente -7-.

5. En uno de los lados de la caja propiamente dicha -1- figuran dos hembrillas -10- y -11-, para las conexiones de tierra y antena, respectivamente, de las que la segunda se halla formada por un hilo de cobre -12-, unida a la clavija -13- y muy flexible para permitir su acondicionamiento dentro del propio receptor, como mas adelante se detallará.

10. La forma de tierra (no visible), es de constitución similar a la de la antena citada.

15. El circuito está constituido por un conjunto oscilante que comprende la bobina -4- cuya permeabilidad varía con la posición del núcleo ferromagnético -5- y sintonizada por mediación del condensador fijo -14- dispuesto en paralelo con aquélla.

20. La pieza electromotriz de alta frecuencia de este circuito es rectificadora por el diodo de cristal -17- obteniendo en los extremos de la resistencia de carga -15- una fuerza electromotriz de baja frecuencia que se aplica directamente al auricular -16-.

25. El auricular es piezoeléctrico con lo cual se evita el amortiguamiento del circuito oscilante obteniéndose así una selectividad elevada con un circuito de gran simplicidad, estando dispuesto en serie con el diodo de cristal -17- que puede ser de galena, germanio, silicio o similar, pero siempre de detección fija.

El condensador -19- tiene por misión esencial evi-

•55692



tar un amortiguamiento excesivo del circuito oscilante cuando se acopla una antena exterior de grandes dimensiones.

5. Los componentes del circuito eléctrico del receptor pueden apreciarse en la figura 4.

10. Dado que el bastidor -3- que soporta la bobina -4-, condensadores -14- y -15-, detector -17- y rodillos de mando del núcleo colocado desplazado dentro del receptáculo -1-, queda un espacio libre -18-, utilizable para acondicionar el auricular -16- con sus conductores y el hilo de antena -12- con su clavija -13-.

15. El funcionamiento de este receptor no precisa explicación alguna especial, pues basta conectar en -10- y -11- la toma de tierra (que puede en algunos casos suprimirse) y la antena -12-, manipulando sobre el botón -8- hasta que el circuito resonante (bobina -4- y condensador -14-) se halle acordado con la longitud de onda de la correspondiente emisora. Este ajuste de sintonía se realiza por variación de la inductancia de la bobina -4- mediante desplazamiento del núcleo -5-, que, de acuerdo con la ley física de todos conocidos, hace aumentar o disminuir la intensidad del campo magnético.

20. Serán independientes del objeto de la invención los materiales, formas y dimensiones de los elementos que integran el radioreceptor descrito, siempre que las variaciones que se introduzcan no afecten a su esencialidad.

25.

•55692



N O T A

Se reivindica como objeto del presente modelo de utilidad:-

5. 1. Radiorreceptor portátil de galena, que se caracteriza esencialmente por el hecho de estar constituido por una caja de material aislante y de forma y dimensiones apropiadas, cuya caja se halla dotada de una tapa posterior que se ajusta a presión sobre el cuerpo de contención o receptáculo propiamente dicho, dentro del que figura un bastidor asimismo aislante a modo de puente que
10. soporta por los extremos de sus ramas al tubo de una bobina dotada de núcleo magnético desplazable, el cual es susceptible de moverse en ambos sentidos por efecto de un rodillo elástico situado en una horquilla solidarizada al referido puente, rodillo que va unido por su eje a un botón graduado exterior y que coopera con otro rodillo opuesto para una buena guía del indicado núcleo, apareciendo en
15. uno de los lados de la caja las oportunas hembrillas para las tomas de antena y tierra, la primera de las cuales forma parte del mismo aparato y posee la necesaria clavija de conexión, quedando completado el conjunto con los usu-
20. ales condensadores fijos y el detector de galena o germanio, existiendo entre el puente y las paredes de la caja espacio suficiente para acondicionar la antena y el auricular en la fase de no uso del aparato.
25. 2. Radiorreceptor portátil.

•55692



Todo ello según queda descrito y reivindicado en la presente memoria que consta de seis hojas foliadas, escritas por una sola cara.

Barcelona, a 31 de julio de 1956.

Julio CAIMI CAPÓN

p.a.

55692

Fig. 1

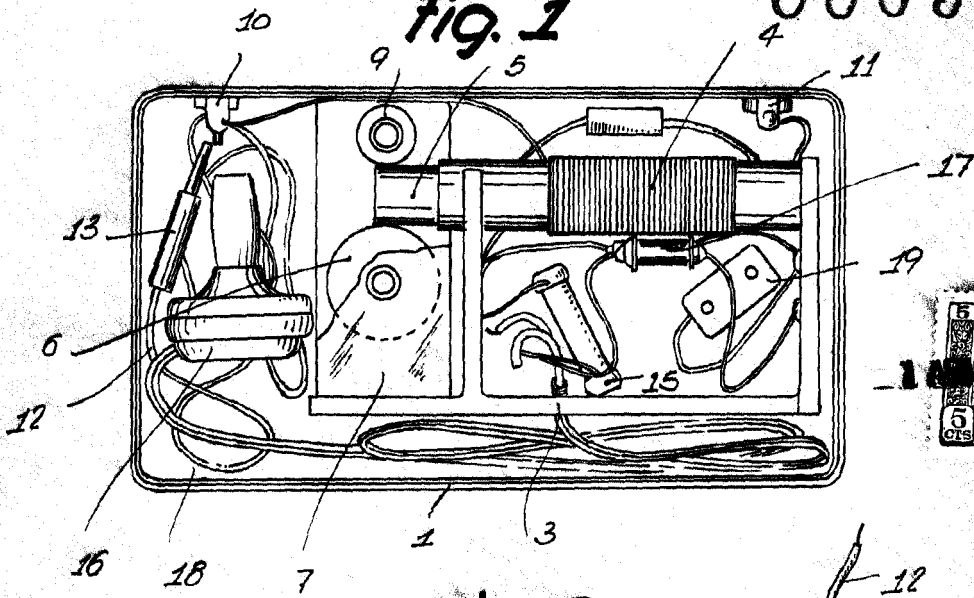
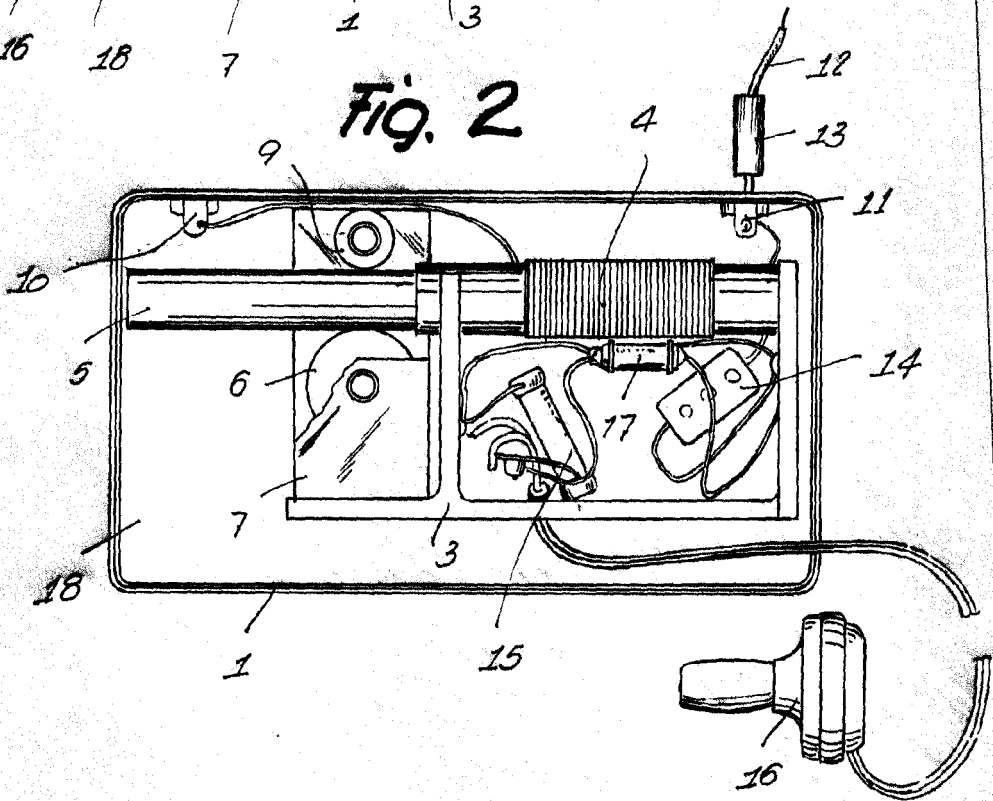

Fig. 2



Barcelona, 31 Julio 1956
Julio Calmi Capón

55692



Fig. 3

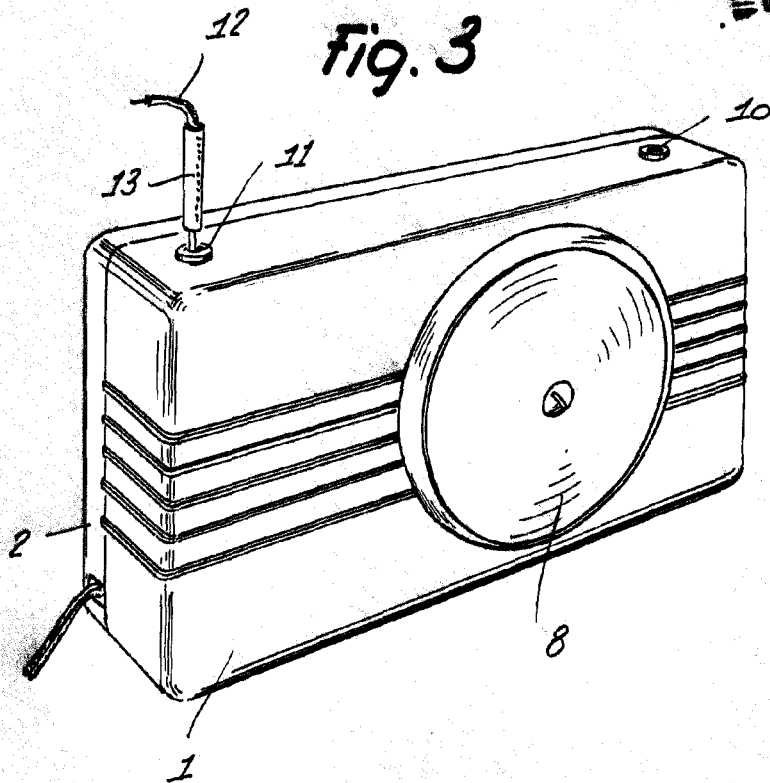
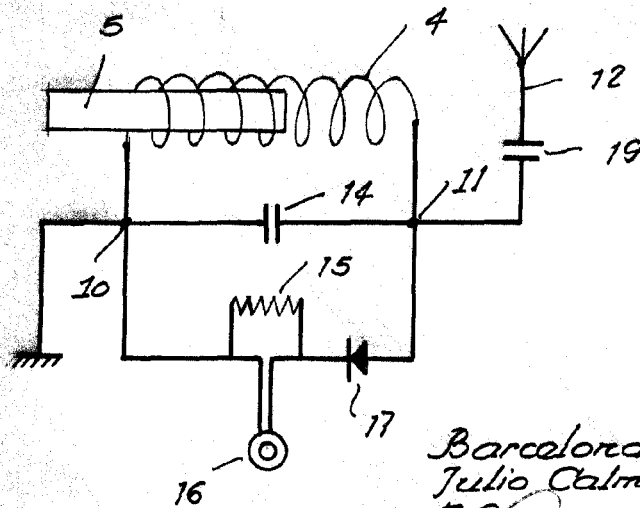

Fig. 4



Barcelona, 31 Julio 1956
Julio Calmi Capón