

14



M O D E L O

D E

U T I L I D A D

55675

por "ESTUCHE PORTA-BARRA DE ROJO DE LABIOS", a favor de Don Luigi BERTOLINI, de nacionalidad italiana, domiciliado en Torino (Italia), 55, Via Revello.

MEMORIA DESCRIPTIVA

El presente Modelo de Utilidad se refiere a un estuche porta-barra de rojo de labios.

5. Su característica principal reside en el hecho de estar provisto de medios que permiten la substitución de la barra mediante el deslizamiento a través de la base del estuche del único contenedor móvil de la barra.

10. El invento será descrito detalladamente a continuación con referencia a las figuras de la adjunta lámina de dibujos que ilustran una realización del mismo dada a puro título de ejemplo, no limitativo.

En los dibujos:

La fig. 1ª es una sección longitudinal del estuche.

15. La fig. 2ª es una sección según la línea II-II de la fig. 1ª, y

55675^{14 A}



La rig. 3ª es una sección longitudinal del estuche durante la fase de substitución de la barra.

5. El estuche comprende un elemento tubular exterior 1, un elemento tubular móvil 2, que gira en el interior del precitado elemento 1 y un contenedor 3 para la barra de rojo 4, deslizable en el interior del elemento 2.

10. El elemento tubular giratorio 2 está provisto en la base de un escalón de tope 5 y en el extremo de un reborde 6 para vincular en sentido axial a este elemento con el elemento exterior 1, conservando la posibilidad de girar con respecto al mismo. Además el elemento giratorio 2 está provisto de un corte longitudinal 7 que sale por el extremo inferior, y el elemento exterior 1 está provisto de un surco helicoidal 8 que sale hacia la base. Entre el corte 7 y el surco 8 se encaja un pitón 9 del contenedor 3 el cual viene por lo tanto constreñido a desplazarse axialmente con respecto al elemento tubular 2 por efecto de la rotación del mismo con respecto al elemento exterior 1.

20. El elemento móvil 2 está provisto en la base de un collarín 11 sobre el cual se ataca un fondo 10 aplicado a presión.

25. La substitución de la barra de rojo 4 al consumirse se obtiene fácilmente deslizando el fondo 10 (ver rig. 3ª) de modo de consentir la salida del contenedor 3 a través de la base del estuche. El contenedor puede ser asido por su extremo apenas el pitón 9 se desencaja del surco helicoidal 8. El nuevo contenedor es introducido a través de la base del estuche la cual es cerrada

30.

- 3 -
• 55675 14 A



mediante la aplicación del fondo 10.

Eventualmente puede ser encajado elásticamente un capuchón, no representado, sobre el fondo desmontable.

5. Naturalmente, se sobreentiende que permaneciendo firme el principio del invento pueden ser ampliamente variados los detalles de construcción y la forma de realización con respecto a cuanto se ha descrito e ilustrado a puro título de ejemplo, sin salirse por ello del alcance de la presente invención.

N O T A

10. Descritos el objeto y utilidad de la invención se hace constar, que esta solicitud se acoge a los beneficios de prioridad de la patente italiana nº 539.757, depositada en 24 de Agosto de 1955, y que lo que se declara como no divulgado ni practicado en España, comprende las reivindicaciones siguientes:
15. 1ª.- Estuche porta-barra de rojo de labios, caracterizado por el hecho de estar provisto de medios para permitir la substitución de la barra mediante el deslizamiento a través de la base del estuche del único contenedor móvil de la barra.
20. 2ª.- Estuche, según la reivindicación 1ª, caracterizado por el hecho de comprender un elemento tubular exterior fijo, provisto interiormente de, a lo menos, un surco helicoidal, un elemento tubular interior giratorio, provisto de, a lo menos, un corte longitudinal que desemboca por el extremo inferior y dentro del cual es
- 25.

•55675 14 AG



deslizable el contenedor de la barra provisto de un pi-
tón para encajar en los antedichos corte y surco, estan-
do cerrado el elemento giratorio por la base mediante un
fondo aplicado a presión y desmontable para permitir la
extracción del contenedor de la barra a fin de efectuar
el recambio.

5.

3a.- Estuche porta-barra de rojo de labios.

Según se describe y reivindica en la presente memo-
ria que consta de cuatro hojas foliadas y mecanografía-
das por una sola cara y de una lámina de dibujos.

Madrid, a 14 de Agosto de 1956.

Luigi BERTOLINI.

p. a.

JAIME ISERN MIRALLES
P. P.



•55675

Fig. 1

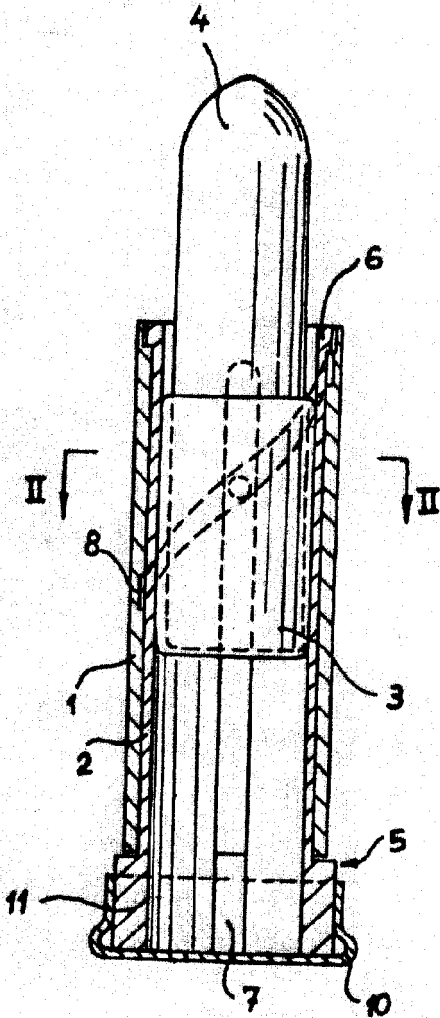

Fig. 3

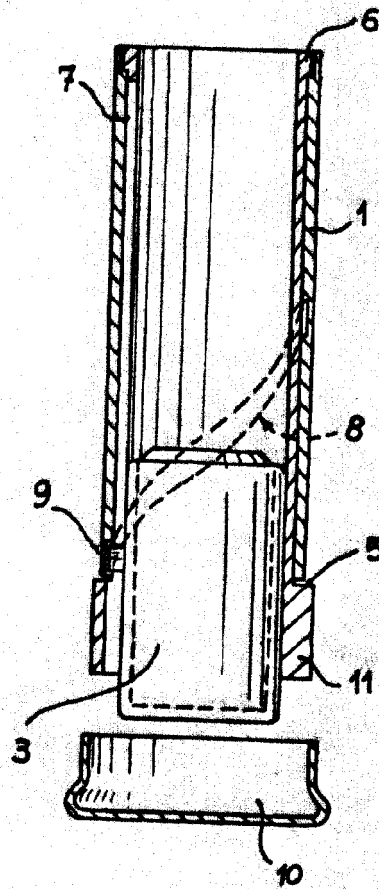
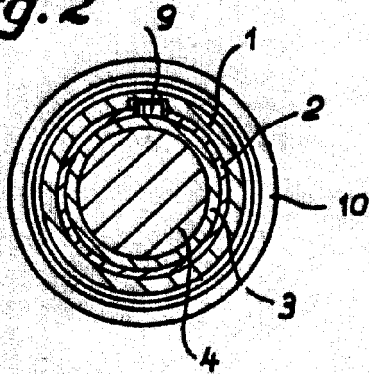

Fig. 2



Madrid, a 14 de Agosto de 1950

JAIME ISERN MIRALLES

P. P.