



.55636

MEMORIA DESCRIPTIVA

DE UNA PATENTE DE MODELO DE UTILIDAD POR VEINTE AÑOS EN ESPAÑA
A FAVOR DE DON FRANCISCO BAUTISTA SERRA, DON DIEGO OÑA MUÑOZ Y
DON JOSE M^º OLIVA PINTO. TODOS DE NACIONALIDAD ESPAÑOLA, RESI-
DENTES EN BARCELONA, MUNTANER 79

sobre:

"UN SOBRE-CARTA PARA CORRESPONDENCIA PERFECCIONADO".



5.- El presente modelo hace referencia a un nuevo tipo combinado de papel y sobre reunidos en una sola pieza según un formato inédito que le reporta condiciones de mejoramientos y economía de gran resultado comercial, y no puesto en práctica en España hasta el momento de efectuar la presente solicitud.

10.- La característica primordial del modelo es la de estar constituido por una sola y única hoja de papel del que se destina una cara del mismo a la escritura del texto de la carta, y la otra cara opuesta a la impresión de los encasillados o rallados propios de un sobre en el que se consignan las señas del destinatario.

15.- Otra particularidad esencial del mismo es la de presentar en un lugar de la cara posterior del sobre, una hilera de fotografías impresas en el mismo papel en las cuales se reproducen diversas vistas de los lugares más destacados de la ciudad en que se expide.

20.- Los temas seleccionados para dichas fotografías variables en general, versarán sobre arqueología, monumentos históricos, deportes, cinematografía o temas de relativa actualidad, bajo la circunstancia de que puedan formar colección, insertándose en cada sobre en serie de cinco imágenes todas coincidentes del mismo tema.

25.- Otra particularidad del sobre es la de que en la cara correspondiente a la dirección, ostenta un grabado que reproduce el contorno geográfico y el escudo de la región o provincia en la que se efectúa la venta del sobre, con la finalidad tanto de orden administrativo en la propagación y explotación mercantil del objeto como en el orden de la continuidad coleccionista de los temas tratados en el gráfico.

30.-



Para formar una más clara idea del objeto de la solicitud, en una hoja gráfica que se adjunta se representa un ejemplar como caso práctico de realización del mismo, expuesto a título de ejemplo sobre el que basar la siguiente descripción.

5.-

En la Fig. 1ª., se representa el sobre desplegado, y visto por la cara interna del mismo.

En la Fig. 2ª., se lo representa plegado y cerrado.

10.-

La Fig. 3ª., se representa también plegado y visto por la cara externa.

Se compone, como se puede comprobar de una sola y única hoja de papel que presenta dos aristas (1 y 2) para efectuar los dobleces correspondientes, teniendo una cara completamente lisa o en blanco que comprende dos mitades (3 y 4) complementadas en el extremo de una de ellas por una pestaña menor (5) portadora de una zona (6) marginal impregnada de sustancia pegamentosa en estado de sequedad preventiva.

15.-

20.-

Por la perspectiva de la Fig. 3ª, se puede observar como en el reverso (7) de una de las mitades aparecen las líneas y encasillados correspondientes a las señas del destinatario. En el reverso de la pestaña o solapa de cierre (5), se establece una pequeña casilla (8) para las señas del remitente.

25.-

En el reverso de la cara contraria (9) existe un cuadriculado de cinco espacios (10) destinados a la inserción de las fotografías antes indicadas como una de las tantas series de que conste el total de la colección.

30.-

Puede observarse en la Fig. 2ª., como el sobre después de cerrado, por haber pegado la pestaña (5) sobre la



cara (9) donde existen en lugar visible preferentemente las fotografías (10), queda el sobre no obstante abierto por las dos bocas laterales (11), puesto que al tener la escritura practicada en el mismo papel no tiene el sobre que efectuar ninguna labor de cierre ni envoltura.

5.-

La realización mostrada como ejemplo ha sido practicada en papel de diversas calidades y con sujeción a una amplia modalidad de tamaños, pudiendo además experimentar cuantas variantes de calidad y de detalle decorativo fuera necesariamente sin alterar por ello la esencialidad del mismo que se reivindica en la siguiente

10.-

N O T A

En resumen, la presente solicitud recaerá sobre las siguientes reivindicaciones:

15.-

1ª.- Un sobre-carta para correspondencia perfeccionado, caracterizado por estar formado por una sola y única hoja de papel dotada de dos aristas de dobles que establecen dos caras o mitades, más una pestaña lateral destinada a solapa provista de la correspondiente zona pegamentosa para efectuar el cierre del conjunto, que queda practicado en forma que las aristas laterales permanecen abiertas sin efectuar envoltente alguno.

20.-

2ª.- Un sobre-carta, según la reivindicación anterior caracterizado porque una de sus dos caras se conserva completamente en blanco, mientras que la cara opuesta presenta en una de sus mitades una zona encasillada en cinco o más cuadrículas destinadas a insertar en ellas reproducciones de fotografías de temas diversos, relegando a la otra mitad la inserción de los rallados o encasillados pertinentes para la dirección del destinatario, consignándose también en la misma cara de la solapa de cierre otro pequeño

25.-

30.-

•55636



cuadrado para insertar los datos del remitente.

3.- UN SOBRE-CARTA PARA CORRESPONDENCIA PERFECCIONADO

Según se describe en la presente memoria que consta de cinco hojas escritas a máquina por una sola cara y dibujos.

Madrid a 10 AGO. 1956

Plaza



55636

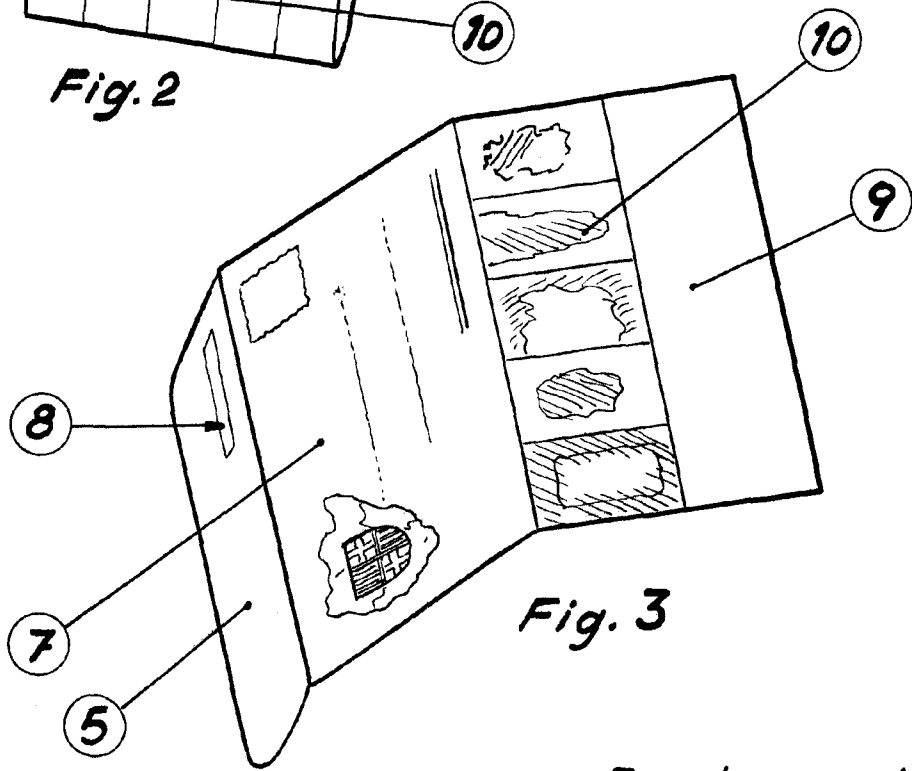
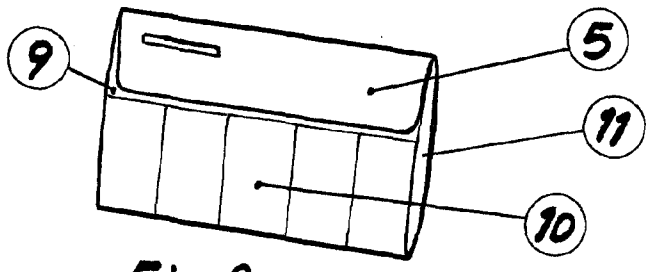
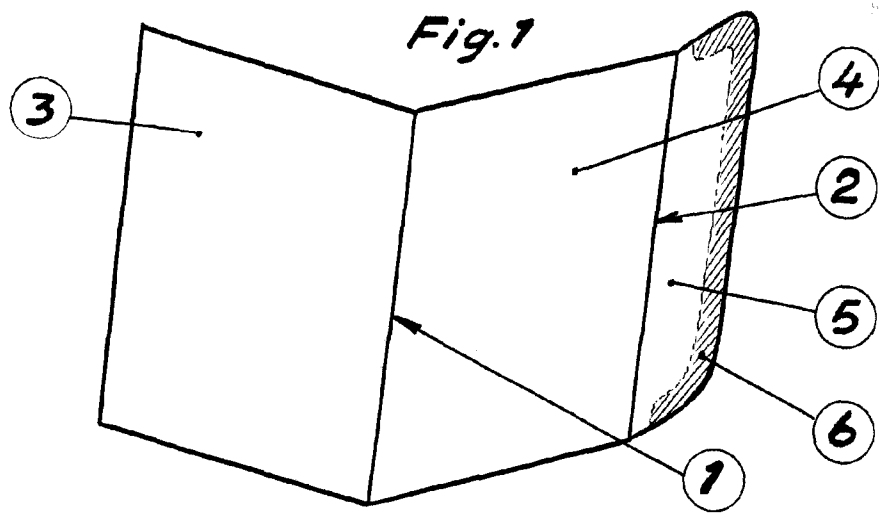

Escala variable

11 de Julio 1957
P. P. *[Signature]*
Plaza