

• 4



• 555 50

M O D E L O
D E
U T I L I D A D

para "UN SOPORTE PARA SERVICIOS DE MESA", a favor de DON RAMON TARRAGO SÁLAS, domiciliado en COLONIA EL VISO (Madrid), calle de Rodríguez Marín, nº 68.

= . =

MEMORIA DESCRIPTIVA

El presente modelo de utilidad se refiere a un soporte para servicios de mesa.

Sirve el mismo para colocar en las mesas y acondicionar entremeses, bebidas, etc. con la particularidad de que su plata forma o bandeja es de de tipo giratorio.

5.

El conjunto es desmontable y se caracteriza porque está constituido por un pedestal o base sobre el que gira por medio de un eje, una cruceta que lleva a su vez la bandeja, siendo ésta de quita y pon.

10.

Con el fin de facilitar la explicación, se acompaña a

•55550



.2.

la presente memoria una lámina de dibujos en la que se ha representado un caso de realización que se cita a título de ejemplo.

En el dibujo:

5. la figura 1, muestra el pedestal del conjunto,
la figura 2, manifiesta la cruceta formada por el conjunto de aspas y el eje de rotación,
la figura 3, indica la bandeja o plataforma, y
la figura 4, representa el conjunto montado.
10. Consiste el modelo en disponer un pedestal de base -1- y asiento guía -2- en el cual va embutida la espiga o eje de rotación -3- constituyendo la cruceta un cuerpo de aspas -4- solidarias del eje de rotación, completando el conjunto la bandeja -5-, que lleva los chaflanes -6- para vincularse a los
15. extremos vueltos de las aspas.
Dentro de su esencialidad puede el modelo llevarse a la práctica en otras formas que difieran en detalle de la indicada a título de ejemplo, a las cuales alcanzará igualmente la protección que se recaba. Podrá, pues, construirse en cualquier
20. forma y tamaño, con los materiales más adecuados, por quedar todo ello comprendido dentro del espíritu de las reivindicaciones.

= . =

N O T A

25. Descrito el objeto y utilidad de la invención, lo que se declara como no divulgado ni practicado en España, comprende las siguientes reivindicaciones:

•55550•



3.

5. 1. Un soporte para servicios de mesa constituido por bandeja giratoria y pie acoplados, caracterizado esencialmente por el hecho de que la bandeja es sostenida eventualmente por un dispositivo giratorio formado por una cruceta horizontal en cuyo núcleo se halla la espiga eje.

2. Un soporte según la anterior reivindicación, en el que, la bandeja presenta en su borde chaflanes para acoplarse a los extremos o escuadra de los brazos de la cruceta.

10; 3. Un soporte según las reivindicaciones 1 y 2, en el cual, el núcleo eje de la cruceta encaja en un soporte formado por un tubo como rangua y dotado de peana adecuada para su colocación sobre la mesa.

4. Un soporte, para servicios de mesa.

15. Según se describe y reivindica en la presente memoria descriptiva, que consta de tres hojas foliadas y escritas a máquina por una sola cara, acompañadas de una lámina de dibujos.

Madrid, a - 4 AGO 1956

RAMON TARRAGO SALAS.

20. p. a.

JAIME ISERN MIRALLES
P. P.

55550

Fig. 2

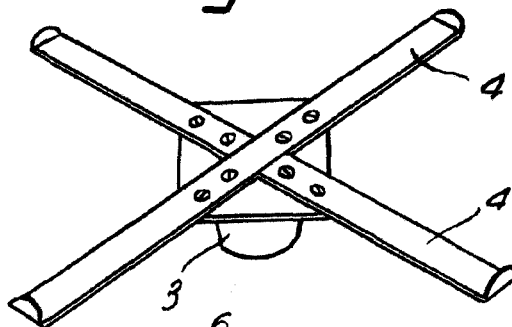

Fig. 1

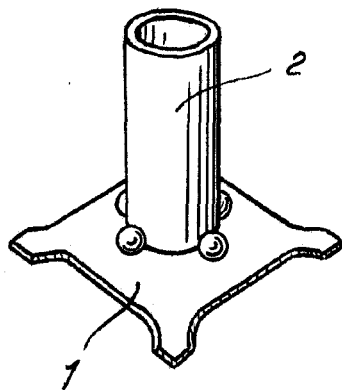

Fig. 3

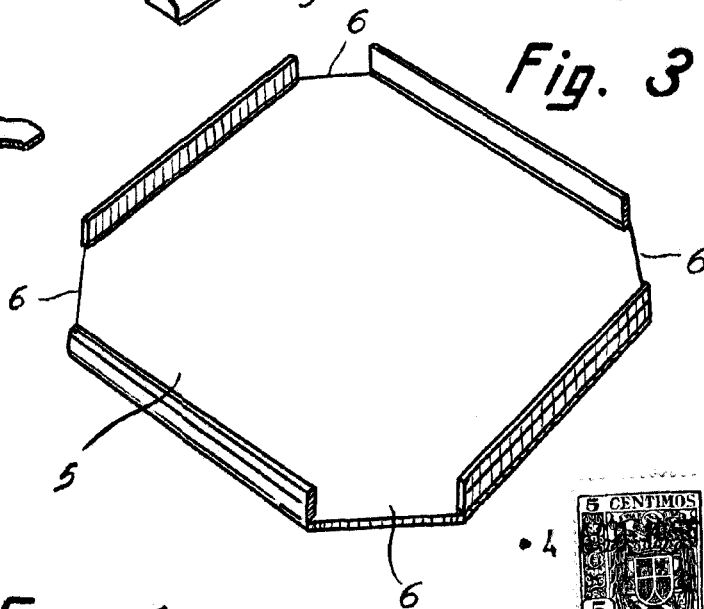
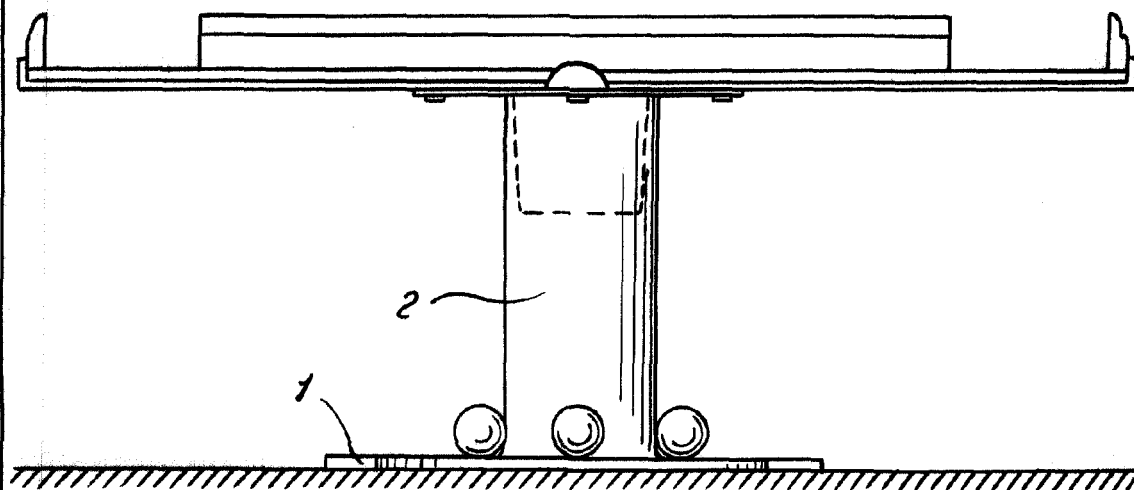

Fig. 4



Madrid, 4 AGO. 1956
Jaime Isern

P.P.