



55530

MODELO DE UTILIDAD
POR VEINTE AÑOS
EN ESPAÑA

Solicitado a favor de D^a. Juana Ugarte Garmendia, de nacionalidad española, domiciliada en Valencia, Calle Conde Altea, nº 13

por

="NUEVO CUBO INFANTIL" =



MEMORIA DESCRIPTIVA
=====

En la descripción que vamos a efectuar en la presente memoria, trataremos de un nuevo cubo infantil en cuya constitución han sido introducidos unos originales elementos que, dentro de su propia condición de cubo de juguete, le dan nuevas aplicaciones recreativas, a la vez que decorativas, tratándose por ello de un nuevo resultado industrial que al mejorar el tipo de juguete de que se trata, se hace merecedor al privile-

55530



- 2 -

10

gio que para el mismo se solicita, sobre su exclusiva fabricación, venta y explotación en España y Colonias.

15

Sabido es que los cubos o pozalitos de juguete son utilizados por los niños preferentemente para sus juegos en las playas, en donde, aparte de emplearlo para transportar agua, suele llenarse también de arena y servir de molde. Pues bien, combinando tan simples elementos como son las superficies del cubo, con unos adecuados relieves practicados en cada una de las caras del mismo, así como en el fondo, se consigue un nuevo juguete que puede ser empleado por los niños para decorar las caras de las figuras de arena modeladas con el cubo, u otras figuras o superficies de arena, barro y demás, grabando en ellas los pronunciados relieves existentes en sus caras y fondo, con lo cual se encuentra al cubo una nueva e interesante aplicación.

20

25

Para que los principios constitutivos anteriormente expuestos puedan ser más fácilmente comprendidos, se acompaña una lámina de dibujos en los que representamos un caso de realización práctica, que no debe interpretarse de ningún modo con carácter restrictivo, sino de forma amplia, dada su condición de mero ejemplo.

30

Los referidos dibujos muestran en sus figuras 1 y 2, dos vistas laterales en alzado del cubo, mientras que en la figura 3 vemos una vista en planta, por su base, siendo la figura 4 una sección transversal.

35

Como se aprecia en dichos dibujos, el cubo representado en ellos como ejemplo, adopta una forma de pirámide truncada invertida, con sección de exagono re-



40

gular, a fin de disponer de seis caras -1-, -2-, -3-,
-4-, -5- y -6-, integradas por superficies planas, en ca
da una de las cuales hay dibujada en relieve una figu
ra -7-, con la particularidad de que las figuras estan
representadas en silueta, mediante unas cintas de can
to o paredes de relativa gran altura, formando relieves
muy pronunciados que contornean las figuras y dibujan
sus diversas partes.

45

En el fondo -8- del cubo, existe también una figu
ra -9-, formada en silueta de un relieve pronunciado.

50

Como facilmente se comprenderá, el cubo objeto
del modelo, aparte de sus funciones de cubo o pozal de
juguete como otro cualquiera, puede ser empleado para re
producir en la arena, bien sea en la del propio suelo
de la playa humeda y lisa, o en las superficies pre
paradas por los niños, las figuras -7- y -9- de sus ca
ras y fondo, ya que la silueta en relieve de ellas, se
marca en la blanda arena y las deja grabadas en ella,
con el natural contento y satisfacción de los niños.

55

60

El cubo que hemos descrito y representado se fa
bricará en materias plásticas, por la facilidad de su
moldeo, preferentemente en materias plásticas blandas,
para que no resulte quebradizo, pero no se excluye la
posibilidad de que se utilicen plásticos rígidos u otras
materias apropiadas de posible aplicación, pudiendo fa
bricarse en variedad de tamaños, coloridos y formas
incluso de superficies curvas, número de caras, y cla
se de figuras, que pueden ser también letras, números
o signos, todas cuyas variaciones se consideran compren

65



didadas en el presente modelo siempre que no se altere lo esencialmente característico del mismo, que se expone en la siguiente

N O T A

70

Los puntos no conocidos ni practicados en España, sobre los que se desea recaigan las reivindicaciones del presente Modelo de Utilidad, son:

75

1º.- Nuevo cubo infantil, caracterizado porque en sus superficies externas y sobre fondo liso tiene representadas diversas figuras, letras y signos realizadas en silueta y esquemáticamente mediante unas cintas de canto o tabiques de relativa gran altura que constituyen dibujos en relieve muy pronunciado, capaces de reproducirse en las superficies blandas de la arena, actuando de elemento conformador y grabador por presión de las superficies del cubo sobre la arena.

80

2º.- Nuevo cubo infantil, caracterizado porque las figuras en relieve de la precedente reivindicación se hallan dispuestas sobre las diversas caras planas laterales y externas.

85

3º.- Nuevo cubo infantil, caracterizado porque en la cara externa del fondo y base tiene representada una figura, signos o letras, realizados también en silueta y esquemáticamente mediante unas cintas de canto o tabiques de relativa gran altura que constituyen dibujos en relieve muy pronunciado, capaces de reproducirse en la superficie blanda de la arena. Y

90

4º.- "NUEVO CUBO INFANTIL", de conformidad en un todo en lo esencial y fines industriales a lo descrito



55530^{2A}

95

en la precedente Memoria Descriptiva y gráficamente re-
presentado en los adjuntos planos para su mejor compren-
sión.

Esta Memoria consta de CINCO hojas escritas o me-
canografiadas por una sola cara a doble espacio en 97
líneas.

Valencia, 27 de Julio de 1956

Por autorización de la interesada.

Modelo de Utilidad - Dña. Juana Ugarte - Hoja Unica

55580

55580

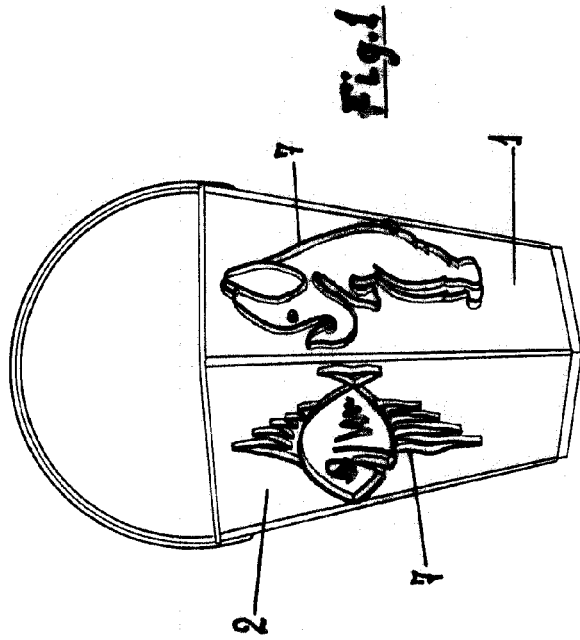

Fig. 1

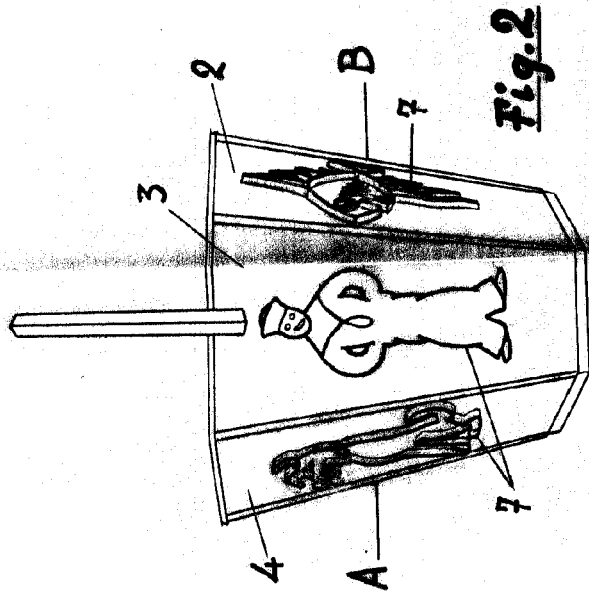

Fig. 2

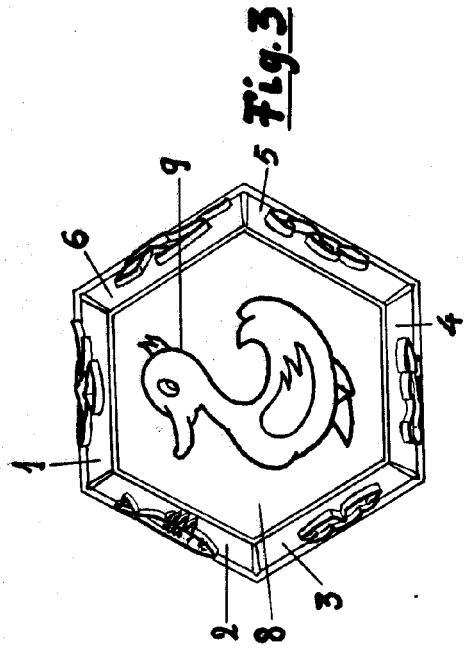

Fig. 3

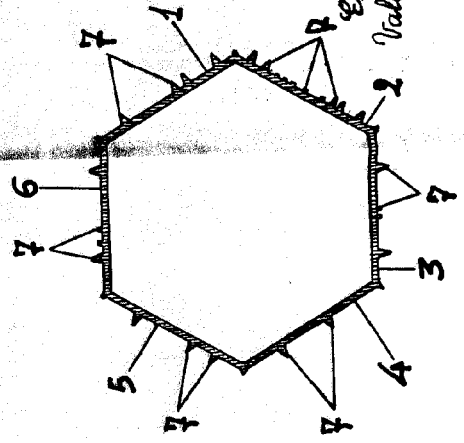

Fig. 4

Escala Variable
Valencia julio 1956

P.A.