



55470

MODELO DE UTILIDAD

por 20 años

por "UN DISPOSITIVO PARA MANTENER PARCIALMENTE ABIERTAS LAS VENTANILLAS DE EJE DE GIRO HORIZONTAL DE LOS AUTOMOVILES", a favor de D. Angel Pons Vilaseca, de nacionalidad española, domiciliado en Manresa (Barcelona), Mayor, 109, 2º.

=====

MEMORIA DESCRIPTIVA

Es aplicable el presente dispositivo a ventanillas giratorias de eje horizontal, permitiendo fijar la ventanilla en una posición medio abierta, quedando eliminado el golpeteo y las vibraciones que necesariamente ocurren en la actualidad, por no existir ningún mecanismo que lo evite.

5.

Para mejor comprensión de la descripción, se adjuntan unos dibujos, a título de ejemplo, de una de sus po-



10. sibles realizaciones prácticas, siendo las figuras I y II las vistas en planta y alzado del dispositivo.

La ventanilla giratoria es -1- correspondiendo su eje de giro al lado superior que cae fuera de los límites del dibujo.

15. El cierre total de estas ventanillas se realiza engatillando la palanca -2- con el alojamiento -3- del borde del cristal. Aprovechando esta circunstancia, se dispone una palanca -4- de estructura de alambre cuyo eje de giro -5- puede ir montado sobre el propio soporte de -2- de modo que el extremo -6- de -4-, si se entra en -3-, mantiene el cristal algo separado del marco de la ventana y cuando ésta se cierra o se abre del todo, se rebate -4- hacia el interior del coche, o sea, según la flecha -7-.

20. Todo cuanto no afecte, altere, cambie o modifique la esencia del dispositivo descrito, será variable a los efectos del actual Modelo.

N O T A.

Se reivindica como objeto de este registro por Modelo de utilidad:

30. 1. - Un dispositivo para mantener parcialmente abiertas las ventanillas de eje de giro horizontal de los automóviles, caracterizado por consistir en una palanca de estructura de alambre y eje de giro horizontal, cuyo extremo puede introducirse en el alojamiento normal con que se engatilla la ventanilla con la palanca de cierre de la misma, de modo que cuando queda introducido el mencionado extremo, la ventana permanece inmovilizada en una posición parcialmente abierta, y en caso contrario, se puede rebatir la palanca sobre la pared interior



• 55470

40. del automóvil.

Sean cuales fueren las circunstancias que concurren con la esencialidad del Modelo de utilidad definido en la anterior reivindicación, cual objeto es:

2. - "UN DISPOSITIVO PARA MANTENER PARCIALMENTE ABIERTAS  
45. LAS VENTANILLAS DE EJE DE GIRO HORIZONTAL DE LOS AUTOMOVILES".

Consta la presente memoria de tres hojas foliadas, mecanografiadas por una sola cara y del dibujo unido a la misma.

50. Barcelona, nueve de julio de mil novecientos cincuenta y seis.

P.A. de D. Angel Pons Vilaseca,

L. DURÁN  
P. P.

55470

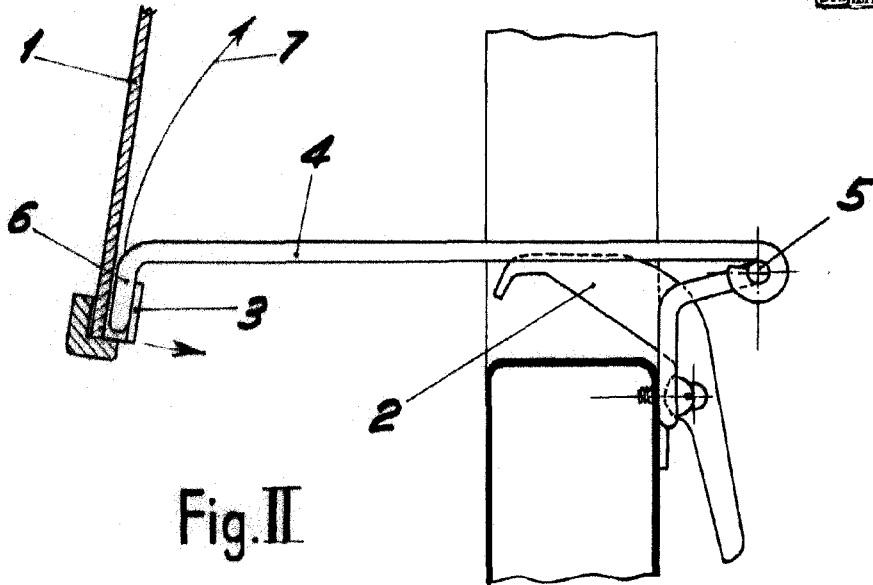

Fig. II

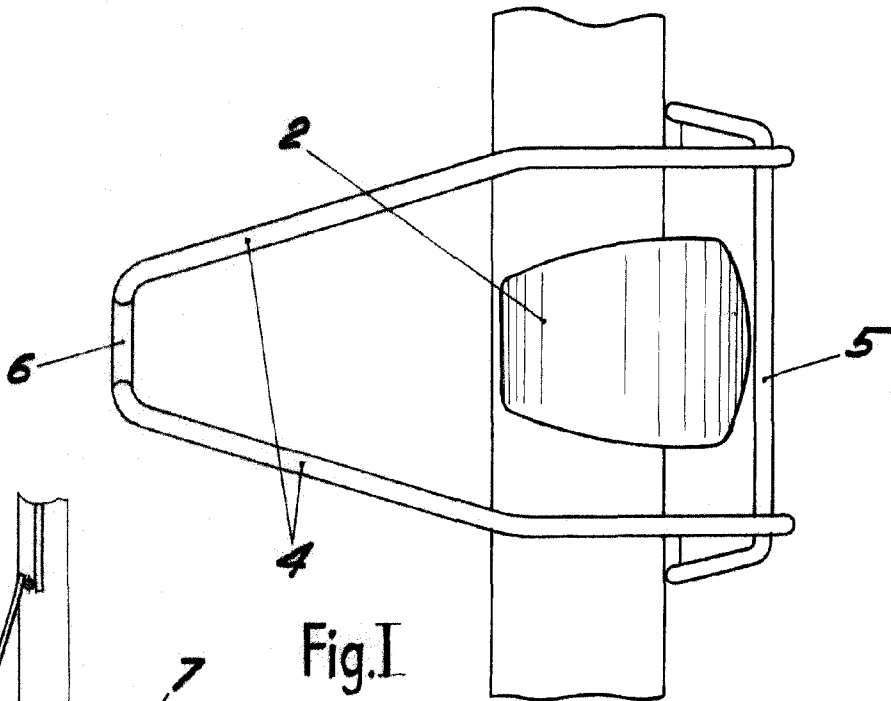

Fig. I

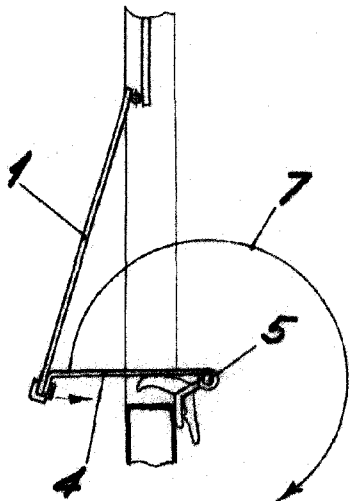

Fig. III

ESCALA VARIABLE

BARCELONA, 9 JULIO DE 1956

L. DURAN  
P.P.