

55462 =

•55462



JUL 1956

Don Julio Almodovar Botella, español, residente en Aspe (Alicante), solicita autorización para el registro de un Modelo de Utilidad, consistente en un "Envase para productos alimenticios".-

M E M O R I A

5 El Modelo de Utilidad a que se refiere la presente Memoria y adjunto plano, está destinado a garantizar la propiedad y explotación exclusiva del mismo - en todo el territorio español y sus posesiones, consistente en un "Envase para productos alimenticios".

10 Siempre que se trate de la fabricación de un envase destinado a contener productos alimenticios, - hemos de destacar en ello, aparte de la estética de - los mismos por el lugar que puedan ocupar, su perfecta fabricación y el sistema de cierre, que cuando se trate de alimentos es esencial para los mismos. Hoy día que continuamente se expenden el mercado alimentos, que de su perfecta conservación depende el buen uso de los mismos, hemos de procurar darle a los envases y recipientes que fabricados ad-hoc para ellos 15 reúnan las máximas garantías de higiene, de seguridad y de evitación del contagio exterior. Si bien es verdad que muchos productos son expedidos en tipo de conservas, también no son totalmente consumidos en el -

./.



JUL. 1956

20

primer momento de su adquisición; más, como estos recipientes que en el mercado sirven con los referidos alimentos, una vez abierto por el usuario, no son de fácil mantenerlos en sus mismas condiciones, ya que, generalmente suelen inutilizarse al abrirlo, es por lo que convenia la fabricación de determinados envases que cumplieran esta finalidad de conservación de los referidos productos.

25

30

Conservas en general, y hasta condimentos, pueden ser conservados prefectamente en estos recipientes para su consumo.

35

El Modelo de Utilidad que pretendemos registrar, ofrece estas ventajas y mejora grandemente los recipientes, envases, anteriores, no solamente por haberles dado a los mismos unas lineas características que lo embellecen y acomodan facilmente, si que tambien por su cierre que permite una perfecta conservación del producto e inclusive su fácil traslado.

40

Consiste el Modelo de Utilidad presente en una vasija de bases cuadrangulares de tipo piramide truncada. Sus cuatro caras están limitadas por una superficie circular de características convexa, que haciendo las veces de esquinas, unen a las caras entre si en toda su altura. En la parte central del envase y en el exterior del mismo lleva un reborde o nervio saliente que lo limita en todo su alrededor, caracterizándolo y dividiéndolo en dos partes; línea divisoria para colores, dibujos o algún otro exorno del mismo.

45

50

Las caras laterales en su parte superior presentan un reborde hacia el exterior que servirá para el ajuste de la tapadera.

./.



55

60

65

70

75

80

La tapadera con la cual se ha de efectuar el ajuste perfecto y cierre hermetico del referido envase, se caracteriza por estar constituida por una lámina de tipo cuadrangular, con las esquinas convexa, para que la superposición con el envase sea perfecta. En el reverso de la misma y en todo su perimetro se ha practicado una canal, en la cual y a presión ajusta el borde del envase. Es característica y objeto de reivindicación de la presente canal su especial hechura, la cual consiste en los siguiente: formada por los costados correspondientes, el interior es completamente liso, en sus dos caras, mientras que el exterior adopta por su parte interior un reborde y un pequeño estrangulamiento, que ha de servir para el alojamiento del reborde que existe en la parte superior del envase. De esta manera el cierre con características axiales se efectua por presión, quedando el ajuste perfecto e incommovible. En cualquier lado de la tapadera llevará un asidero adosado a la misma en su sentido longitudinal que permitirá la separación de la tapadera y el envase ejerciendo una acción de abajo hacia arriba.

Los dibujos que se acompañan aclaran perfectamente lo anteriormente descrito: en la figura 1ª representamos el envase con sus formas características señalada con la letra A), la embocadura del mismo. La figura 2ª es la tapadera con su asidero (a). En la figura 3ª destacamos de una menra clara la forma del cierre - objeto de reivindicación, con características axiales. En la citada figura 3ª cortada en sección, vemos el ajuste de tapadera y envase y sus características, sig-

./.



nificamos el reborde de las caras laterales del envase como asimismo la canal en todo el contorno de la tapadera y la unión de ambos elementos. Basta ejercer una presión en la tapadera para que se efectúe el cierre en la forma indicada y también con una leve presión hacia arriba por el asidero queda desarticulada la unión.

85

REIVINDICACIONES

Los puntos nuevos que se presentan para que sean objeto de reivindicaciones en la presente Memoria de Modelo de Utilidad que por veinte años se solicita en España son:

90

1ª.- "Un envase para productos alimenticios", que se caracteriza por estar constituido por un recipiente de bases cuadrangulares y forma de pirámide truncada, en cuyas caras laterales por su parte exterior lleva un reborde que lo limita y divide en dos partes iguales. El borde superior de las caras está caracterizado por tener un reborde proyectado hacia el exterior.

95

100

2ª.- "Un envase para productos alimenticios", que además de la reivindicación anterior, se caracteriza por su forma de cierre, que se efectúa a presión por la acción de unir la tapadera con el envase.

105

3ª.- "Un envase para productos alimenticios", que además de las reivindicaciones anteriores, se caracteriza por la forma de estar constituida la tapadera y como efectúa la unión con el envase, que lo hace con características axiales.

110

4ª.- "Un envase para productos alimenticios"



1956

115

que además de las reivindicaciones anteriores, se caracteriza por la forma de la tapadera la cual de forma cuadrangular, con las esquinas convexas para que la superposición con el envase sea perfecta, lleva en el reverso de la misma y en todo su perimetro una canal en cuyo pared exterior y por la parte interior de la misma lleva un reborde y un pequeño estrangulamiento que ha de servir para el alojamiento del reborde que existe en la parte superior del envase.

120

5ª.- "Un envase para productos alimenticios", que además de las reivindicaciones anteriores, se caracteriza porque la unión de las caras laterales del referido envase se hace por medio de una superficie de características convexas.

125

6ª.- "Un envase para productos alimenticios"

La presente Memoria consta de cinco hojas y ciento veinticinco líneas y un plano.

Madrid, de Julio de 1956

EL AGENTE OFICIAL,

D. JULIO ALMODOVAR BOTELLA MODELO DE UTILIDAD

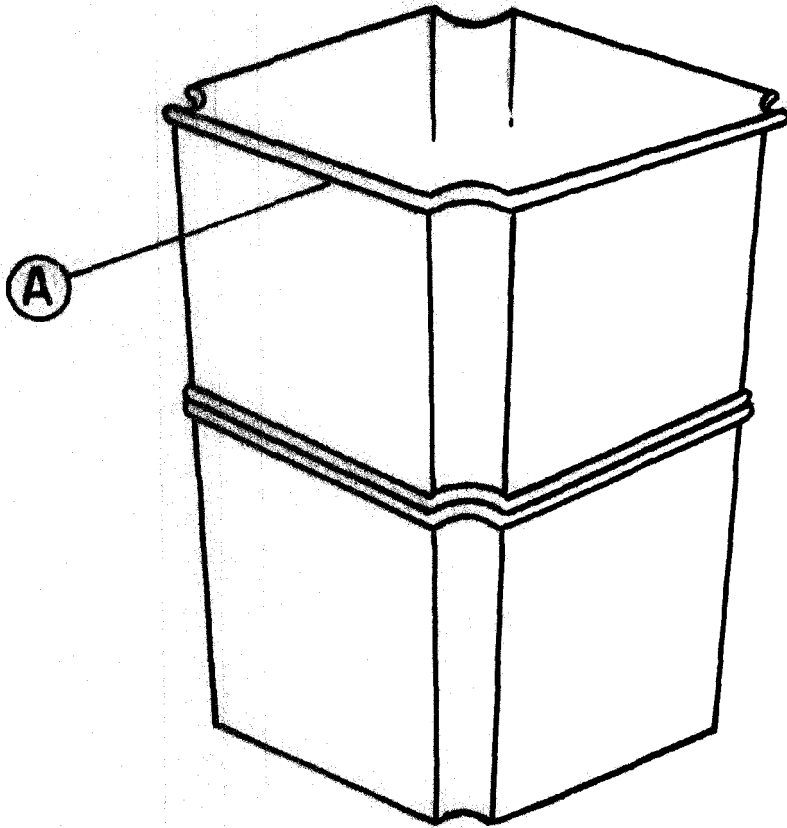

55462

FIG-1

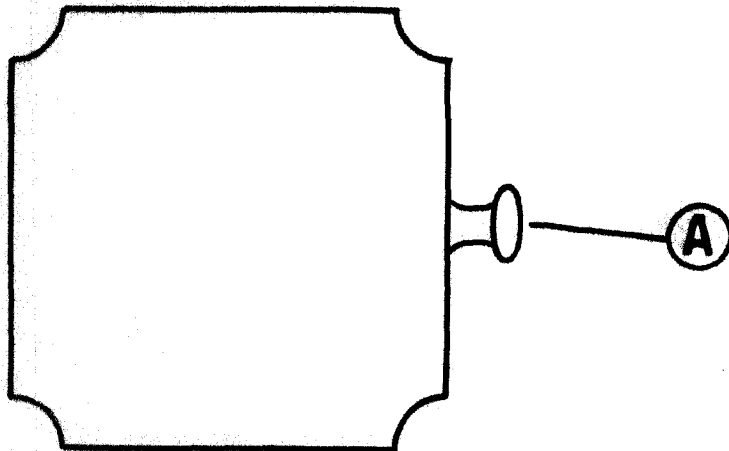

FIG-2

ESCALA VARIABLE
MADRID JULIO 1956.

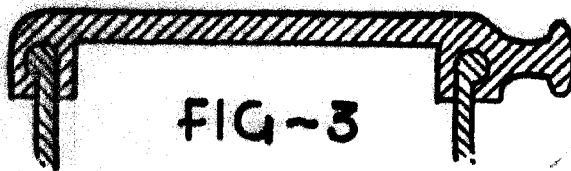

FIG-3

Miguel Ángel

Almódovar