



24

55425

MEMORIA DESCRIPTIVA

Correspondiente al registro de Modelo de Utilidad que, por veinte años, se solicita para España y sus Colonias, a favor de la firma "SOCIEDAD ESPAÑOLA DE ESPECIALIDADES FARMACOTERAPÉUTICAS, S.A.", residente en Barcelona, Avenida San Antonio M<sup>re</sup> Claret, n<sup>o</sup> 173 - - - - -

p o r

"CARTERA-ÍNDICE"

El presente Modelo de Utilidad se refiere a una cartera-índice en el que, además de una bolsa en cuyo interior puedan alojarse determinada cantidad de hojas impresas o en blanco, ostenta un formulario o índice, en el que aparecen dispuestas una pluralidad de notas e inscripciones de frecuente consulta para cálculos diversos, fórmulas magistrales, recetario de determinados específicos y otras anotaciones de índole ampliamente variable.

La cartera-índice a que se contrae el presente Modelo de Utilidad significa una gran comodidad para su usuario por

55425



- cuanto le evita una multitud de esfuerzos de memoria para tratar de recordar determinadas fórmulas o recetas que, tanto en el orden matemático como en el de la terapéutica y contabilidad modernas, motivan muy a menudo la consulta de gruesos volúmenes que no siempre se hallan a mano, especialmente en el caso de facultativos cuyas funciones han de ejercerse a mayor o menor distancia de su domicilio donde se encuentra precisamente el volumen o tratado a consultar que, aunque no se necesita ordinariamente para los casos más corrientes, sí lo es en otros en que las características del problema planteado o del caso a solucionar exigen la aplicación de aquellas fórmulas o medicamentos poco frecuentes o de moderna introducción.

- En consecuencia; el presente Modelo de Utilidad recae precisamente en una cartera que, aparte su acabado y detalles inherentes a una pulcra y cuidada presentación, está dotada en el interior de una de sus cubiertas de una hoja de consulta en que figuran, debidamente compendiasdas o resumidas, una amplia variedad de anotaciones de interés para cada uno de los facultativos a cuyas funciones profesionales se destine, en tanto que la media cubierta restante posee una bolsa en cuyo interior puede contenerse una cantidad conveniente de hojas en blanco o impresas para utilización inmediata.

- Tanto la novedad que concurre en la presente cartera-índice como las ventajas que de su utilización se derivan, pueden apreciarse por la descripción detallada que de la misma se expone a continuación en un supuesto de realización práctica referido repetidamente a un ejemplo que, sin carácter limitativo, se representa en una hoja de dibujos que se acompaña adjunta para facilitar una mejor interpretación.

En dichos dibujos:

55425

24 JUN 1955



La figura 1 muestra, según una vista en perspectiva, una cartera fabricada conforme a la invención y abierta convenientemente al objeto de señalar las dos partes que la caracterizan.

5. En las figuras 2 y 3 se representan secciones transversales que corresponden a cortes practicados en la parte de la cubierta en la que queda alojado el índice-formulario, y a la que posee la bolsa para alojamiento de hojas, respectivamente.

10. Consiste el objeto del Modelo que se solicita en una cartera que está compuesta por una sola lámina que es abatible alrededor de un lomo o pliegue (1), determinando así dos alas o cubiertas que, tras el correspondiente plegado, quedan perfectamente superpuestas y con sus bordes correctamente coincidentes, lo cual se realiza independientemente del ma-

15. terial que, en cada caso, sea constitutivo de la cartera propiamente dicha pues, aún cuando su fabricación se prevé de preferencia con materiales resino-plásticos, ello no es óbice para que a su manufactura puedan aplicarse la gran diversidad de materiales existentes cuya flexibilidad y acabados

20. resulten aptos para la misma finalidad propuesta.

Una de las alas abatibles de la cartera que se describe, aparece provista en su cara interna de una lámina (2), que es de material flexible y transparente, la cual, unida por todo su contorno (3) a la parte interna de la cubierta

25. (4) mediante cosido, soldadura termo-eléctrica o pegamentos adecuados, encierra entre ambas superficies a una hoja impresa (5) que contiene una multitud de fórmulas o inscripciones (6) adecuadas para cada profesión a que el conjunto de la cartera se destine.

30. El ala opuesta (7), complementaria de la anterior, aparece provista asimismo de una lámina (2), también de ma-

- 4 -  
55425



5. terial flexible y transparente, que queda unida a la parte interna de la cubierta (7) por todos sus bordes externos (3) a excepción de uno de ellos (8) que aparece libre y determina la apertura de una bolsa en la que puede alojarse determinada cantidad de hojas impresas o en blanco, aptas para recibir posteriores anotaciones o recetas.

10. Según la estructuración expuesta, se consigue una cartera-índice que, independientemente de la cantidad, disposición y forma de las bolsas (9) que posea y de la forma en que en que se abatan mutuamente sus dos o más cubiertas que la integren, está dotada esencialmente de una hoja impresa (5) que queda encerrada entre la superficie interna de una de las partes constitutivas de la cubierta propiamente dicha, y una lámina (2) de material flexible y transparente, debién-

15. dose sobreentender, por tanto, que en la fabricación de la cartera que es objeto del presente Modelo de Utilidad, pueden ser variables todos cuantos detalles de fabricación, dimensiones, acabados y materiales empleados no alteren, cambien o modifiquen la esencialidad privativa de la presente invención.

N O T A

Descrito el objeto y utilidad de la invención, lo que se declara como no practicado ni divulgado en España, comprende las siguientes reivindicaciones:

25. 1ª.- Cartera-índice que se caracteriza por consistir en una cubierta compuesta por varias partes abatibles que aparecen provistas de sendas bolsas determinadas por otras tantas láminas de material flexible unidas por sus bordes a cada una de las partes abatibles de la cubierta propiamente  
30. dicha, a excepción de una de dichas láminas la cual figura

554 25<sup>21</sup>



con todos sus bordes unidos a la parte correspondiente de la cubierta y en cuyo interior queda totalmente encerrada una hoja-índice que contiene multitud de inscripciones que son visibles y legibles merced a la transparencia de la lámina que la cubre.

5.

2<sup>a</sup>. - CARTERA-INDICE.

Según se describe y reivindica en la presente Memoria descriptiva, que consta de cinco hojas foliadas y escritas por una sola cara y acompañada de una hoja de dibujos.

Madrid, a 24 de Julio de mil novecientos cincuenta y seis.

P.A.,  
Antonio Aricha  
P. E.  
*Aricha*

•554 25

24 JUL 1956

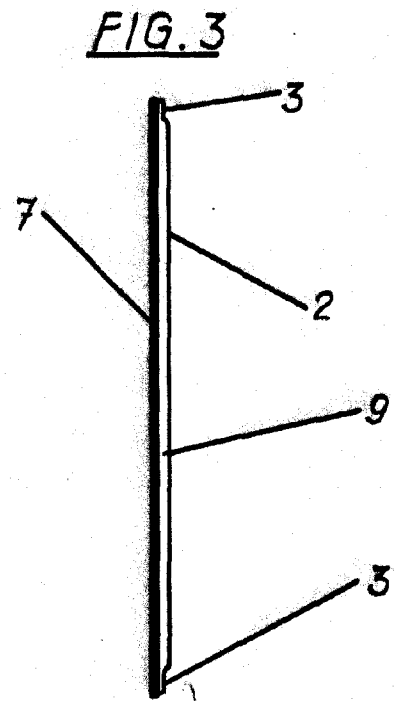
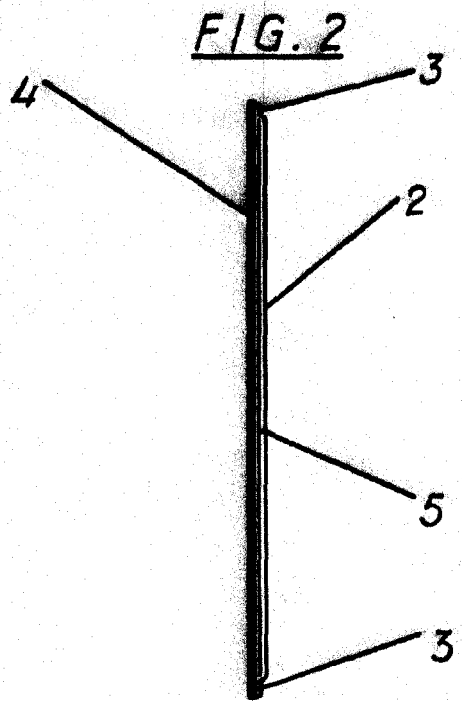
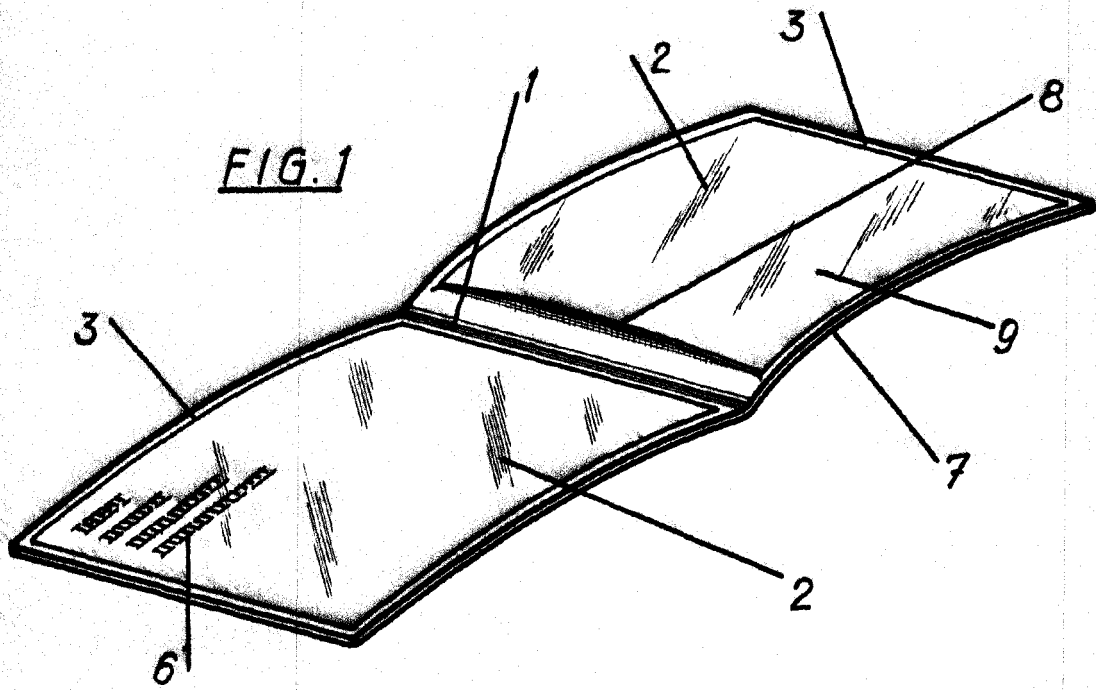

Escala variable.

Madrid, 24 Julio de 1956.  
p. a.

*[Handwritten signature]*