



24

55423

55423

MEMORIA DESCRIPTIVA

---

Correspondiente al registro de Modelo de Utilidad que, por veinte años, se solicita para España y sus Colonias, a favor de la firma "SOCIEDAD ESPAÑOLA DE ESPECIALIDADES FARMACOTERAPÉUTICAS, S.A.", residente en Barcelona, Av. San Antó M<sup>a</sup>. Claret, n<sup>o</sup> 173. - - - - -

5.

P O R

" N U E V O S U J E T A D O R "

---

El presente Modelo de Utilidad se refiere a un sujetador de material plástico que se caracteriza por estar compuesto de dos piezas distintas que pueden introducirse parcialmente una en otra, por enchufe a presión o sistemas de rosca y bayoneta, de modo que ambas piezas queden sólidamente retenidas, sin posible separación espontánea.

10.

El nuevo sujetador, así constituido, puede aplicarse a mantener unidos dos o mas objetos planos tales como hojas de papel, de tejido o de cualquier otro material, previamente perforado; o bien utilizarse para la formación de bobi-

15.



55423

24

nas, en cual caso ejerce la función de carrete y alfiletero.

Las particularidades que caracterizan al objeto del presente Modelo de Utilidad pueden apreciarse debidamente por la descripción que a continuación se expone del mismo,

5. referida repetidamente a un ejemplo que, sin carácter limitativo, se representa en una hoja de dibujos que, para mayor facilidad de interpretación, se acompaña adjunta, y en los que:

10. Las figuras 1 y 2 muestran las dos partes constitutivas del conjunto del sujetador, supuestas desmontadas.

La figura 3 representa, debidamente acopladas, las dos piezas de las figuras anteriores y, finalmente;

15. Las figuras 4 y 5 se contraen a la representación, vistas de frente, del macho y la hembra constitutivos del conjunto del sujetador.

20. Consiste el objeto del Modelo que se solicita en una hembra (1) que está dotada de un cuerpo (2) de sección hueca y de una cabeza maciza (3) que es de mayores dimensiones; y de un macho (4) que dispone asimismo de una cabeza (5) análoga a la (3) y de un cuerpo macizo (6) cuya dimensión es la adecuada para que pueda penetrar con ajuste conveniente en el vaciado que, en el cuerpo (2), le corresponde.

25. Ambos elementos (1) y (4) son fabricados con materiales plásticos de calidad, tipo y color convenientes, que tanto pueden ser opacos como translúcidos y transparentes no significando óbice para la fabricación aludida las mayores o menores dimensiones a que el conjunto deba acomodarse.

30. Según se ha indicado, los cuerpos (2) y (6) son de medida tal que el (6) puede entrar, con presión adecuada, al interior del cuerpo (2) y quedar sólidamente retenido a éste mediante sistemas de seguridad tales como de enchufe y

55423

24



cordón (7), de enchufe y bayoneta, y de enchufe y rosca (8), indistintamente.

5. Tanto las cabezas (3) y (5), como los cuerpos (2) y (6) son, de conformidad con el sistema de vinculación adoptado, de sección circular o poligonal pudiendo aparecer, en cualquier caso, que la forma de las cabezas (3) y (5) sea totalmente distinta de la que posean los cuerpos (2) y (6) cuya sección longitudinal queda determinada por una generatriz totalmente recta, o bien alabeada o tronco-cónica.

10. Asimismo, cualquier punto o zona de la superficie externa del propio sujetador puede ostentar dibujos e inscripciones de índole ampliamente variable.

15. En la forma descrita se consigue pues un sujetador fabricado con materiales resino-plásticos, cuya particular disposición permite su utilización en la sujeción y encuadernación de papeles, formación de cuadernos de hojas intercambiables, muestrarios de tejidos obtenidos sobre fibras orgánicas e inorgánicas, y; dotado de capas fosforescentes, puede aplicarse asimismo a determinados efectos publicitarios.

20. Se sobreentiende que en el presente caso, serán variables cuantos detalles de construcción no alteren, cambien o modifiquen la esencia de la invención.

N O T A

25. Descrito el objeto y utilidad de la invención, lo que se declara como no divulgado ni practicado en España, comprende las siguientes reivindicaciones:

1ª.- Nuevo sujetador de material adecuado que se caracteriza esencialmente por consistir en dos partes distintas, dotadas ambas de una cabeza de uno de cuyos lados emer-

55423 |

24 Julio



ge un cuerpo de menor sección, de los que uno de ellos es  
hueso interiormente para que en él pueda penetrar el restan  
te según presión conveniente y quedar mutuamente retenidos,  
a cuyo efecto se aplican sistemas de rosca y uniones de cor  
5. dón y bayoneta que imposibilitan la separación espontánea  
de ambos elementos así vinculados.

2ª.- NUEVO SUJETADOR.

Según se describe y reivindica en la presente Memoria  
descriptiva, que consta de cuatro hojas foliadas y escritas  
10. por una sola cara y acompañada de una hoja de dibujos.

Madrid, a 24 de Julio de mil novecientos cincuenta  
y seis.

P. A.,  
Antonio Aricha  
P. P.

55423

24

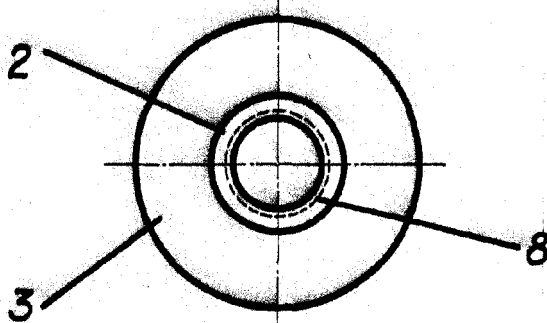
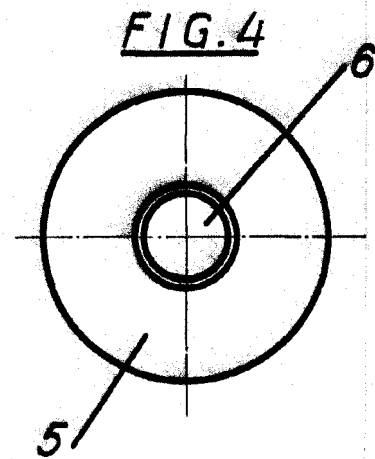
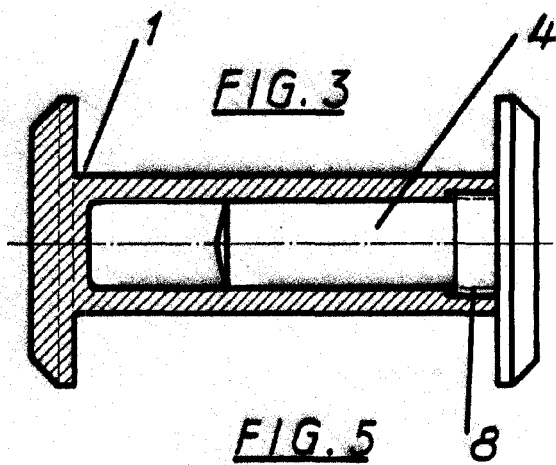
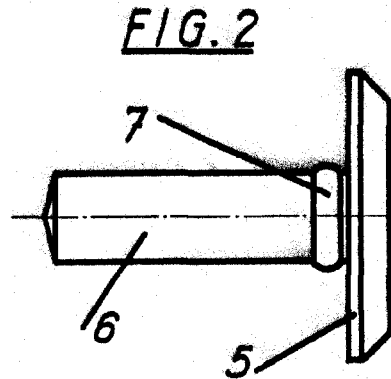
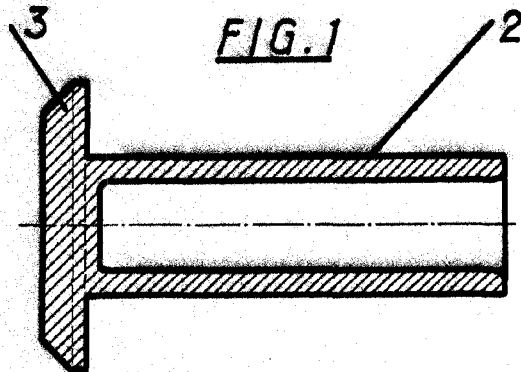

Escala variable.

Madrid 24 Julio de 1956

p. d.

Antonia Aricha

PP.