



•55409

PATENTE

DE

REGISTRO DE MODELO DE UTILIDAD

por 20 años

por "Un tapón con vertedero y entrada de aire" - - - - -

a favor de: E. PUIGDENGOLAS, Sociedad Limitada, de nacionalidad española, domiciliada en BARCELONA, calle Ausias March, nº 50.

- - - - -

MEMORIA DESCRIPTIVA

La presente memoria descriptiva corresponde a una patente de registro de un modelo de utilidad constituido por un tapón, especialmente aplicable a las botellas de tinta para escribir y líquidos que semejantemente deban ser extraídos de su envase mesuradamente, que presenta sobre los hasta ahora conocidos, empleados con el mismo fin, las ventajas que en el transcurso de la descripción quedan de manifiesto.

Está constituido esencialmente el tapón de que se trata por un cuerpo hueco, fijable, preferiblemente por enroscado, al cuello de la botella provisto de un pequeño apéndice tubular lateral, obturable por aplicación de una pequeña cápsula, dividido por un tabique en dos pasos uno de los cuales, infe-



•55409

- 2 -

rior al otro, da salida a la tinta al inclinar la botella es-  
tando retirada dicha cápsula y estando el otro paso, que da  
entrada al aire en el envase a medida que se vacía de líquido  
terminado en un tubo encorvado que al ser colocado el tapón  
5 en posición propia para la salida del citado líquido contenido  
en la botella queda con su extremidad levantada por encima del  
nivel a que se sitúe el propio líquido de modo que sea imposi-  
ble la penetración del mismo en el paso de aire.

La descripción de un caso de ejecución práctica del mode-  
10 lo, representado solamente a título de ejemplo en el dibujo ad-  
junto, permitirá hacerse perfecto cargo de cual es la estructu-  
ración esencial del tapón de que se trata, así como de que ma-  
nera fácil, cómoda y segura funciona el mismo para dar paula-  
tina y mesurada salida al líquido contenido en la botella o  
15 envase a que esté el propio tapón aplicado.

La figura 1 del dibujo representa el tapón visto lateral-  
mente en sección, la figura 2 representa el mismo de frente y  
la figura 3 lo representa en la posición que ocupa cuando se  
extrae el líquido del envase. En las dos últimas figuras se  
20 supone retirada del tapón la cápsula cerradora de los pasos del  
mismo.

Como puede apreciarse perfectamente en el dibujo, el ta-  
pón que se supone fabricado de materia plástica moldeada y a-  
plicable a una botella de tinta, está constituido en el caso  
25 representado en el dibujo que puede considerarse el más general,  
por un cuerpo hueco 1 que presenta interiormente un fileteado  
2 para fijarlo a otro fileteado correspondiente practicado en  
el cuello de la botella, y un conducto cilíndrico 3 dividido



por un tabique central 4 en dos pasos superpuestos 5 y 6. Este conducto 3, que sobresale del cuerpo general del tapón, está dotado de un filete exterior 7 al cual es acoplable la cápsula 8 roscada internamente.

5 El paso superior 5 del conducto 3 está empalmado a un tubo encorvado 9 que se extiende hasta debajo del espaldar de la botella y el paso 6 comunica con el interior del tapón, en el ámbito de la botella, por un sencillo orificio 10.

10 Como se comprende al quedar los elementos constituyentes del tapón en la posición representada en la figura 1, la cápsula 8 enroscada en el fileteado 7 mantiene asegurado el cierre de la botella. Cuando se quiera extraer de esta una parte del líquido en ella contenido, se retira la cápsula 8 y se coloca la botella de modo que el tapón quede en la posición representada en la figura 3 al ocupar la cual puede dicho líquido, pasando por el orificio 10, ir a salir por el paso 6 del conducto 3 al mismo tiempo que penetra el aire por el paso 5 y el tubo 9. Se comprende que el mantener la boca de este tubo 9 siempre muy por encima del nivel del líquido, fuere 15 cual fuere la posición que se de a la botella, quede siempre completamente libre el paso 5 para dar entrada al aire.

20 Podrán ser variables, como es natural sin que se altere la esencialidad del modelo, las formas y las dimensiones particulares que se den en cada caso de ejecución a los elementos constituyentes del mismo bajo la estructura definida como característica. Podrán también variar los materiales de que el 25 tapón se fabrique, que podrá ser diversos en los distintos elementos del mismo, así como pueden variar también las prác-



5 ticas manuales o mecánicas que se utilicen para fabricar los  
tapones que de acuerdo con el modelo se establezcan lo mis-  
mo que podrán variar también los tipos de botellas o envases  
a que tales tapones se apliquen y los materiales de que estén  
fabricados o que los mismos puedan contener.

Igualmente podrán ser variables cuantas circunstancias  
puedan concurrir tanto en la fabricación como en la utilización  
de los tapones producidos de acuerdo con el modelo, siempre  
que no altere la esencialidad del mismo por ser respecto a  
10 ella tan solo de carácter secundario, accidental o accesorio.

N O T A

Por la patente de registro de modelo de utilidad a que  
se refiere la presente memoria descriptiva se REIVINDICA la  
propiedad y la explotación exclusiva de:

15 1.- Un tapón con vertedero y entrada de aire, especial-  
mente aplicable a botellas y envases que contengan líquidos que  
deban extraerse mesuradamente, esencialmente caracterizado  
por el hecho de estar constituido por un cuerpo hueco, fija-  
ble, preferiblemente por enroscado, al cuello de la botella  
20 provisto de un pequeño apéndice tubular lateral, obturable  
por aplicación de una pequeña cápsula, dividido por un tabi-  
que en dos pasos uno de los cuales, inferior al otro, da sa-  
lida a la tinta al inclinar la botella estando retirada dicha  
cápsula y estando el otro paso, que da entrada al aire en el  
25 envase a medida que se vacia de líquido terminado en un tubo  
encorvado que al ser colocado el tapón en posición propia para  
la salida del citado líquido contenido en la botella queda con

•55409



su extremidad levantada por encima del nivel a que se sitúe el propio líquido de modo que sea imposible la penetración del mismo en el paso de aire.

2.- "Un tapón con vertedero y entrada de aire".

Consta la presente memoria de cinco hojas foliadas, escritas por una sola cara.

Barcelona, 17 de Julio de 1956.

P. p. de: E. PUIGDENGOLAS, Sociedad Limitada,

•55409



FIG.1

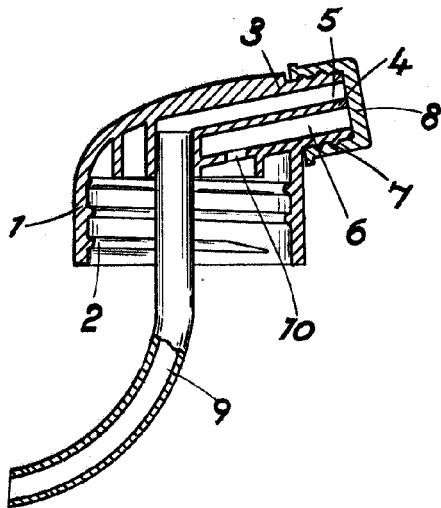

FIG.2

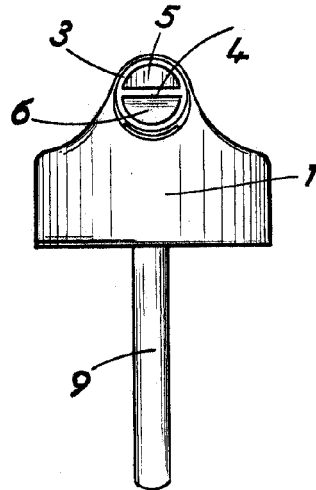
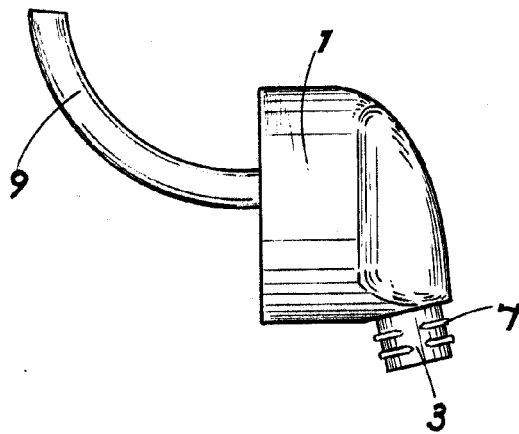

FIG.3



ESCALA VERTICAL

Barcelona

17 JUL 1956