



55405

MODELO DE UTILIDAD
por 20 años

por "UN ENVASE PERFECCIONADO PARA PRODUCTOS DESODORANTES Y DE PERFUMERIA", a favor de D^a Isabel Carenas Sanz, de nacionalidad española, domiciliada en Barcelona, Concordia, 27.

=====

MEMORIA DESCRIPTIVA

El envase que se describe en este Modelo de utilidad, está especialmente indicado para productos pastosos que convenga extender en pequeñas cantidades sobre cualquier superficie, pudiendo ser estos productos de
5. perfumería, desodorantes u otros análogos.

Una de sus posibles realizaciones prácticas, es la representada en los dibujos adjuntos, a título de ejemplo.



10. La figura I representa las diversas piezas que forman el envase desmontadas y dos de ellas vistas en sección; la figura II es el conjunto montado, con el tapón aparte.

15. El cuerpo del envase es -1-, que tiene un gollete cuyo primer tramo -2- está roscado exteriormente, y junto al borde tiene una garganta -3- en la cual se afianza un reborde -4- de una pieza -5-, de material plástico algo flexible y elástico la cual tiene una superficie externa escalonada con dos frentes biselados -6-, y con una superficie interna troncocónica presentando en su

20. borde superior interno una rebaba -7- y cerca de su parte inferior unos topes -8-.

25. En el interior de la pieza -5- se aloja una esfera -9- de dimensiones apropiadas para quedar retenida holgadamente entre la rebaba -7- y los topes -8-, siendo fácil su colocación gracias a la naturaleza elástica de la pieza -5-.

30. Finalmente se completa el envase con un tapón roscado -10- cuya superficie interna presenta dos frentes biselados -11- en correspondencia con los -6- de la pieza -5-, mediante los cuales se logra un cierre hermético perfecto.

35. Para utilizar este envase se quita el tapón -10- y se frota la superficie que se desee con la parte de esfera -9- que sobresale de -5-, la cual puede rodar y extender una fina capa del producto pastoso que contiene el frasco y que está en contacto con la parte interior de -9-.

Todo cuanto no afecte, altere, cambie o modifique la esencia del envase descrito, será variable a los efec-

55405



40. tos del actual Modelo.

N O T A.

Se reivindica como objeto de este registro por Modelo de utilidad:

45. 1. - Un envase perfeccionado para productos desodorantes y de perfumería, caracterizado porque dispone de un gollote roscado exteriormente con una garganta cerca del borde de su boca, en donde queda fuertemente retenido el reborde inferior de una pieza de material plástico flexible y elástico, que presenta una superficie interna
50. troncocónica con una rebaba en el borde interno superior, y unos topes cerca de su borde inferior, a la altura de la boca de la botella, una vez colocada.
55. 2. - El propio envase de la reivindicación anterior, caracterizado porque en el interior de la pieza de plástico flexible, se aloja una esfera de dimensiones tales que queda retenida holgadamente entre la rebaba interior del borde superior y los topes de la parte inferior.
60. 3. - El propio envase de las reivindicaciones anteriores, caracterizado porque la superficie externa de la pieza de plástico flexible, tiene un escalonamiento, presentando dos frentes anulares biselados y porque se completa con un tapón roscado cuya superficie interna tiene un escalonamiento inverso al descrito, con dos frentes anulares, asimismo biselados, y en correspondencia con los anteriores.
- 65.

Sean cuales fueren las circunstancias que concurren con la esencialidad del Modelo de utilidad definido en las anteriores reivindicaciones, cual objeto es:

70. 4. - "UN ENVASE PERFECCIONADO PARA PRODUCTOS DESODORANTES Y DE PERFUMERIA".

55405



Consta la presente memoria de cuatro hojas foliadas, mecanografiadas por una sola cara y del dibujo unido a la misma.

Barcelona, nueve de julio de mil novecientos cincuenta y seis.

P.A. de D^a Isabel Carenas Sanz,

L. DURAN
P. P.

55405

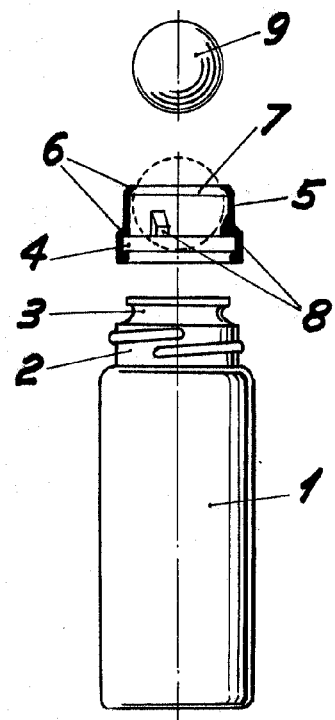
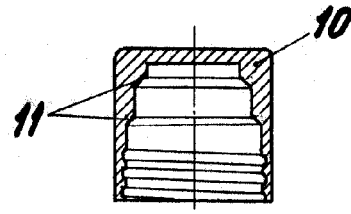

Fig. I

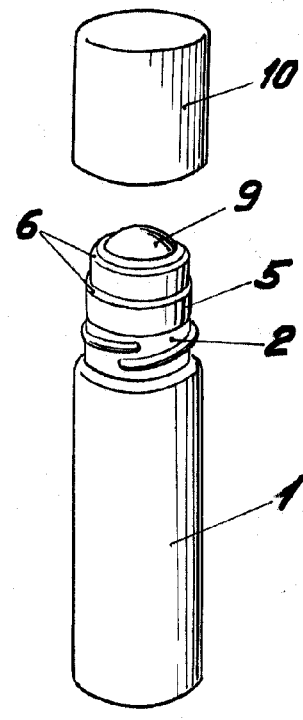

Fig. II

BARCELONA, 9 JULIO DE 1956

L. DURAN
P.P.

ESCALA VARIABLE