

55392

P - 14.563.-

AR. 1



MEMORIA DESCRIPTIVA

para solicitar

MODELO DE UTILIDAD

en

ESPAÑA

por VEINTE años

a nombre de RHEINISCHE GUMMI-UND CELLULOIDFABRIK, entidad alemana, establecida en Mannheim-Neckarau, Alemania, por:

"UN MECANISMO DE VOZ HERMETICO AL AGUA PARA MUÑECAS Y OTRAS FIGURAS DE JUGUETE" .-

-0-

El objeto del invento es un mecanismo de voz para muñecas y otros juguetes hermética al agua.

Los mecanismos de voces comerciales conocidos hasta el presente, por ejemplo mecanismos de voz de "mamá", no son herméticos al agua, es decir, no están protegidos contra la penetración de agua, cuando es lavada o bañada la muñeca, de tal forma que estos mecanismos una vez metidos en agua, fallan o se estropean, cuando se humedecen frecuentemente. Sin embargo es propio del fin de utilización de estas muñecas de juguete, que estas puedan ser lava-

10

•55392



das y bañadas. Además hay muñecas llamadas de enseñanza para cursos de puericultura, en las que también es deseable que puedan ser bañadas con fines docentes.

5 El mecanismo según el invento contiene normalmente las piezas de la voz de "mamá" conocidos. A esto se agrega, como nuevo, una membrana, que no deja pasar el agua, por ejemplo una lámina de material sintético, que se fija encima de la tapa del mecanismo. Con este fin puede configurarse, respectivamente montarse, adecuadamente el cuerpo de mecanismo, pero también puede emplearse cualquier mecanismo de voz de "mamá" usual hasta el presente en el comercio. Para hacer hermética al agua, por ejemplo, un mecanismo de voz de "mama" con carcasa de cartón, puede equiparse ésta con una envolvente adecuada.

10 El dibujo adjunto explica una forma de ejecución de la idea del invento:

La figura 1 representa un mecanismo de voz de "mamá" de cartón usual en el comercio, en el que están montadas las piezas que le hacen hermético al agua.

20 La pieza a es un anillo tensor exterior con brida para pegar.

La pieza b es un anillo tensor interior/  
Prensado entre ellos se halla como membrana una lámina de material sintético (d) tensada, que puede vibrar libremente en el espacio entre el cuerpo de la muñeca y la tapa del mecanismo (e).

La pieza c es la envolvente del mecanismo

55392

23 JUL 5



sobre la que se pegan los dos anillos tensores.

La figura 2 representa una ejecución del mecanismo hermético al agua en una construcción de material sintético, por ejemplo fundición inyectada.

5

En ella desempeña la envolvente del mecanismo (c) el papel del anillo tensor interior.

La disposición del anillo tensor (a) y de la tapa del mecanismo (e) es tal, que la membrana (d) también puede vibrar libremente en este caso.

10

- 0 -

N O T A

- 0 -

Los puntos que como característica de novedad se presentan para que sean objeto de esta solicitud de Modelo de Utilidad en España por VEINTE años, son los siguientes:

25

1<sup>o</sup>.- Un mecanismo de voz hermético al agua para muñecas y otras figuras de juguete, caracterizado por el hecho de que hay montada una membrana hermética al agua, con lo que se impide que pueda penetrar agua en el mecanismo quedando sin embargo sin alteración la función de la voz.

•55392

23



5 2º.- Un mecanismo según la reivindicación 1 caracterizado por el hecho de que la membrana y los anillos tensores pueden, por ejemplo, montarse como piezas complementarias en los mecanismos usuales en el comercio, haciéndoles herméticos al agua.

10 3º.- Un mecanismo según las reivindicaciones 1 y 2 caracterizado por el hecho de que las piezas complementarias, según el invento, pueden emplearse también para mecanismos de cartón sensibles al agua, equipando el cuerpo del mecanismo de cartón con una envolvente hermética al agua, por ejemplo por inmersión o pintura.

4º.- Un mecanismo de voz hermético al agua para muñecas y otras figuras de juguete.

15 Tal y como se ha descrito en la Memoria que antecede, representado en el dibujo que se acompaña y con los fines que se han especificado.

Esta Memoria consta de cuatro hojas escritas a máquina por una sola cara.

Madrid,

23 JUL. 1956

P. A.

Alberio de Elizaburu  
Per Eder

55892



Fig. 1

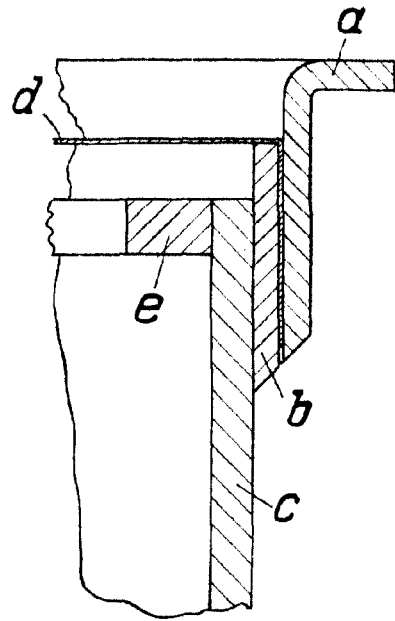
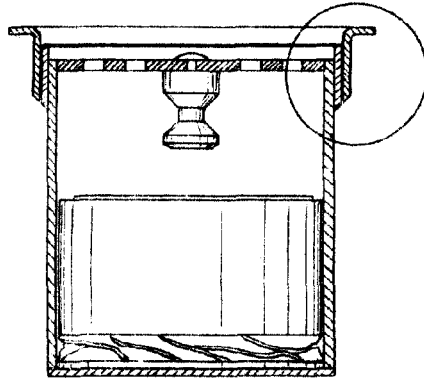
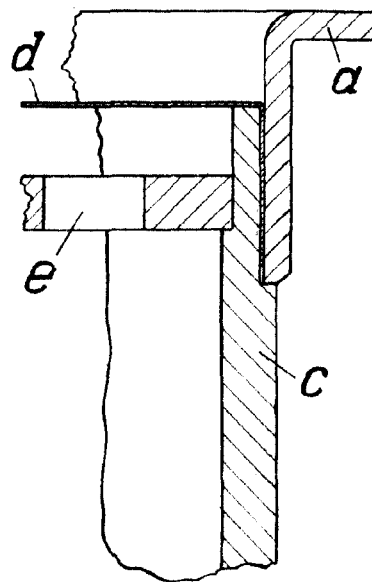
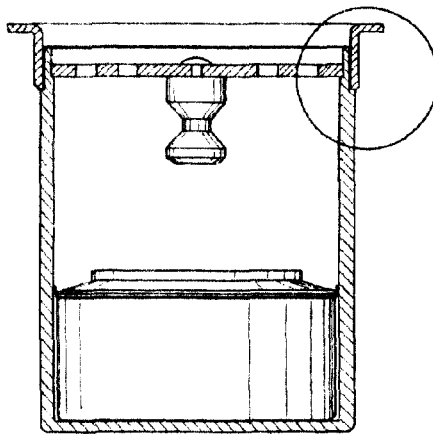

Fig. 2



*Handwritten signature or mark.*