



1956

•55354

PATENTE DE MODELO DE UTILIDAD

por veinte años

a favor de Don Felipe CASTELLO AR-
QUES, de nacionalidad española, domiciliado en Bar-
celona, calle de Balmes, número 92, por:

"TAZA PERFECCIONADA"

MEMORIA DESCRIPTIVA

1 Sabido es que las tazas y tazones usuales en el mer-
cado, adolecen del defecto de no permitir su almacenamien-
to y transporte colocadas una sobre otra, por no ser, el
conjunto así constituido, un cuerpo estable. Esto obliga
5 que para su almacenamiento tenga que disponerse de gran-
des superficies, que en muchos casos, como ocurre en los
bares de aviones, trenes, barcos, cantinas, etc., etc.,
practicamente no existe, creando pues en estos casos su
almacenamiento, un grave problema.

10 La taza objeto de esta patente viene a solucionar

55354



este problema, ya que es posible la superposición de las mismas en gran número, si es necesario, de manera que en un mínimo espacio se almacenan una gran cantidad de ellas.

La nueva taza que se reivindica posee un reborde exterior en su boca, a modo de collar, el cual collar lleva aplicado una oreja o asa saliente, transversal, perpendicular al eje teórico axial del conjunto de la vasija, de tal manera que pueden apilarse en columna una serie indefinida de tazas, de tal forma, que la taza que superponemos, se apoya por el resalte que forma el reborde, con el cuerpo de la taza, sobre el labio de la taza inferior, de manera que queda la pila formada como una pared única, no siendo la oreja o asa, por la forma que adopta, óbice para la perfecta superposición. Además, cada taza superpuesta no hace aumentar casi la altura de la pila, pues al ser el collar o reborde de una altura igual a aproximadamente un cuarto de la total de la taza, la altura de la pila solo aumentará, al superponer una taza, un cuarto de la total de la taza superpuesta.

Para mejor comprensión de las ideas expuestas, será oportuno referirse a los dibujos adjuntos, en los cuales se representa un ejemplo concreto de realización de esta patente de modelo de utilidad, bien entendido que los tales dibujos no tienen carácter limitativo, ya que caben otras realizaciones particulares sin salirse del ámbito y protección de la misma.

En dichos dibujos:

La figura 1 es un corte vertical mostrando la taza.

La figura 2 es un detalle del asa o asidero especial, y

La figura 3 es un detalle de la disposición que adoptan las tazas superpuestas.

• 55354



1958

En dichos dibujos puede apreciarse el reborde o collar superior 1 de la taza, al que continúa el cuerpo 2 de la taza, delimitando entre ambos el resalte 3 que es por donde se apoya la taza, sobre el labio de la taza inferior al superponerla, siendo a la altura del reborde y b la total de la taza.

El asa 4 de perfil horizontal, en plano perpendicularmente opuesto al eje e de la vasija, permite la perfecta superposición, al no presentar los inconvenientes que para la misma presentan las asas verticales usadas normalmente.

Naturalmente, en la realización práctica de la taza descrita, podrá ser variable todo cuanto sea circunstancial o accesorio relativamente a lo que constituye la esencialidad de la misma.

15

N O T A

SE REIVINDICA:

1 - Taza perfeccionada, caracterizada porque posee un reborde externo en su boca, en forma de collar, el cual lleva aplicado una oreja o asa saliente transversal, perpendicular al eje teórico axial del conjunto de la vasija, todo de tal manera que pueden apilarse en columna una indefinida serie de tazas, almacenándose en gran número, proporcionalmente a la altura de los anaqueles, debido a que cada taza superpuesta sólo hace aumentar la altura de la columna o pila de tazas, en aproximadamente una cuarta parte la altura de una taza.

2 - Taza perfeccionada.

Consta la presente Memoria

• 55354



1956

Descriptiva de cuatro hojas mecanografiadas, escritas por una sola cara, numeradas del 1 al 4 y con sus líneas numeradas a su vez de cinco en cinco y de una hoja con dibujos, anexa.

5

Barcelona, 13 Julio 1956.
P.A.

LEONCIO DEL RÍO CUYÁS
P. P.

Leoncio del Río Cuyás

55.354

D. Felipe Castelló Arqués

hoja única.

•55354



Fig. 1

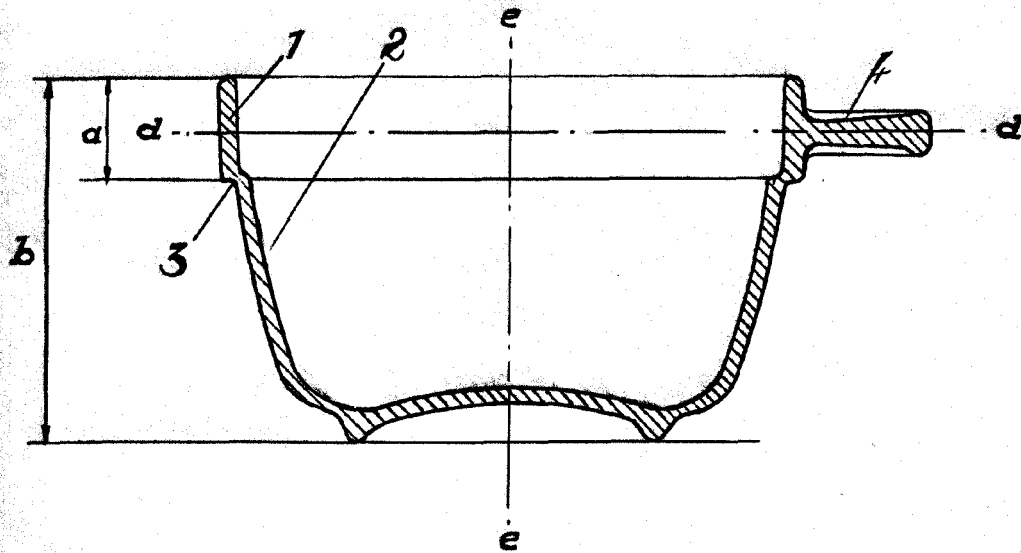

Fig. 3

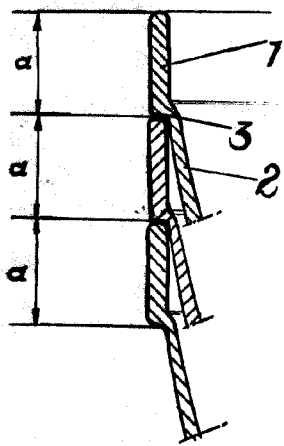
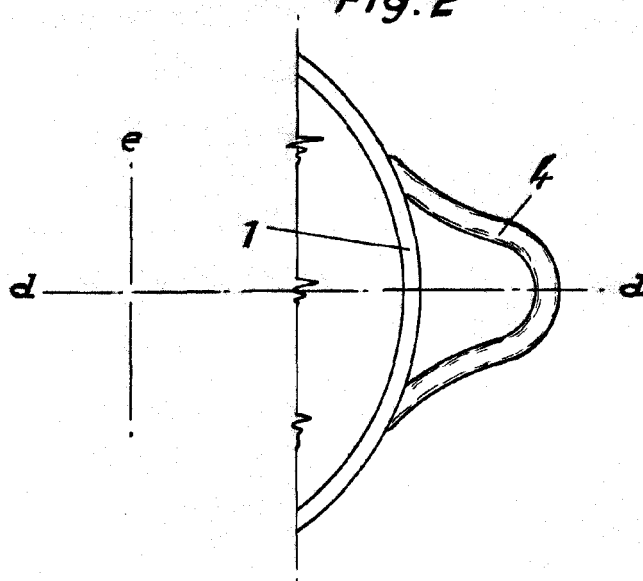

Fig. 2



Barcelona 13 de julio 1956
P. D.

LEONCIO DEL RÍO CUYAS
P. P.

Leoncio del Río Cuyas

Escala variable.